

U.D. 6:

LES ACOTACIONS

QUADERN DE CLASSE

Nom i Cognoms: _____

Curs i Grup: _____

Data d'inici: _____ Data de finalització: _____

- 1. Acota les figures:

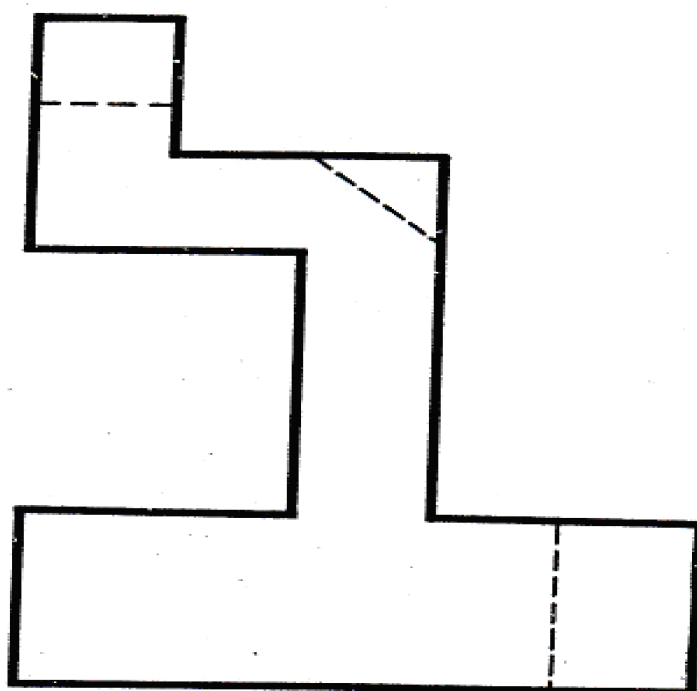
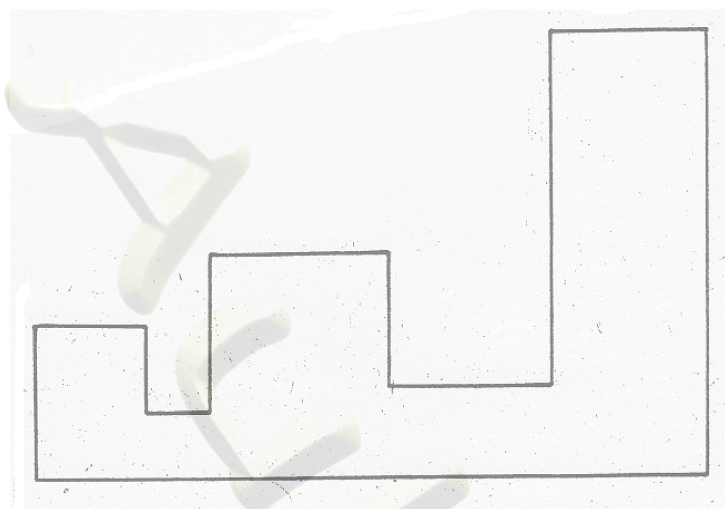

2. Acota la figura:

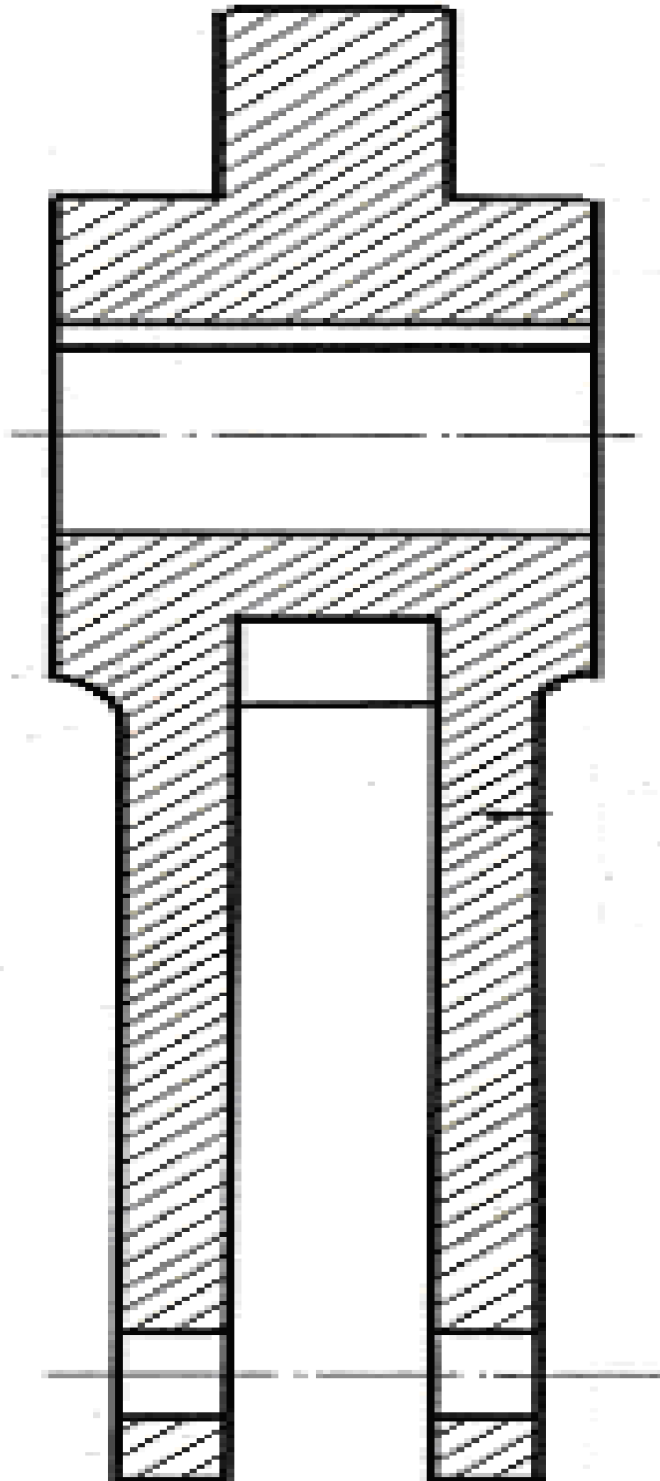

3. Acota les figures sabent que estan realitzades a escala 1:2

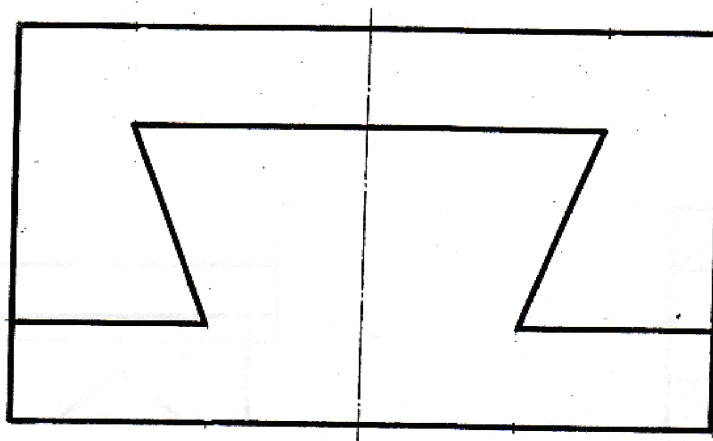
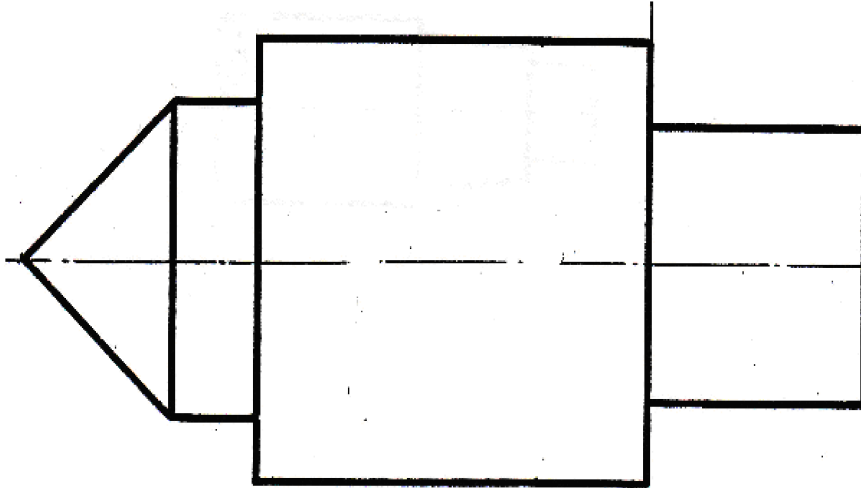

4. Acota les figures sabent que estan realitzades a escala 1:25

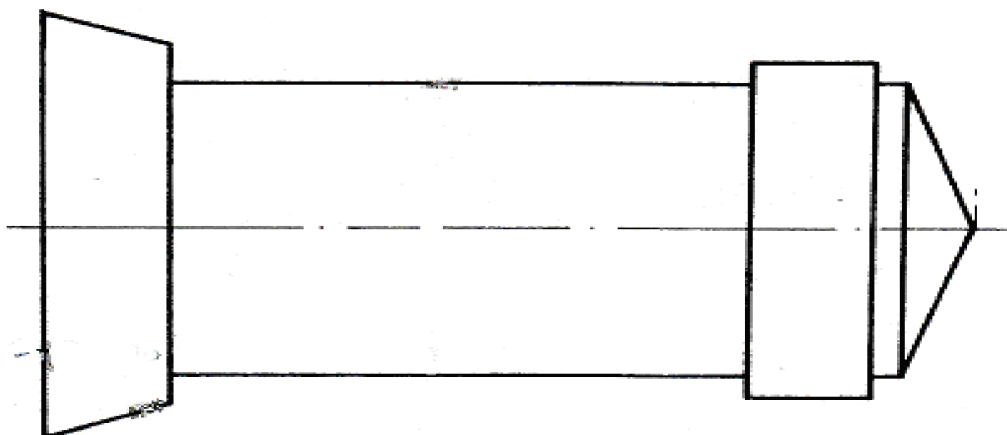
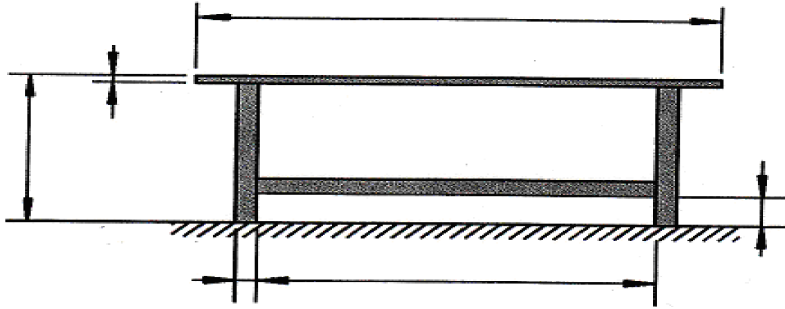

5. Acota la planta d'aquest pis sabent que el plànol està realitzat a escala 1/100

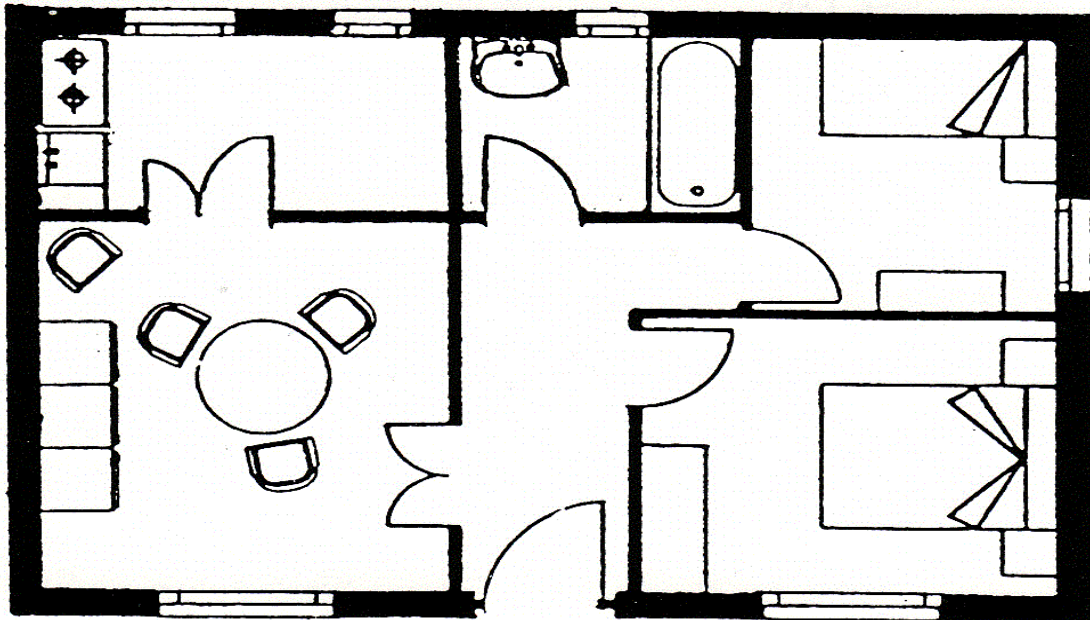

6. Acota la planta d'aquesta habitació sabent que el plànol està realitzar a escala 1/100

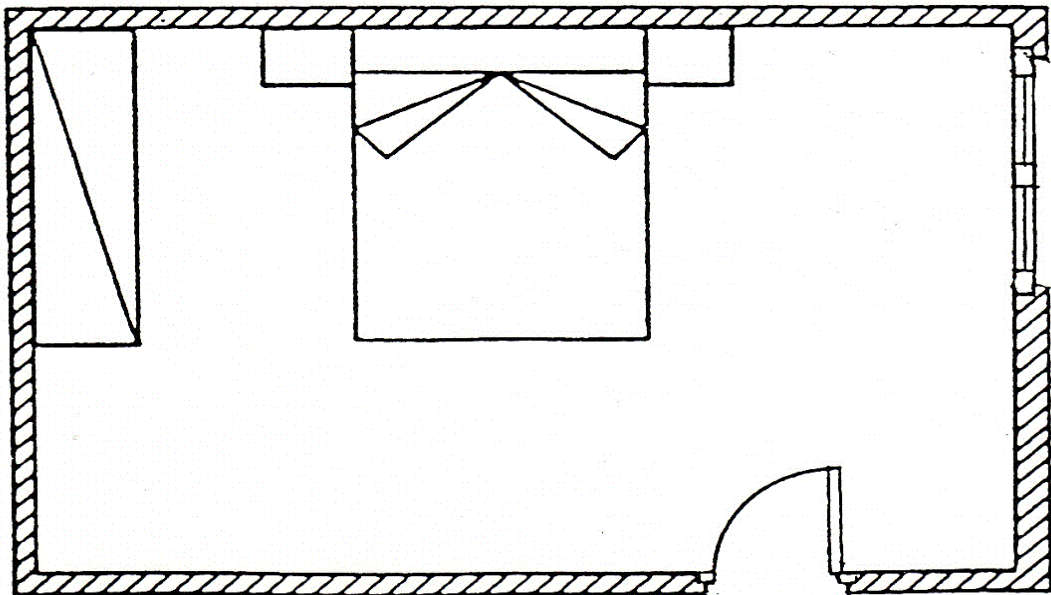

7. Acota la figura sabent que està realitzada a escala 1:10

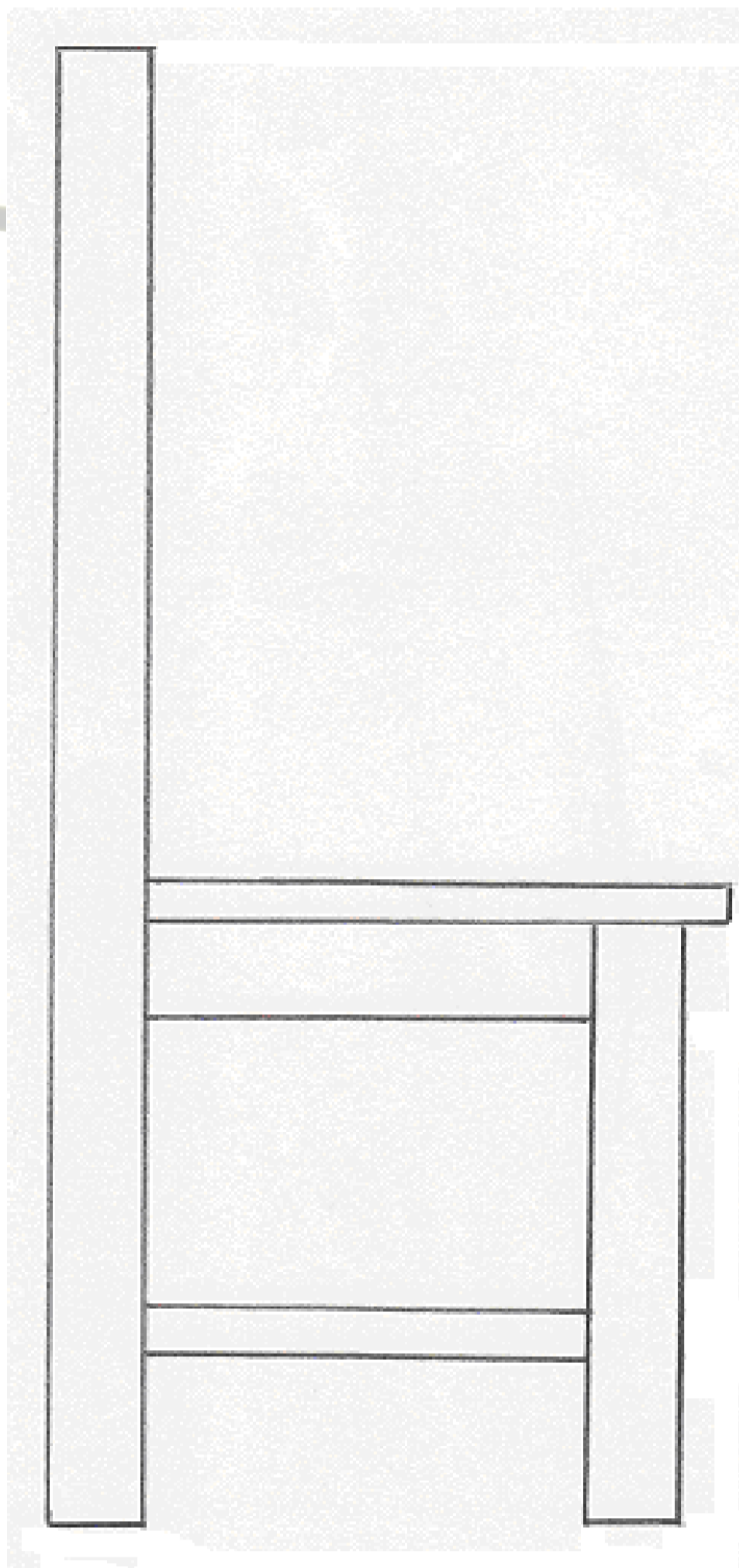

8. Acota la figura sabent que està realitzada a escala 1:10

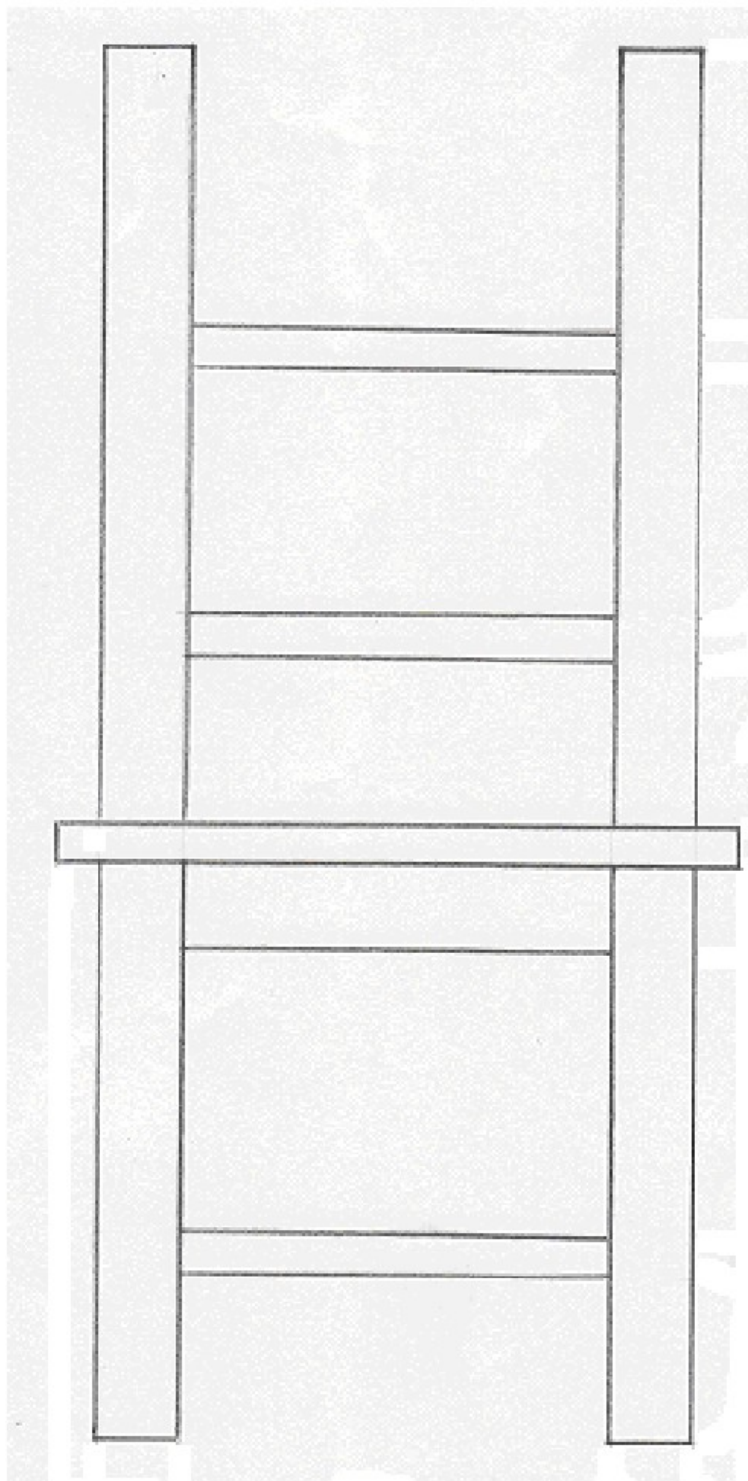

9. Descobreix a quina escala està fet el plànol?

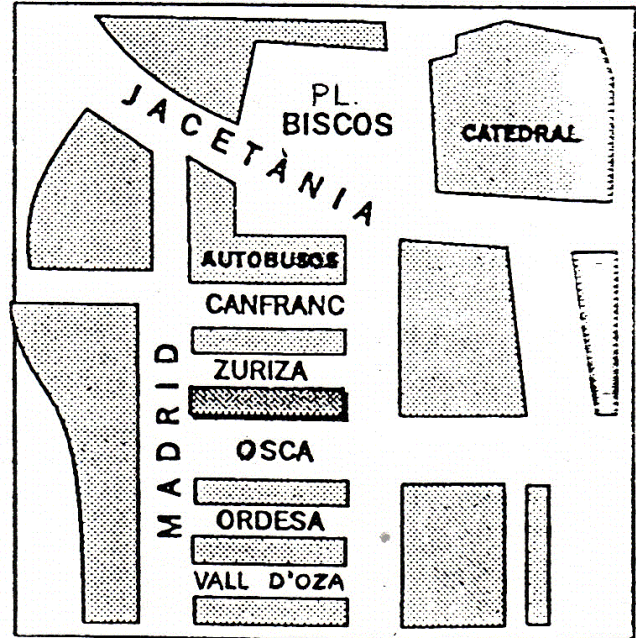
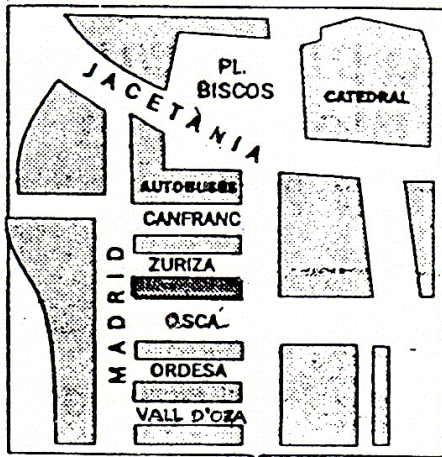

ESCALA 1:5.000

10. Pensa com faries aquests dibuixos en relació a la mida real de l'objecte:

OBJECTE	MÉS GRAN	MES PETIT	IGUAL
El plànol del meu municipi			
El plànol del solar de l'institut			
El plànol de casa teva			
El plànol d'una discoteca			
Un cotxe			
Unes tisores			
Una finestra			
Un rotlle de cinta adhesiva			
Una xinxeta			
Un CD			
Les peces d'un rellotge de polsera			