

JOCS i ACTIVITATS DE LLENGUA

EXPRESSIÓ ORAL i VOCABULARI

EDUCACIÓ INFANTIL -CICLE INICIAL

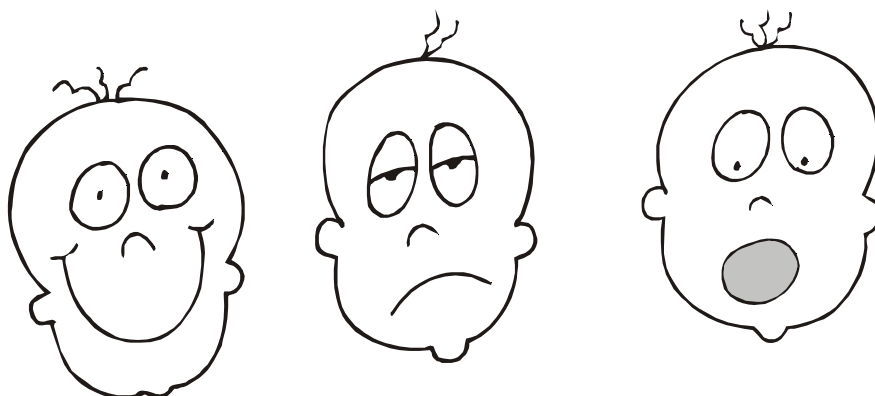

QUI SÓC?

- OBJECTIUS:
- Saber presentar-se.
 - Saber utilitzar les estructures lingüístiques d'aquest àmbit comunicatiu per preguntar o presentar a un company.
 - Saber escriure i llegir el vocabulari associat a aquests context comunicatiu (cicle inicial).

ESTRUCTURES LINGÜÍSTIQUES:

- | | |
|---|---------------------------------------|
| - <i>Jo em dic</i> | - <i>i tu com et dius?</i> |
| - <i>El meu nom és</i> | |
| - <i>Visc al (carrer, plaça, avinguda....)</i> | - <i>On vius?</i> |
| - <i>Tinc anys</i> | - <i>Quants anys tens?</i> |
| - <i>El meu pare es diu i la meua mare</i> | - <i>Com es diuen els teus pares?</i> |
| - <i>Jo sóc ... (nacionalitat), jo vinc de ... (país)</i> | - <i>I tu, d'on ets?</i> |

Presentar un company

- *És diu, és de, té anys i viu a*

VOCABULARI:

Nom, cognoms, data (dies de la setmana, mesos de l'any, escriptura de la data simplificada,..), adreça, (carrer, plaça, avinguda, bloc, pis, escala, porta,...), edat, nacionalitat, telèfon, signatura,

JOCS DE PRESENTACIÓ

Als alumnes d'Educació Infantil els és molt difícil saber-se presentar. Obviament, els alumnes amb un cert dèficit comunicatiu en la llengua vehicular, encara tenen més dificultats. És important que a partir del joc vagin aprenent a fer-ho. Seria convenient dedicar-hi una estoneta diària, sobretot a principi de curs i anar repetint els exercicis cada vegada que, durant el curs, arriba algun alumne nouvingut.

Podem fer diferents exercicis asseguts formant una rotllana:

- ✓ El professor comença: amb una pilota a la mà diu el seu nom i després passa la pilota al nen del costat. Aleshores aquest també diu el seu nom i fa el mateix, fins que tots els alumnes hagin dit el seu nom.
- ✓ Els alumnes fan un dibuix. El professor els recull i ensenya un dibuix, preguntant de qui és. Un nen diu que és seu i l'agafa. Amb el dibuix a la mà, diu el seu nom i explica què ha dibuixat.
- ✓ El mestre (o un alumne) està dret al mig la rotllana i diu: -" *Hola, sóc en Mohamed. I tu, com et dius?*". L'altre contesta dient el seu nom i després el mestre el convida a pujar al tren. I així fins aconseguir que tots els nens facin un tren.
- ✓ Un nen diu al del seu costat: -" *Em dic Joan i em pica aquí*" (per exemple el cap). El del seu costat diu: -" *Es diu Joan i li pica el cap* " (al mateix temps li rasca el cap). Després afegeix: -" *Em dic Mariam i em pica aquí*" (una cama). El nen del costat de la Mariam continua el joc (rascarà la cama de la Mariam i dirà què li pica a ell), i així successivament.

JO EM DIC,.... TU ET DIUS?

És un joc que podem fer durant els primers dies de curs, o bé quan s'incorpora a l'aula algun alumne nouvingut.

Ens col·loquem asseguts formant una rotllana (al terra, o bé en cadires); procurant que hi hagi suficient espai per poder donar tombs al voltant de la rotllana. Surt un alumne de la rotllana i utilitza la següent estructura lingüística:

- *Jo em dic*

mentre va passejant al voltant de la rotllana. En un moment determinat, aquest alumne toca l'espatlla d'un company dient:

- *I tu, com et dius?*

Immediatament arrenca a córrer, donant una volta sencera a la rotllana i s'asseu al lloc del company, el qual procurarà empaitar-lo. Si no aconsegueix atrapar-lo, inicia un altre cop el procés: repeteix l'estructura

– *Jo em dic.....*

toca l'espatlla d'un company mentre li pregunta com es diu. S'arrenca a córrer, procurant que no l'empaiti. S'acaba el joc quan tots els alumnes del grup han fet el joc.

Cal donar la consigna que no es pot tocar l'espatlla d'un company o companya que ja ha sortit a fer el joc.

PRESENTO A UN/A COMPANYY/A (PASSEIG EN PARELLA)

Es fan parelles a l'atzar. Expliquem en què consisteix l'activitat: durant una estona cada membre de la parella es presenta al seu company utilitzant l'estructura:

– *Jo em dic, tinc anys, visc a (adreça), i sóc ... (nacionalitat).*

Després d'aquest temps, torna a juntar-se el grup, col·locant-se en rotllana. Cada alumne presentarà a la seva parella.

Aquesta activitat es pot ampliar (dependrà de l'edat dels alumnes) donant altres consignes referides a la presentació: que diguin quines coses els agraden, quin esport practiquen, quin els agrada més, etc. o qualsevol dada que pugui ser de l'interès dels companys.

DÒMINO FOTOGRAFIA - NOM

- OBJECTIUS:
- Relacionar el nom dels companys amb la fotografia corresponent
 - Saber discriminar el propi nom enmig del dels companys
 - Potenciar el vocabulari i les estructures lingüístiques associades al mateix joc.
- NIVELL:
- P-4

ESTRUCTURES LINGÜÍSTIQUES TREBALLADES:

Estructures relacionades amb la situació comunicativa de "Presentar-se":

– *Em dic, i tinc anys.*

Aquesta estructura es pot ampliar (depenent del nivell de competència lingüística dels alumnes) afegint altres dades: país de naixement, lloc de residència, nom dels pares, nombre de germans,...).

Estructures relacionades amb el joc:

– *Qui és aquest/a nen/a?*

– *Aquest/a nen/a és en/la -----*

DESENVOLUPAMENT DE L'ACTIVITAT:

Col·locats en rotllana (asseguts en una cadira o al terra) per poder veure's les cares i mirar-se quan expliquen alguna cosa, es fa la sessió de presentació:

Pot començar el mestre presentant-se ell, dient:

– *Bon dia. Em dic i tinc anys.*

Seguidament cada alumne es presenta utilitzant la mateixa estructura lingüística.

Un cop acabada la presentació es reparteixen les fitxes del dòmino. Cada alumne tindrà una fitxa, procurant que no li toqui la fitxa del seu nom o la seva fotografia. Quan tots tenen una fitxa comença el joc. El mestre indicarà a un nen que ensenyi la seva fitxa al company de la seva dreta i li preguntí:

– *Qui és aquest nen ? -El seu company mirarà la fotografia i respondrà- Aquest nen és en*

Seguidament serà aquest alumne el que farà la pregunta al company que té a la dreta que li respondrà utilitzant sempre la mateixa estructura. Un cop tots els alumnes han

preguntat i contestat, cada un d'ells dona la fitxa que té al company corresponent. El mestre, després, convida a un alumne que deixi la seva fitxa al terra, enmig de la rotllana i li pregunta:

- *Quin nom hi ha escrit? -Si els alumnes no ho saben, el mestre els ajudarà- Aquí diu Pere (Mohamed, Maria, Kumba, etc.)*

El nen que ha sentit el seu nom, s'aixecarà i col·locarà la seva fitxa al costat de l'altra. Successivament el mestre va fent la mateixa pregunta, fins que estan col·locades totes les fitxes del dòmino (el dòmino ha de quedar tancat).

Depenent del grup, podem tornar a repetir el joc: el mestre reparteix una fitxa a cada alumne, diu un nom, l'alumne s'aixeca i col·loca la fitxa dient:

- *Ara li toca en/la (segons el nom que hi ha a la fitxa).*

Si no el sap llegir o no el descobreix, el mestre o els companys l'ajuden. Successivament es van col·locant les fitxes fins que s'acaba el joc.

ASPECTES A TENIR EN COMPTE:

Quan hi hagin dos noms repetits hem de procurar de diferenciar-los d'alguna manera (per exemple, escrivint la inicial del seu cognom), ja que sinó el dòmino podria quedar-nos tancat i no podríem col·locar-hi totes les fitxes.

Aquesta mateixa activitat es pot fer amb els alumnes de P5 o 1r (quan ja tenen una mínima competència lectora) fabricant un dòmino de noms i cognoms i ampliant les estructures de conversa treballades.

DÒMINO FOTOGRAFIA - NOM

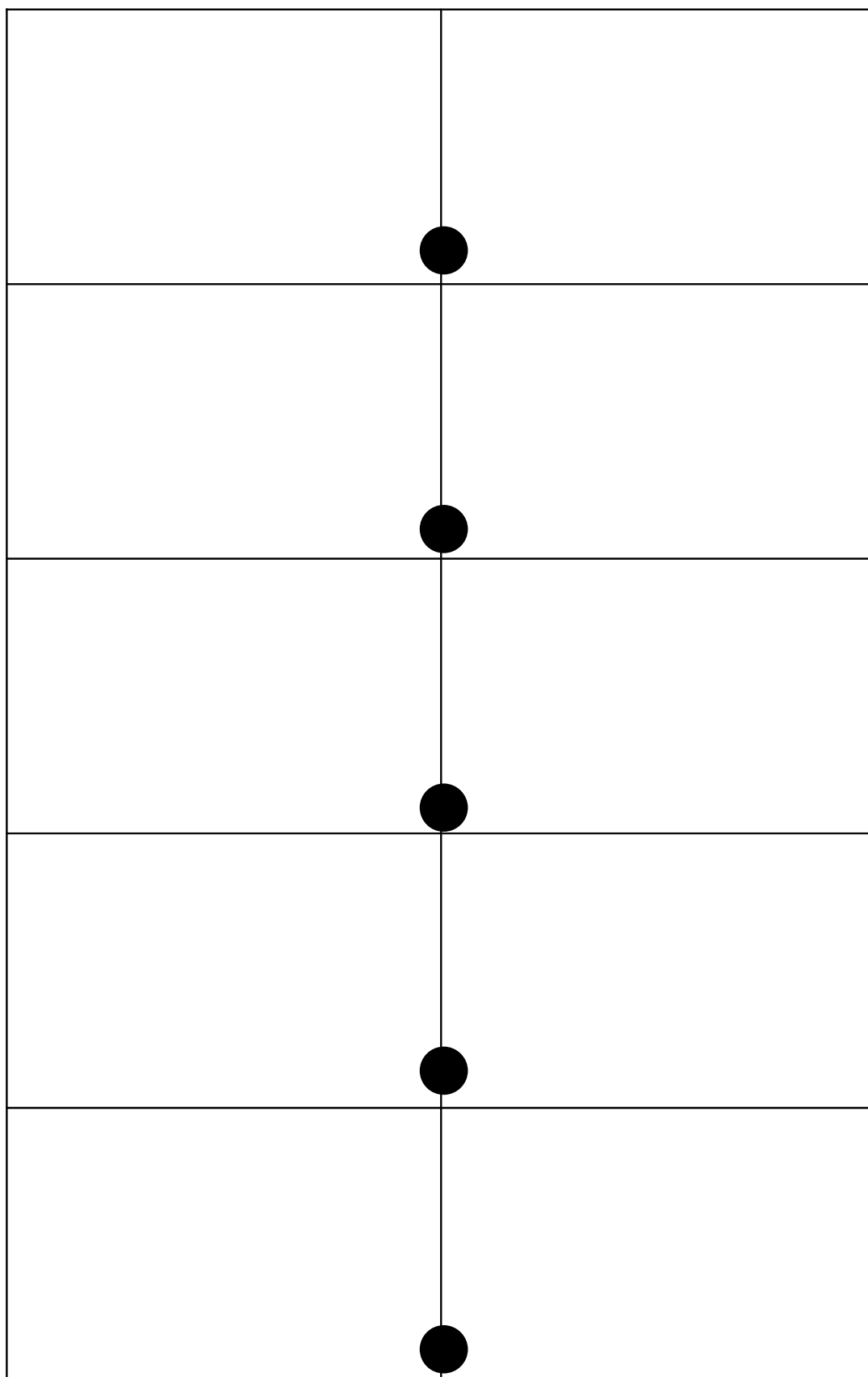

DÒMINO NOM - COGNOMS

- OBJECTIUS:
- Relacionar el nom dels companys amb els cognoms corresponents
 - Saber discriminar els seus cognoms enmig del dels companys
 - Potenciar el vocabulari i les estructures lingüístiques associades al mateix joc.
- NIVELL:
- P-5

ESTRUCTURES LINGÜÍSTIQUES TREBALLADES:

Estructures relacionades amb la situació comunicativa de "Presentar-se":

– *Hola ! em dic i tinc anys*

Aquesta estructura es pot ampliar (depenent del nivell de competència lingüística dels alumnes) afegint altres dades: país de naixement, lloc de residència, nom dels pares, nombre de germans,...).

Estructures relacionades amb el joc:

– *Qui és aquest/a nen/a?*

– *Aquest/a nen/a és en/la -----*

DESENVOLUPAMENT DE L'ACTIVITAT:

Col·locats en rotllana (asseguts en una cadira o al terra) per poder veure's les cares i mirar-se quan expliquen alguna cosa, es fa la sessió de presentació:

Pot començar el mestre presentant-se ell, dient:

– *Hola ! Bon dia. Em dic, tincanys i els meus pares es diuen*

Seguidament cada alumne es presenta utilitzant la mateixa estructura lingüística.

Un cop acabada la presentació es reparteixen les fitxes del dòmino. Cada alumne tindrà una fitxa, procurant que no li toqui la fitxa del seu nom o dels seus cognoms. Quan tots tenen una fitxa, començarà el joc. El mestre indicarà a un nen que ensenyi la seva fitxa al company de la seva dreta i li preguntí:

– *Com es diu en (llegirà el nom). El seu company respondrà:*

– *En/La es diu (dirà nom i cognoms)*

Seguidament aquest alumne farà la pregunta al company de la seva dreta que li respondrà utilitzant sempre la mateixa estructura. Un cop tots els alumnes hagin

preguntat i contestat, cada un d'ells donarà la fitxa que té, al company corresponent (el nom que hi ha a la fitxa). El mestre, després, convida a un alumne que deixi la seva fitxa al terra, enmig de la rotllana i li pregunta:

- *Quins cognoms hi ha escrits?* -Si els alumnes no ho saben, el mestre els ajudarà-
Aquí diu Angelats París (Conteh Sillah, etc.)

El nen que ha sentit els seus cognoms, s'aixecarà i col·locarà la seva fitxa al costat de l'altra. Successivament el mestre fa la mateixa pregunta, fins que estan col·locades totes les fitxes del dòmino (el dòmino ha de quedar tancat).

Depenent del grup, podem tornar a repetir el joc: el mestre reparteix una fitxa a cada alumne, diu un nom, l'alumne s'aixeca i col·loca la fitxa dient:

- *Ara li toca en/la* (segons els cognoms que hi ha a la fitxa).

Si no el sap llegir o no el descobreix, el mestre o els companys l'ajuden. Successivament es van col·locant les fitxes fins que s'acaba el joc.

DÒMINO NOM - COGNOMS

JA EN TINC QUATRE !

- OBJECTIUS:**
- Treballar unes estructures de conversa que van associades al joc.
 - Acceptar i seguir les normes del joc.
- NIVELL:**
- P-4 i P-5
- MATERIAL:**
- Joc de cartes amb diferents centres d'interès (animals, aliments, mitjans de transport, peces de vestir, estris de la casa, de la classe, ...).
- AGRUPAMENT:**
- Convé treballar en grups reduïts (5,6), però és molt important que siguin heterogenis i que en el grup hi hagin nens/es que siguin un bon referent lingüístic pels companys.

DESENVOLUPAMENT DE L'ACTIVITAT:

Ens asseurem formant una rotllana per tal que tothom ens puguem veure les cares (convé i és molt important que el/la tutor/a sigui un membre més del grup i participi en el joc). Repartirem 4 cartes a cada nen (podem fer que sigui un/a alumne/a qui faci aquesta feina). Se les miren i per torns cada nen/a diu en veu alta quines cartes té, utilitzant la següent estructura lingüística: És important que sigui el/la tutor/a qui comenci

- *Jo tinc un/a; un/a ; un/a i un/a o bé*
- *Jo tinc dos/dues, tres,.....*

Després el/la tutor/a començarà el joc utilitzant l'estructura lingüística següent:

- *Qui té un/a?*
- *Jo (respondrà un/a seu/va company/a)*
- *Me 'l dones, sisplau?*

L'altre/a nen/a li donarà la carta sol·licitada (es una norma del joc). Després cada nen/a farà el mateix, utilitzant sempre les mateixes estructures lingüístiques. Acabarem el joc quan tots/es els /les nens/es tinguin quatre cartes iguals.

Podem acabar el joc (dependrà del cansament dels alumnes) utilitzant una altra estructura:

- *Jo tinc 4*

OBSERVACIONS:

Podem afegir un nivell de dificultat al joc utilitzant famílies de cartes (cada nen/a haurà de formar una família).

Aquests tipus de jocs permeten moltes varietats i ens serviran també per potenciar el vocabulari que s'hagi treballat a l'aula. Quan han interioritzat la mecànica del joc el joc esdevé ràpid i divertit.

En funció del nivell lingüístic dels alumnes amb dificultats podem canviar, repassar o utilitzar altres estructures lingüístiques. El que realment importa és que TOTS utilitzin les mateixes estructures. El/la tutor/a procurarà que els alumnes amb més dificultats diguin bé les estructures, repetint-les ell/a primerament, si veiem que l'alumne/a hi té moltes dificultats.

JA EN TINC QUATRE

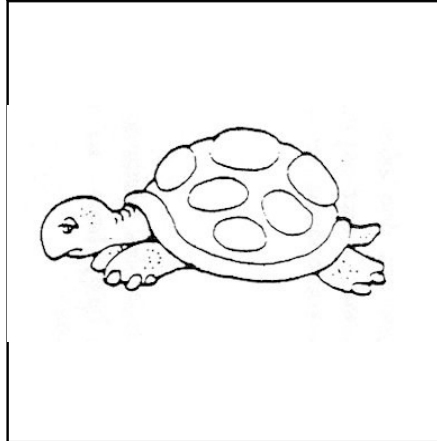
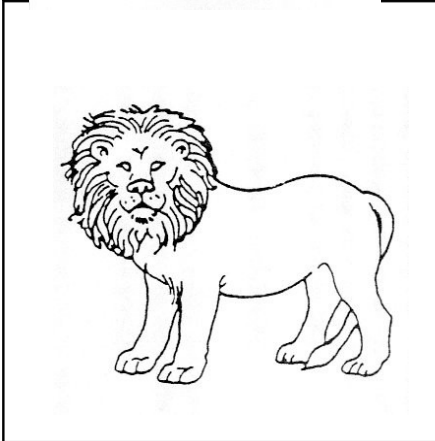
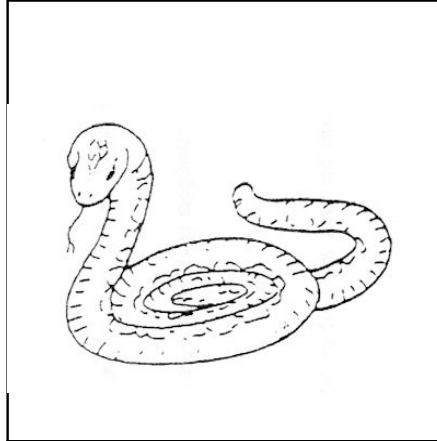
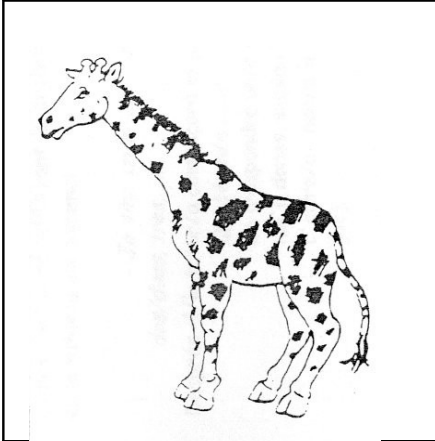
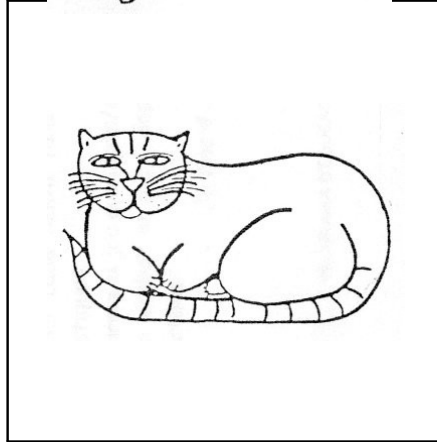
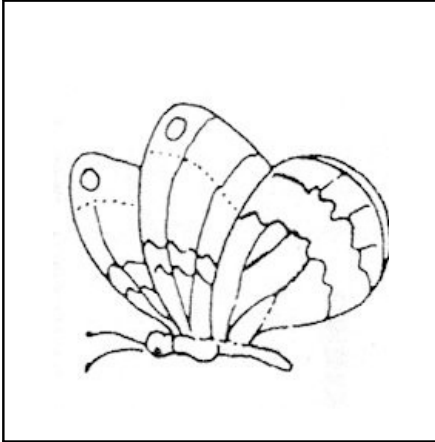
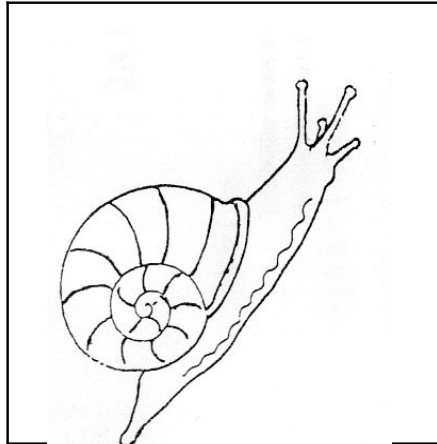
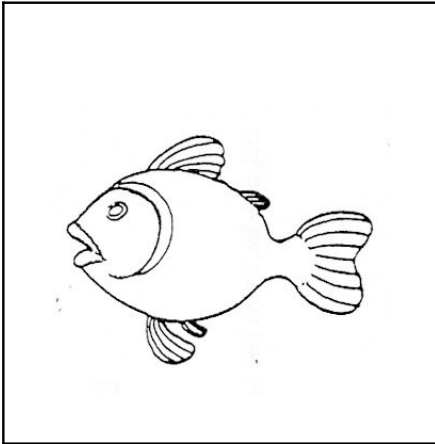

MIREM, TAPEM I ENDEVINEM

- OBJECTIUS:**
- Treballar unes estructures de conversa que van associades al joc.
 - Potenciar la capacitat d'atenció i memòria visual.
 - Repassar i potenciar un vocabulari determinat.
- NIVELL:**
- P-4 i P-5
- MATERIAL:**
- Cartrons (tamany mig foli) amb el dibuix, fotografia,....d'un objecte.
- AGRUPAMENT:**
- Malgrat que seria convenient treballar en grups reduïts (màxim 5,6 alumnes) és una activitat que permet treballar-la amb grups més nombrosos.

DESENVOLUPAMENT DE L'ACTIVITAT:

Ens asseurem formant una rotllana, per tal que tots ens puguem veure. Convé i és molt important que el/la tutor/a sigui un membre més del grup i participi activament en el joc. El/la tutor/a anirà ensenyant un a un els cartrons amb els diferents dibuixos. Aprofitarem per treballar el vocabulari, preguntant als alumnes quin objecte és, de quin color, per a què serveix, etc). Un cop presentats tots els objectes, que haurem col·locat en un lloc visible per a tots els alumnes, els recollirem, els barrejarem i en triarem 3, 4, 5, ... (dependrà una mica de l'edat i nivell dels alumnes; és aconsellable començar per mostrar 4 objectes i anar ampliant a mesura que van interioritzant el joc), que anirem col·locant en un lloc visible. Cada cop que ensenyem un objecte, aprofitarem per tornar a treballar el nom (vocabulari). Un cop mostrats i col·locats els objectes, els girarem. Seguidament els alumnes hauran d'endevinar quin objecte és el que assenyala el/la tutor/a (per ordre, a l'atzar, començant pel darrer objecte, pel primer, etc).

Com que un dels objectius del joc és treballar unes estructures lingüístiques determinades, procurarem utilitzar-les al llarg de tot el joc i en cada moment. Així el conductor del joc (tutor/a, però després qualsevol alumne) utilitzarà les següents estructures:

– Què és això?

Els alumnes responen:

– Això és un/a

És un joc que permet diferents variants, per exemple permet treballar les estructures:

– Això és un?

- *No, això és un/a*
- *Sí, això és un/a*

OBSERVACIONS:

Segons quin sigui el nivell i l'edat del grup, podem jugar a endevinar, definir, etc. els diferents objectes, utilitzant les estructures:

- *Què és* (animal, aliment, mitjà de transport, estri de cuina, de la classe, etc)
- *Com és* (de quin color, gran, petit, alt, baix, etc.)
- *Per a què serveix.*

MIREM, TAPEM I ENDEVINEM

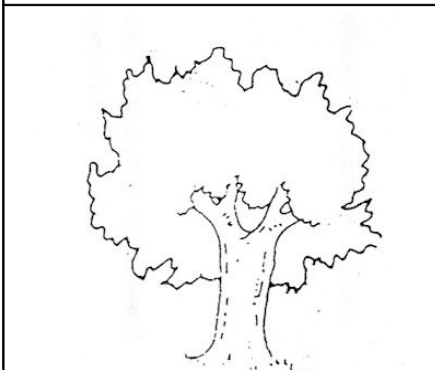
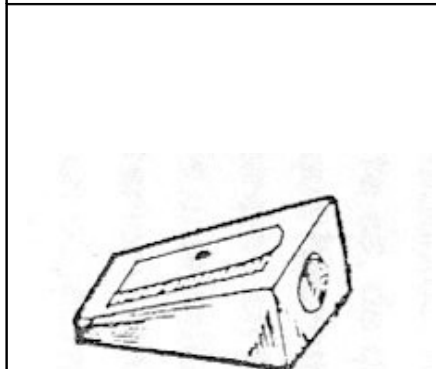
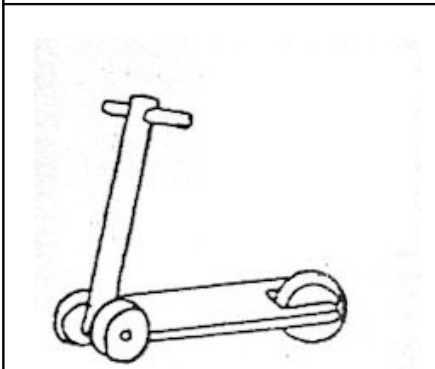
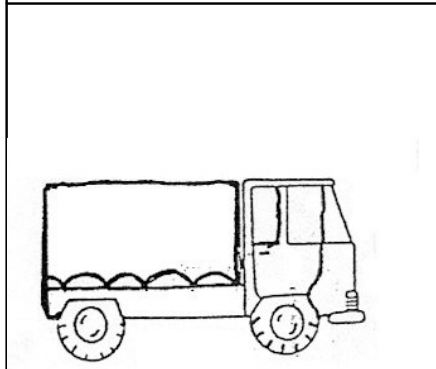
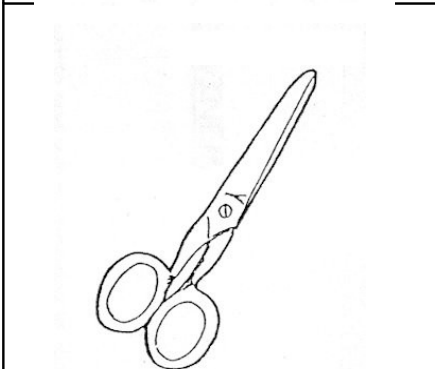
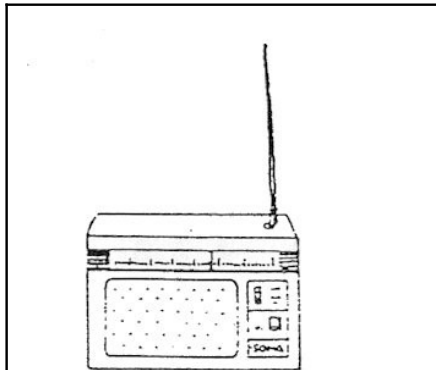
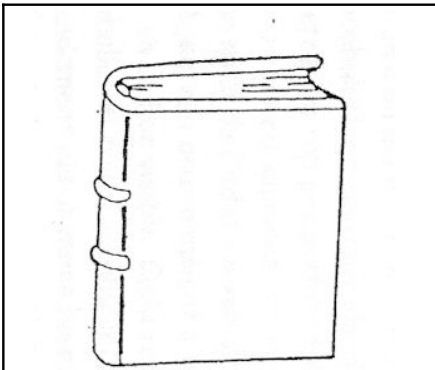

Cal ampliar cada dibuix a mida DIN-A5 (mig full)

MÉMORI

- OBJECTIUS:**
- Treballar unes estructures de conversa que van associades al joc.
 - Acceptar i seguir les normes del joc.
- NIVELL:**
-
- MATERIAL:**
- 24 cartronets amb dibuixos (podem aprofitar per treballar el vocabulari que ens pugui interessar: objectes de l'aula, de la casa, peces de vestir, animals, ...etc.
- AGRUPAMENT:**
- Convé treballar en grups reduïts (5,6 alumnes), però és molt important que siguin grups heterogenis i que en el grup hi hagi nens/es que siguin un bon referent lingüístic pels companys.

DESENVOLUPAMENT DE L'ACTIVITAT:

Necessitarem posar-nos en cercle al voltant d'una taula (podem fer també el joc asseguts a terra). El/la tutor/a anirà mostrant cada un dels cartronets i aprofitarà per treballar el vocabulari, potenciant l'expressió oral, fent preguntes a cada alumne/a, sobretot als alumnes amb més dificultats. (És convenient donar als alumnes possibilitat d'èxit en les seves respostes, regulant la dificultat de comprensió i de resposta segons cada nen/a). Col·locarem tots els cartronets damunt la taula. Després per torn, cada nen/a girarà un cartronet al mateix temps que utilitza la següent estructura:

– *Això és un/a?*

Seguidament girarà un altre cartronet, al mateix temps que utilitza la següent estructura:

– *No/Sí això és un /a*

OBSERVACIONS:

Podem afegir una dificultat (dependrà de l'edat dels alumnes) utilitzant el binomi nom -dibuix .

MÉMORI 1

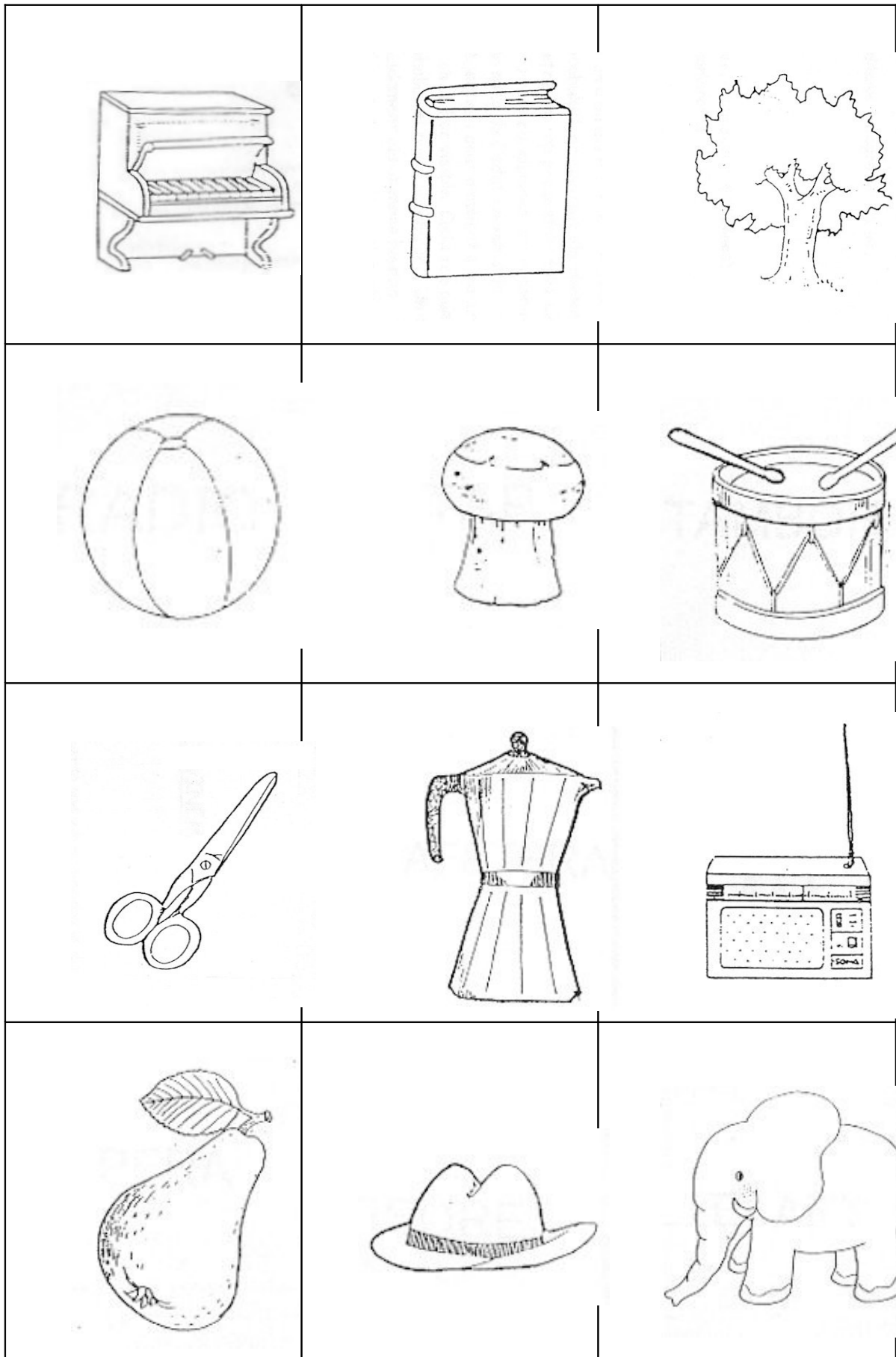

MÉMORI 2

ARBRE	LLIBRE	PIANO
TAMBOR	TAP	PILOTA
RADIO	CAFETERA	TISORES
ELEFANT	BARRET	PERA

MÉMORI 3

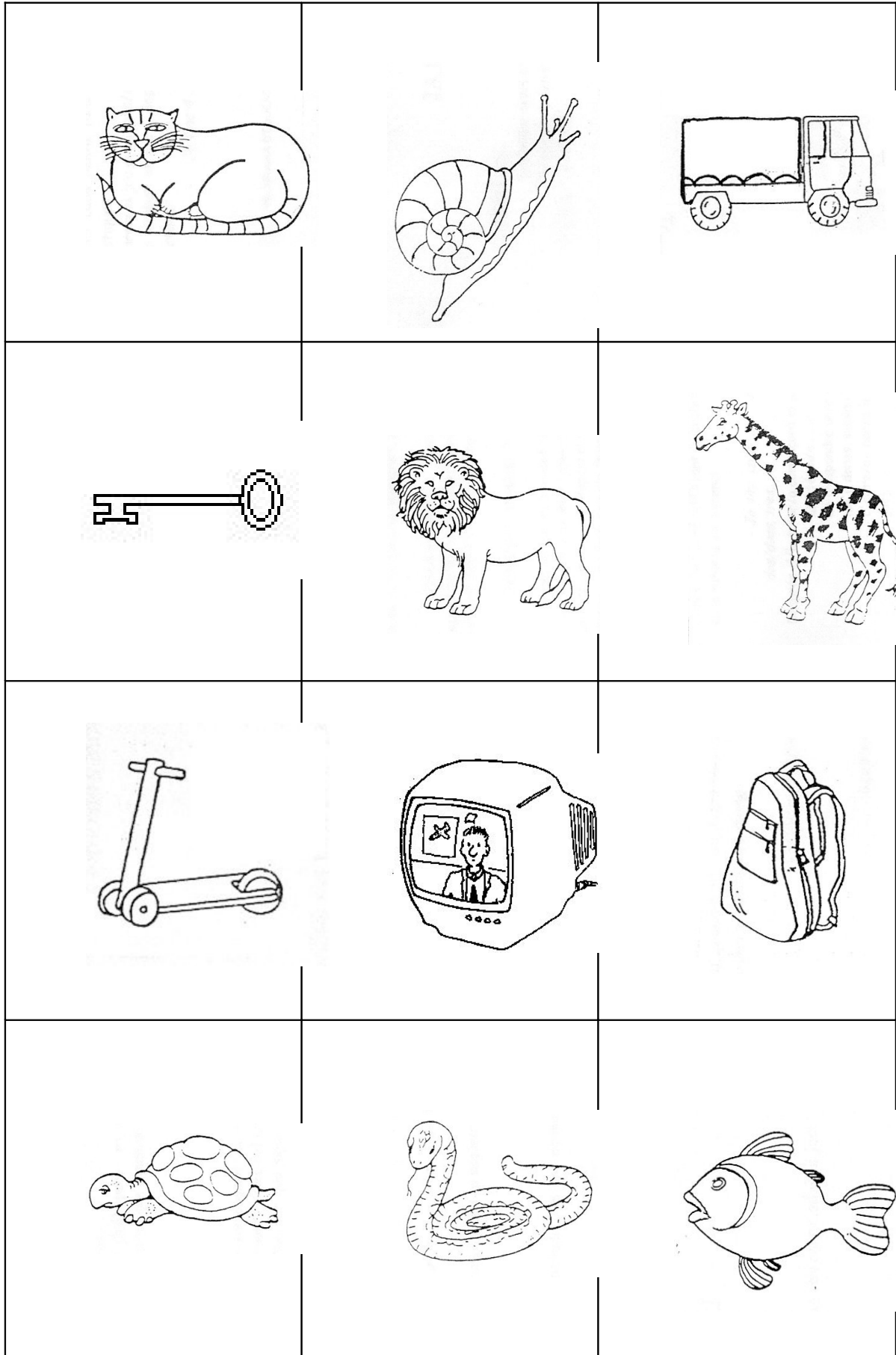

MÉMORI 4

CAMIÓ	CARGOL	GAT
GIRAFÀ	LLEÓ	CLAU
MOTXILLA	TELEVISIÓ	PATINET
PEIX	SERP	TORTUGA

FEM PARELLES !

- OBJECTIUS:**
- Treballar unes estructures de conversa que van associades al joc.
 - Acceptar i seguir les normes del joc.
- NIVELL:**
-
- MATERIAL:**
- Podem utilitzar les mateixes cartes que el joc "Ja en tinc quatre", fent servir diferents parelles.
- AGRUPAMENT:**
- Convé treballar en grups reduïts (5,6), però és molt important que siguin heterogenis i que en el grup hi hagin nens/es que siguin un bon referent lingüístic pels companys

DESENVOLUPAMENT DE L'ACTIVITAT:

Ens asseurem en cercle. Es repartiran cartes a cada alumne (dependrà del nombre de nens/es i del nombre de cartes amb què juguem). Per torn cada alumne pregunta al de la seva dreta:

- *Que tens un/a?*
- *Sí/No la tinc*

Si té la carta que li sol·licita el company, li donarà i així podrà desfer-se d'una parella de cartes. Si no té la carta que li demana, no li podrà donar i es continuarà amb el joc.

Al final, un alumne es quedarà amb una carta que evidentment serà la parella de la que haurem separat abans de començar el joc.

OBSERVACIONS:

Depenent del nivell del grup, podem introduir noves estructures en el joc:

- *Jo tinc un/a i tu, que el/la tens?*
- *No, no te'l puc donar /Si, aquí tens*

M'AGRADARIA SER ...

- OBJECTIUS:**
- Treballar unes estructures de conversa que van associades al joc.
 - Acceptar i seguir les normes del joc.
- NIVELL:**
-
- MATERIAL:**
- No es necessita cap material determinat. És una activitat que es pot fer a classe, al pati, a psicomotricitat, etc.
- AGRUPAMENT:**
- És una activitat que es pot plantejar en gran grup, o bé amb la meitat de la classe.

DESENVOLUPAMENT DE L'ACTIVITAT:

Ens asseurem en rotllana (al terra o bé en cadires). Expliquem el joc i les normes. Pot començar el joc el/la mestre/a. Utilitzarà l'estructura lingüística:

- *A mi m'agradaria ser un/a (diu el nom d'un animal, o bé pot dir el nom d'un objecte, planta, etc.).*

Si es diu el nom d'un animal, tots els membres del grup s'asseuran a la cadira que tenen a la seva dreta (és a dir, el grup es desplaça cap a la dreta una cadira); però si el nom no és un animal, llavors el grup es desplaçarà cap a l'esquerra .

OBSERVACIONS:

Podem complicar el joc (dependrà de l'edat i nivell dels alumnes), dient dues coses en lloc d'una, per exemple:

- *A mi m'agradaria ser un gos i una sardina (en aquest cas el grup s'hauria de desplaçar dues cadires cap a la dreta).*
- *A mi m'agradaria ser un cotxe i un gat (el grup es desplaçaria una cadira cap a l'esquerra, i a continuació una cadira cap a la dreta).*

QUÈ ÉS ?

- OBJECTIUS:
- Aprendre a definir paraules
 - Utilitzar les estructures lingüístiques associades al joc.
 - Aprendre el vocabulari
- NIVELL:
- P-5 i Cicle Inicial de primària
- MATERIAL:
- Diferents cartronets amb dibuixos.
- AGRUPAMENT:
-

DESENVOLUPAMENT DE L'ACTIVITAT:

Ens col.loquem en rotllana. Abans de començar l'activitat, el mestre agafa un cartronet per presentar el joc:

- *Jugarem a endevinar quins dibuixos s'amaguen darrera aquests cartronets.... A veure que veig?....*
- *És un estri de cuina que té unes pues i que serveix per agafar els aliments del plat. Què és?*

Els alumnes aixequen la mà i contesten un a un. El mestre ensenya després l'objecte.

- *Ara ho faràs tu!, (diu el nom d'un nen).*

El nen s'aixeca, el mestre li ensenya un dibuix i ha de definir-lo utilitzant l'estructura:

- *Què és?*
- *Com és ?*
- *Per a què serveix?* (depenent del nivell, el mestre l'ajuda a formular-se les preguntes)

Successivament, cada nen va definint la paraula que li ensenya el professor.

QUÈ ÉS? 1

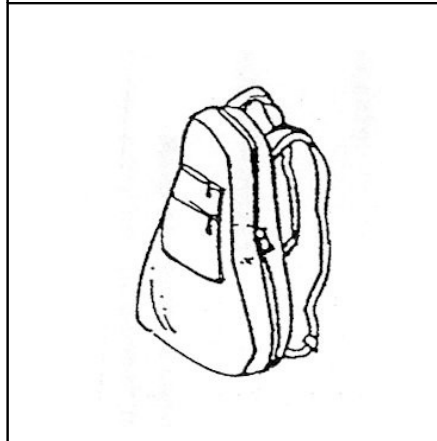
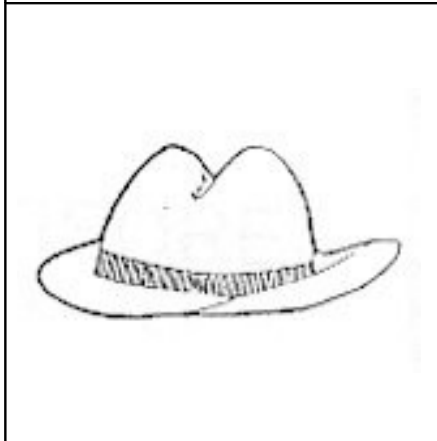
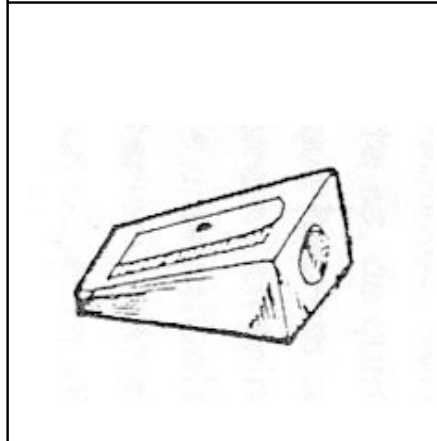
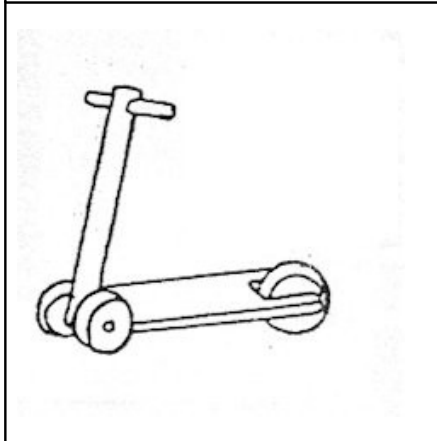
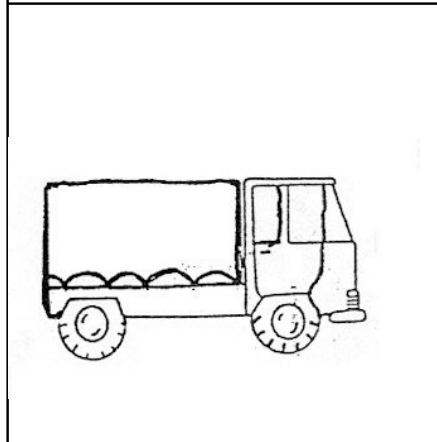
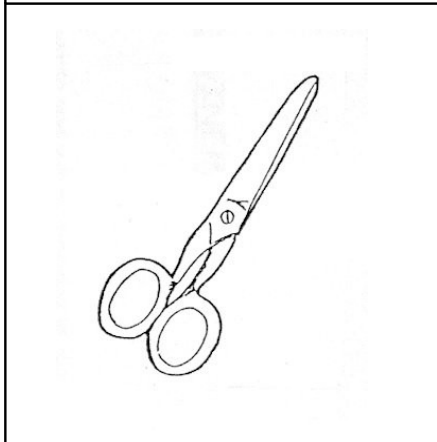
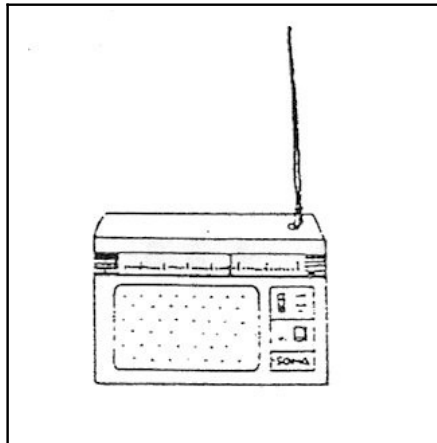
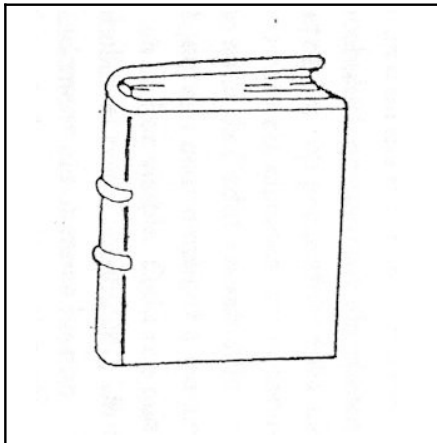

Cal ampliar cada dibuix a mida DIN-A5 (mig full)

QUÈ ÉS? 2

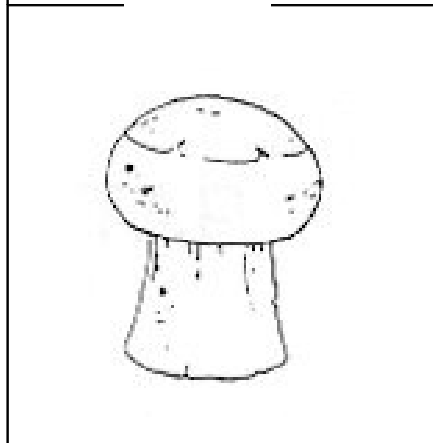
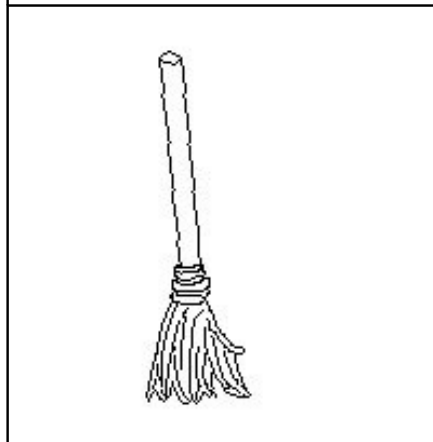
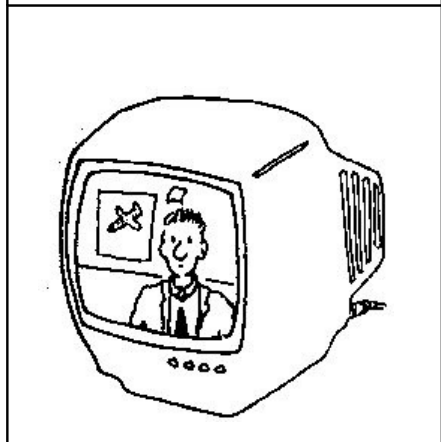
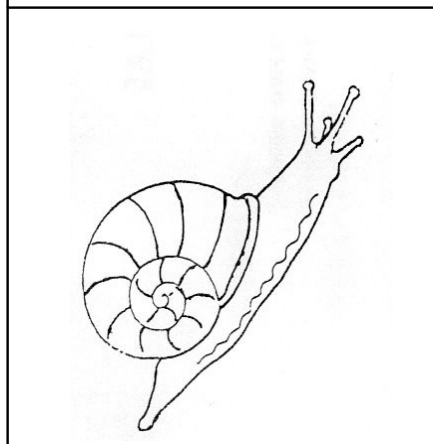
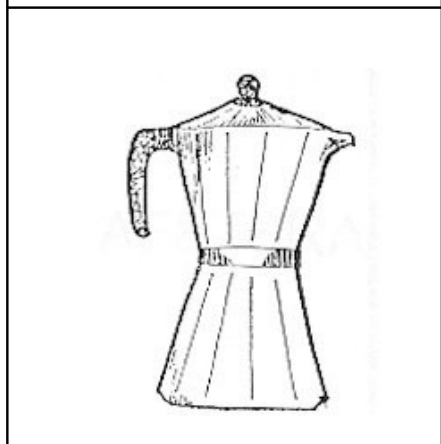
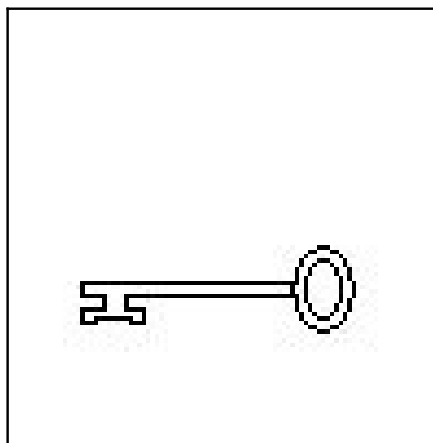
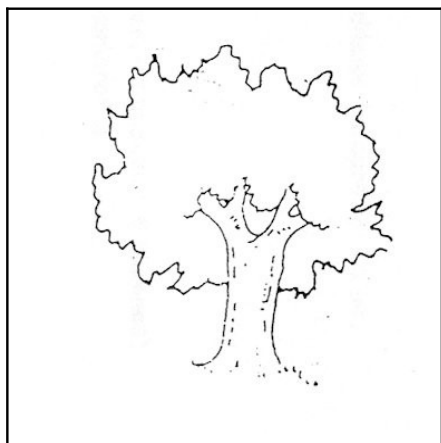

Cal ampliar cada dibuix a mida DIN-A5 (mig full)

QUINA JOGUINA TRIEM?

- OBJECTIUS:**
- Saber buscar estratègies per tal de posar-se d'acord.
 - Aprendre a donar arguments per explicar la teva elecció.
 - Aprendre a respectar les eleccions dels altres companys.
- NIVELL:**
- P-5 i Cicle inicial de primària
- MATERIAL:**
- Fitxa individual d'alumne i un full amb les diferents joguines dibuixades
- AGRUPAMENT:**
-

DESENVOLUPAMENT DE L'ACTIVITAT:

Es reparteix el full a cada alumne amb les 12 joguines dibuixades. S'explica que de les 12 joguines han de dir la que més els hi agrada. Per torns cada alumne diu quina joguina li agradaria tenir i explica per què. Després es reparteix la fitxa de treball individual i cada alumne escriu el número de les tres joguines que li agraden més.

Es reparteixen cartes (per exemple d'animals) per fer parelles. S'ajunten els que tenen el mateix animal. S'han de posar d'acord entre ells i escollir dues joguines que els hi agraden molt. Cal dir-los-hi que la condició és que TOTS DOS estiguin d'acord amb l'elecció.

S'escriu a la pissarra o en un full de paper gran, quines joguines ha triat cada parella i es fa una classificació de les joguines més triades. Tot el grup classe haurà de triar una joguina de les dues que han resultat més triades.

Es planteja als alumnes què poden fer per posar-se d'acord, (acceptem qualsevol suggeriment que ens facin els alumnes, el que més importa és que donin idees). Es comenten cada una de les estratègies comentades pels alumnes per posar-se d'acord. Finalment podem arribar a una votació. És important que els alumnes aprenguin a acceptar el que decideix la majoria. La joguina escollida es pinta, es retalla i s'enganxa a la fitxa.

Es convenient acabar l'activitat verbalitzant què hem fet i, si queda temps, convidar als alumnes que diguin amb quines altres coses podríem posar-nos d'acord i com ho faríem.

OBSERVACIONS:

Aquesta activitat la podem utilitzar com una forma per arribar al consens sense necessitat d'una votació. Primer individualment l'alumne fa la seva elecció, que haurà de consensuar després amb un altre company. Després podem consensuar-ho amb

grups de quatre alumnes, amb grups de vuit, etc. per arribar finalment a consensuar-ho a nivell de tot el grup.

És important incidir en el vocabulari i en l'argumentació per part de cada alumne, sobretot amb alumnes que tinguin un nivell de competència lingüística força fluix.

QUINA JOGUINA TRIEM? (EI)

NOM: _____

JO SOL	AMB UN AMIC	TOTS PLEGATS

RETALLEM I ENGANXEM

QUINA JOGUINA TRIEM? (CI/CM)

Nom: _____ Data: _____

1. Jo sol, trio les 6 joguines que m'agraden més:

2. Ens posem d'acord amb un company i triem les 4 joguines que ens agraden més:

3. Ens ajuntem dues parelles i triem les 2 joguines que ens agraden més:

4. Tot el grup triem la joquina que més ens agrada:

--	--

La nostra elecció:













A mi m'agrada



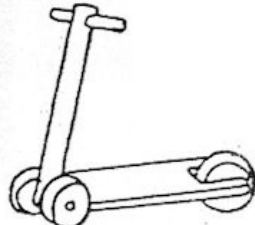
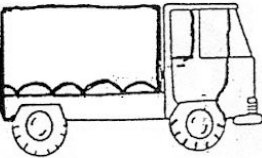

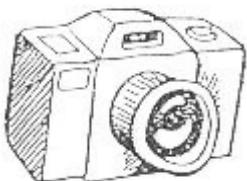

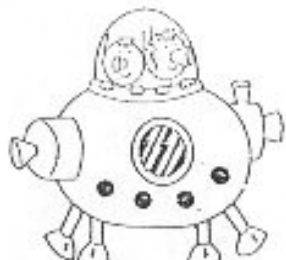
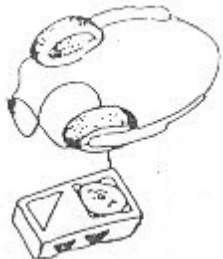



A mi no m'agrada

--

QUINA JOGUINA TRIEM? 1

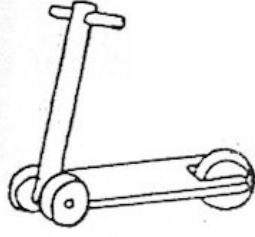
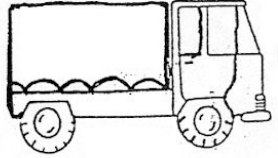
<p>BICICLETA 1</p> 	<p>GUITARRA 2</p> 	<p>TAMBOR 3</p> 
<p>RELOTGE 4</p> 	<p>PATINET 5</p> 	<p>CAMIÓ 6</p> 
<p>AVIÓ 7</p> 	<p>CÀMARA DE FOTOS 8</p> 	<p>RÀDIO 9</p> 
<p>NAU 10</p> 	<p>CASSETTE 11</p> 	<p>MOTXILLA 12</p> 

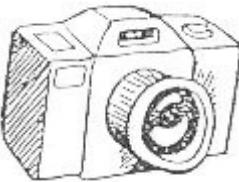
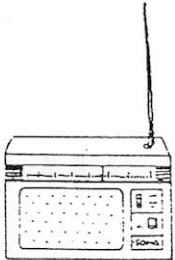
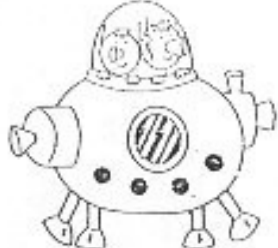
QUINA JOGUINA TRIEM? 2

<p>1</p> 	<p>2</p> 	<p>3</p> 
<p>4</p> 	<p>5</p> 	<p>6</p> 
<p>7</p> 	<p>8</p> 	<p>9</p> 
<p>10</p> 	<p>11</p> 	<p>12</p> 

POSEM-NOS D'ACORD

- OBJECTIUS:**
- Saber buscar estratègies per tal de posar-se d'acord.
 - Aprendre a donar bons arguments per convèncer als companys.
 - Aprendre a respectar les eleccions dels altres companys.
- NIVELL:**
- P-5 i Cicle inicial de primària
- MATERIAL:**
- Fitxa individual d'alumne
 - Un full amb les 4 joguines dibuixades, per poder-les pintar i retallar
- AGRUPAMENT:**
-

DESENVOLUPAMENT DE L'ACTIVITAT:

Es fan grups de quatre alumnes. Convé que els grups es facin de manera aleatòria (mitjançant cartes d'animals, d'objectes, etc.). S'explica l'activitat a nivell de grup. Cal incidir que és una activitat que requereix posar-se d'acord tot el grup i que no pot haver ningú que no estigui convençut de la seva elecció.

"Teniu un full on hi ha el dibuix de 4 joguines diferents. Us les heu de repartir; per tant caldrà que us poseu d'acord. Podeu fer-ho de la manera que vosaltres decidiu, després ens explicareu com ho heu fet. Quan tots esteu convençuts, pinteu i retalleu la joguina que heu triat o que us ha tocat i enganxeu-la a la fitxa".

Es important que quedi temps per poder verbalitzar com ha anat l'activitat a cada grup: si els ha costat posar-se d'acord, quins problemes han tingut, com els han solucionat, si tots estan contents amb la joguina que han triat, etc. caldrà que el mestre provoqui i plantegi tots aquests interrogants. Caldrà posar atenció a les estructures lingüístiques que treballem a través de l'activitat, sobretot amb els alumnes que tenen un nivell baix de competència lingüística. Les estructures que proposem que es treballin (se'n podrien treballar d'altres) són:

- *Jo he triat el/la (nom de la joguina) i m'agrada molt, (o bé) i no m'agrada gens)*
- *Per què?*

Cal buscar la coherència en la resposta. Aquí podem exigir diferents nivell de resposta, segons la competència de cada alumne. El que ens interessa és que contestin la pregunta.

POSEM-NOS D'ACORD

NOM: DATA:

Els regals que ens hem de repartir són:

Entre tots hem decidit que el regal que hem toca a mi és:

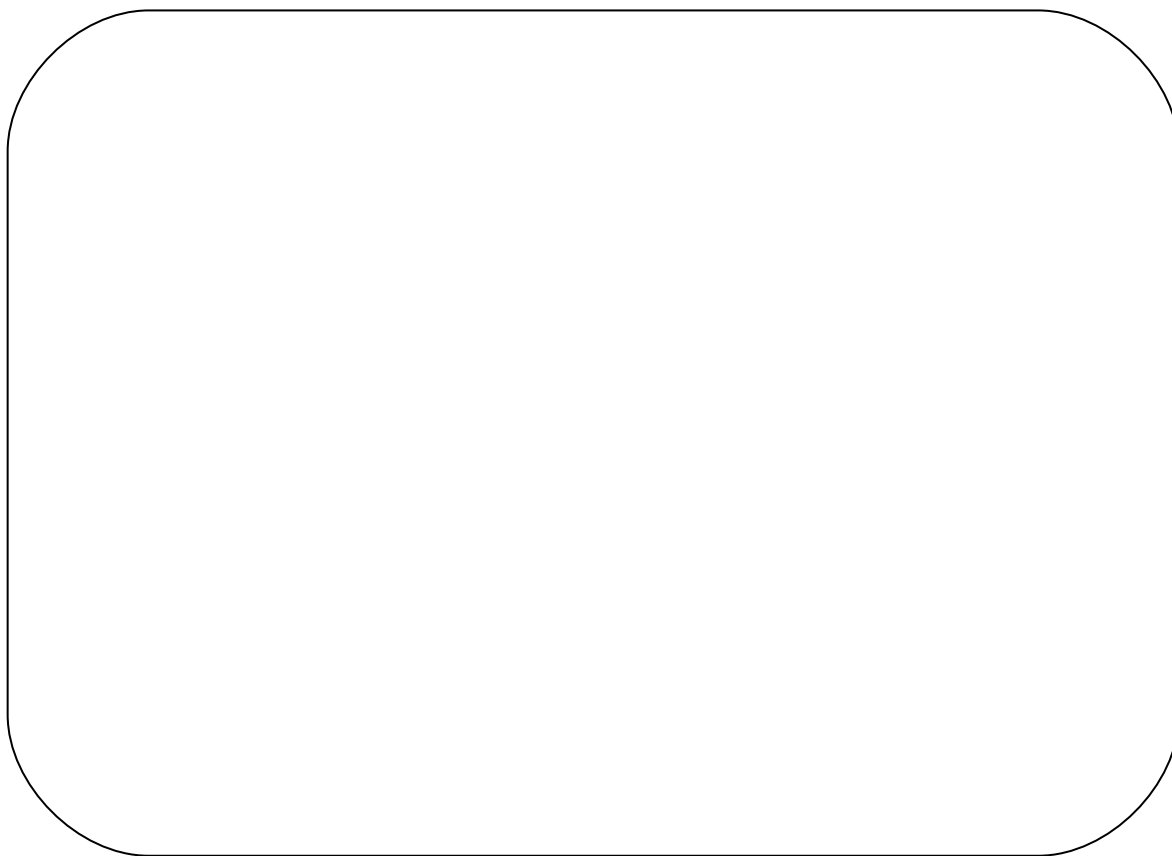

El regal que m'ha tocat:

- M'agrada molt
- No m'agrada gens
- M'agradava un altre regal

POSEM-NOS D'ACORD 1

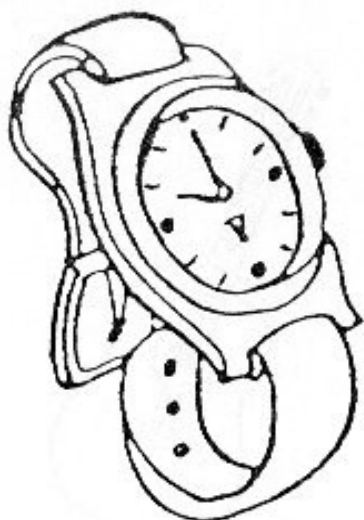
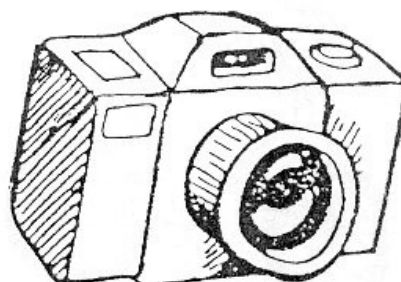

POSEM-NOS D'ACORD 2

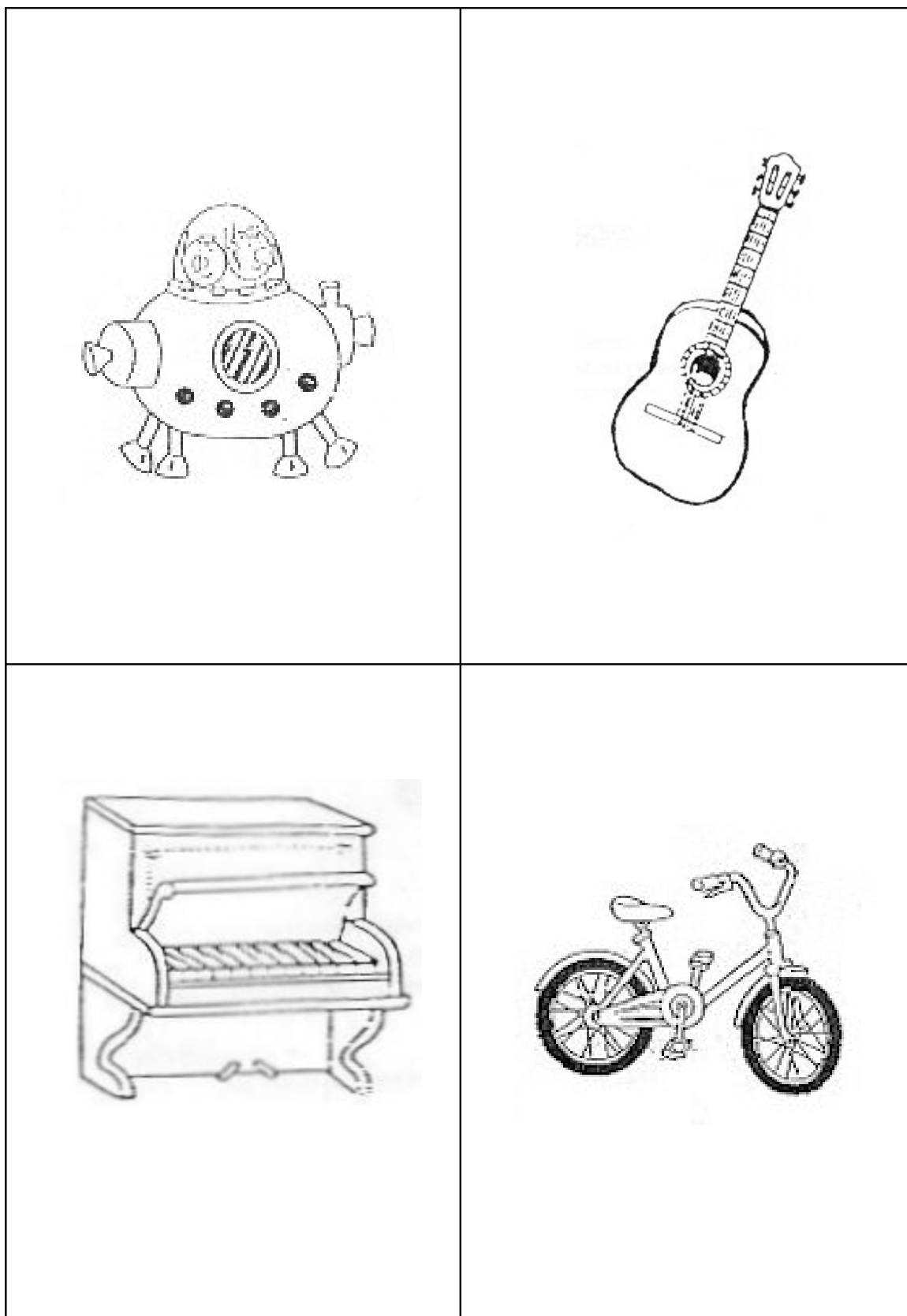

FEM AGRUPACIONS

- OBJECTIUS:**
- Saber definir, explicar un objecte.
 - Saber argumentar un criteri de classificació .
- NIVELL:**
- P-4 P-5 Cicle inicial de primària
- MATERIAL:**
- Joc de 48 cartes que es poden agrupar en varis centres d'interès
- AGRUPAMENT:** .

DESENVOLUPAMENT DE L'ACTIVITAT:

Asseguts en rotllana, es reparteix una carta a cada alumne. Comença un alumne qualsevol i, per torns, expliquen i defineixen quin objecte, quin dibuix hi ha a la carta que els hi ha tocat.

Depenent del nivell i edat dels alumnes, podem incrementar el nivell d'exigència en la definició. Els companys han d'endevinar de quin objecte es tracta. Successivament es segueix el mateix procés, fins que tots els alumnes tinguin 4 cartes. A continuació, un alumne deixa una de les seves cartes damunt la taula, o bé al terra enmig la rotllana i explica un criteri de classificació (per exemple: és un animal que té 4 potes, és una joguina, és una peça de vestir, és un objecte que trobem a la classe, és un animal que no camina, és una fruita, etc). Tots els companys que tinguin alguna carta que compleixi la condició o criteri de classificació s'aixequen i la col·loquen damunt, formant un grup, un piló, una col·lecció, etc. de cartes. Successivament tots els alumnes fan el mateix fins que s'hagin classificat totes les cartes.

VARIACIÓ DEL JOC:

Podem aprofitar les mateixes cartes, per fer el joc "*Ja en tinc quatre*". En aquest cas, cada alumne ha d'agrupar 4 cartes que compleixin algun criteri o condició.

FEM AGRUPACIONS 1

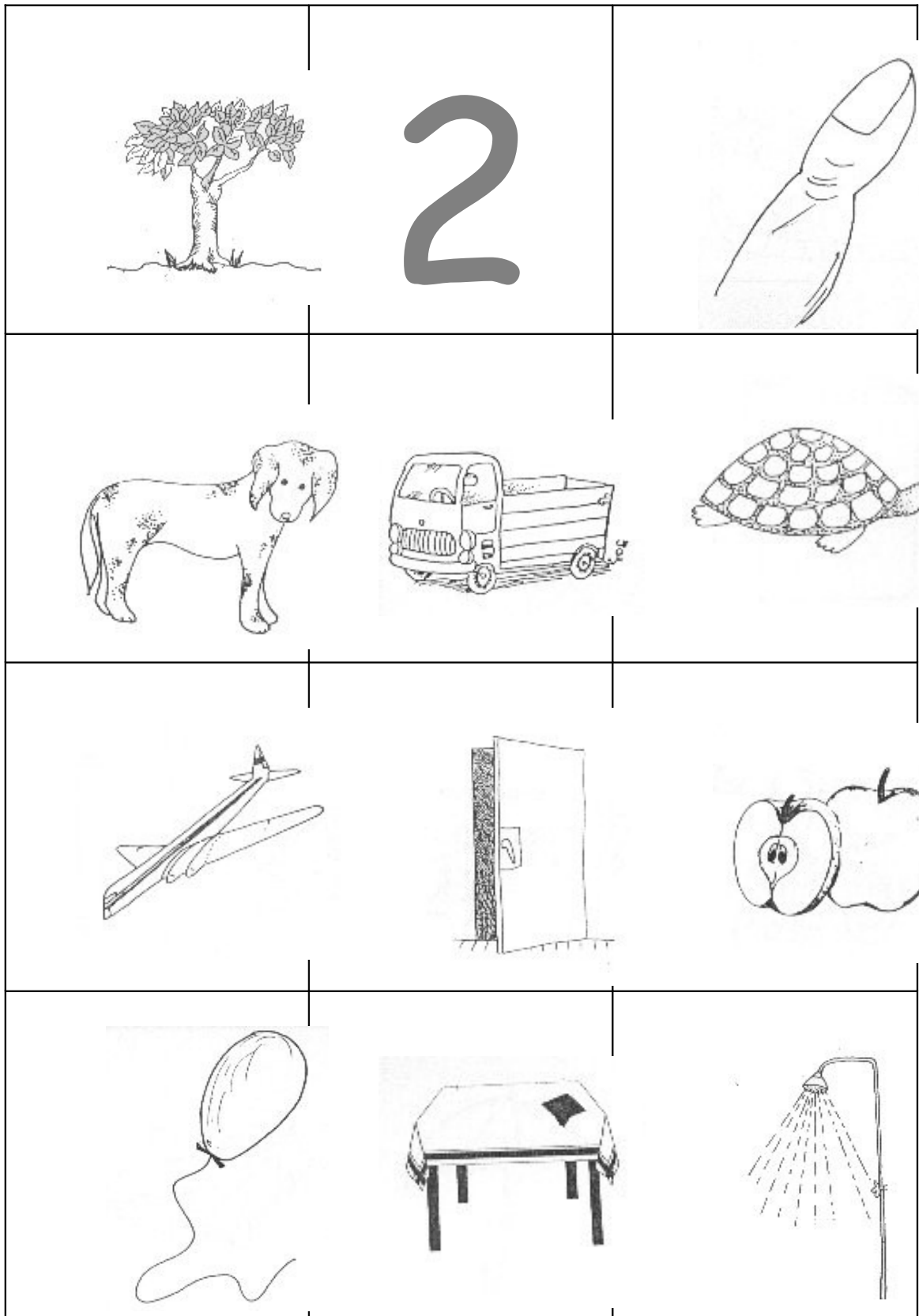

FEM AGRUPACIONS 2

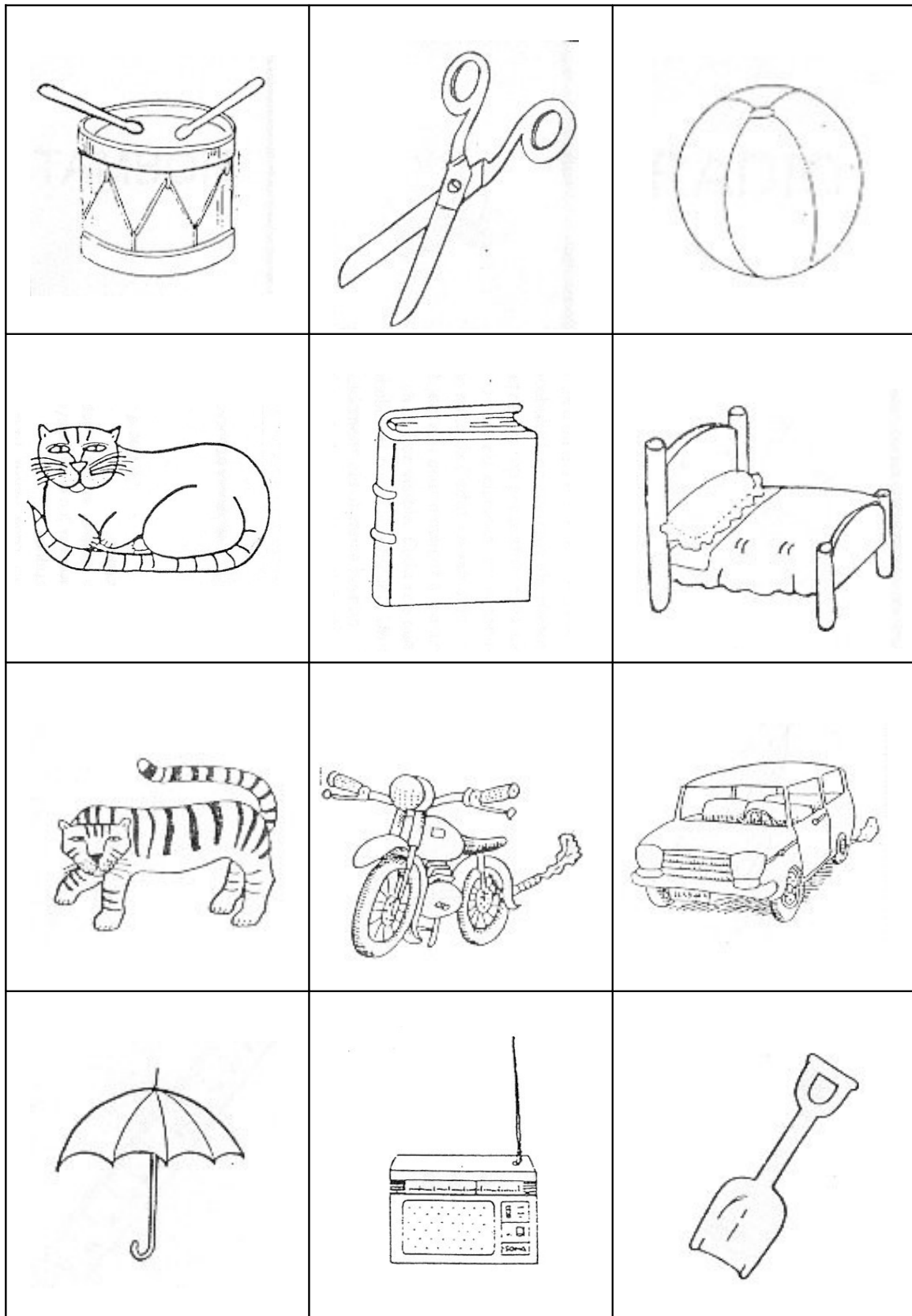

FEM AGRUPACIONS 3

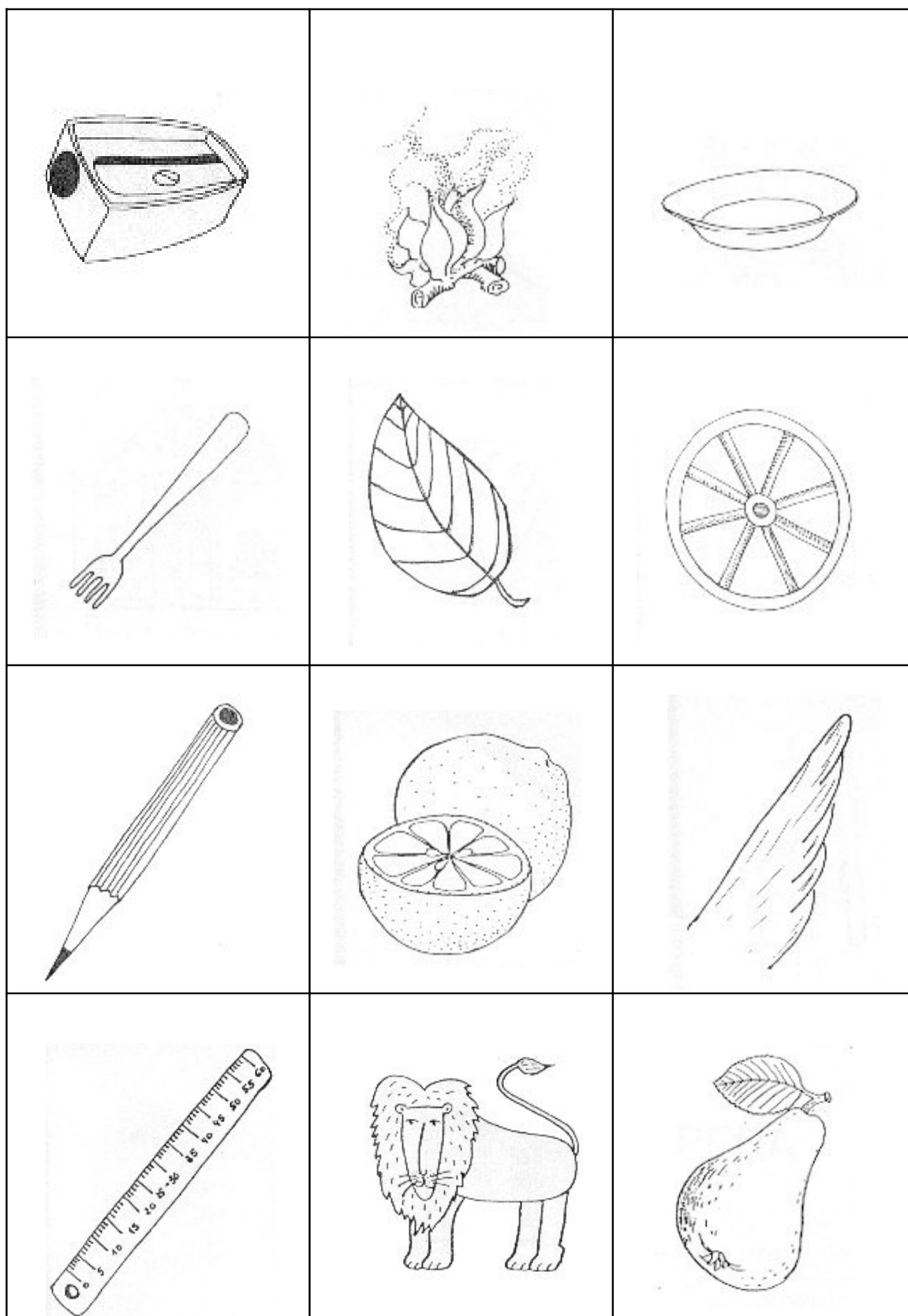

FEM AGRUPACIONS 4

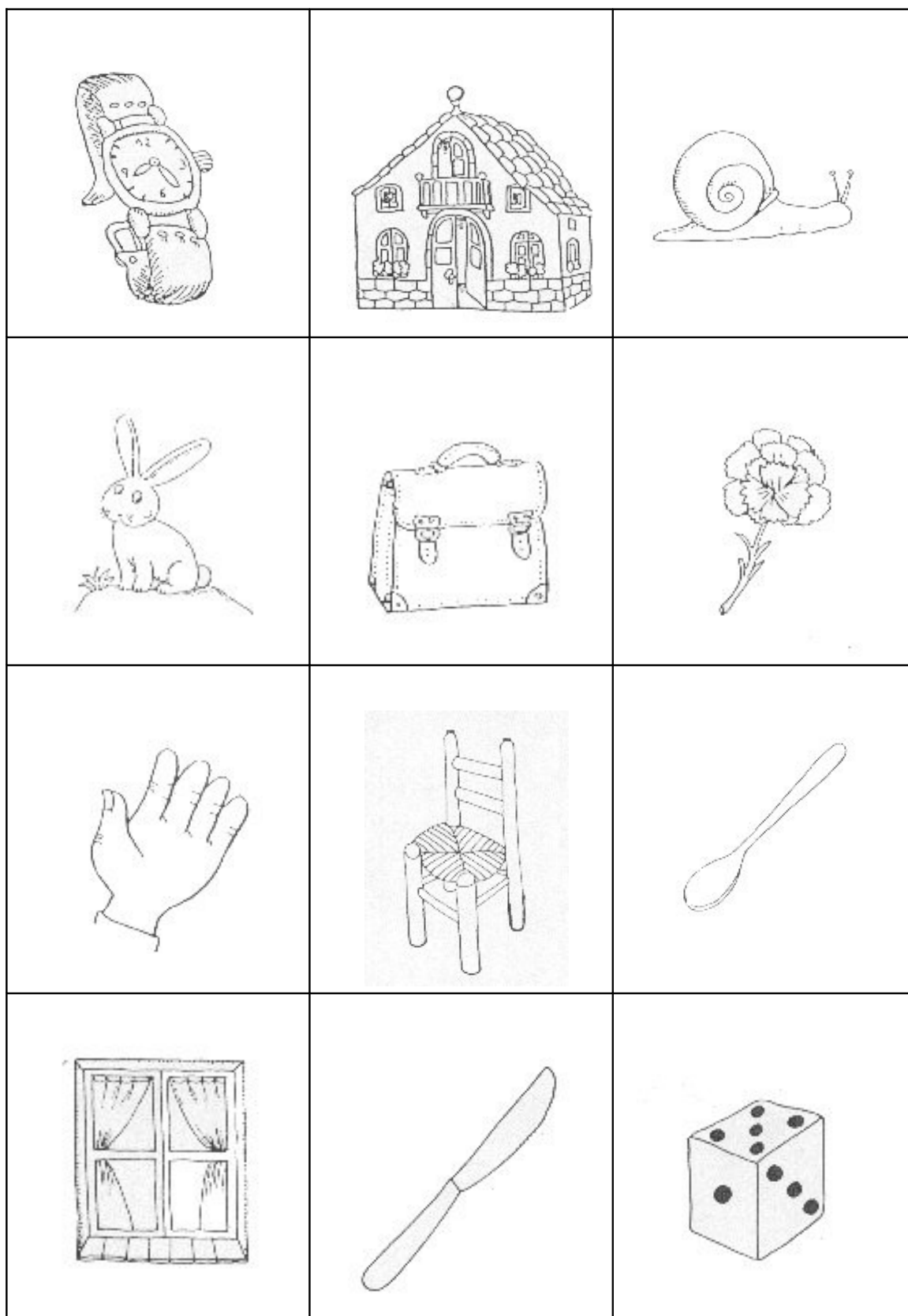

CADA PARAULA AMB LA SEVA INICIAL

- OBJECTIUS:**
- Saber llegir diferents paraules.
 - Discriminar el so de la lletra inicial de cada paraula.
 - Saber explicar (descriure) un objecte.
- NIVELL:**
- P-5 i Cicle Inicial de Primària
- MATERIAL:**
- 48 cartes de diferents objectes (les mateixes cartes de "Fem agrupacions")
 - 10 cartrons (cada un amb una lletra inicial de paraula: A, P, M, C, LL, D, T, R, F, G)
- AGRUPAMENT:**
- Es pot fer un grup d'un màxim de 12 alumnes (4 cartes a cada un). És una activitat, però, que permet fer-la en petits grups (4, 6, 8 alumnes). En aquest cas es reparteixen 4 cartes a cada alumne i les que sobren es deixen, en un piló, damunt la taula. El nen que no pot col·locar la carta, n'agafa una del piló.

DESENVOLUPAMENT DE L'ACTIVITAT:

Ens col·loquem en rotllana. El mestre va mostrant els 10 cartronets amb les diferents lletres. Els alumnes discriminen el so de cada lletra i es fa una roda d'intervencions per què cada alumne pensi i digui una paraula que comenci amb la lletra proposada.

Es reparteix una carta a cada alumne. La miren sense que els seus companys la vegin. Per torns, cada nen/a dona una pista sobre l'objecte que té dibuixat a la carta. Els companys del grup intenten adivinar-ho. Segons l'edat dels alumnes, podem fer que diguin només el nom del dibuix, o bé poden fer preguntes que impliquin només una resposta afirmativa o negativa. Successivament es dona una altra carta a cada alumne, es segueix el mateix procés fins que tots en tinguin 4.

El mestre col·loca enmig de la rotllana, al terra o damunt una taula, un cartronet amb una inicial. Tots els alumnes que tinguin una carta que comenci amb aquesta lletra, s'aixequen i la deixen sobre el cartronet. Successivament es van col·locant tots els cartronets fins que tots els alumnes s'hagin quedat sense cap carta. El primer que es queda sense cartes, serà el guanyador de la partida.

CADA PARAULA AMB LA SEVA INICIAL 1



A

CADA PARAULA AMB LA SEVA INICIAL 1

P

CADA PARAULA AMB LA SEVA INICIAL 1

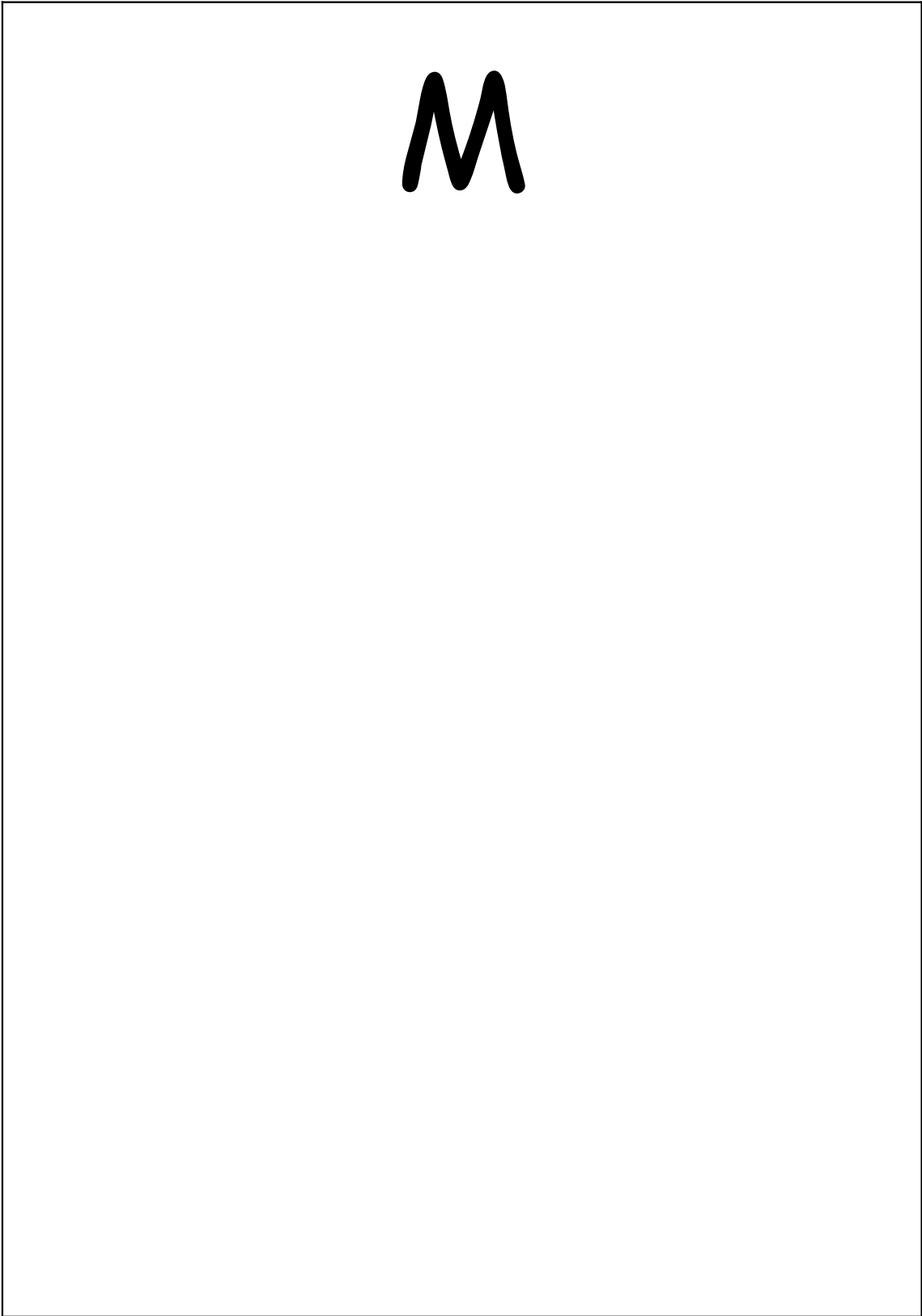

M

CADA PARAULA AMB LA SEVA INICIAL 1



C

CADA PARAULA AMB LA SEVA INICIAL 1

LL

CADA PARAULA AMB LA SEVA INICIAL 1

D

CADA PARAULA AMB LA SEVA INICIAL 1

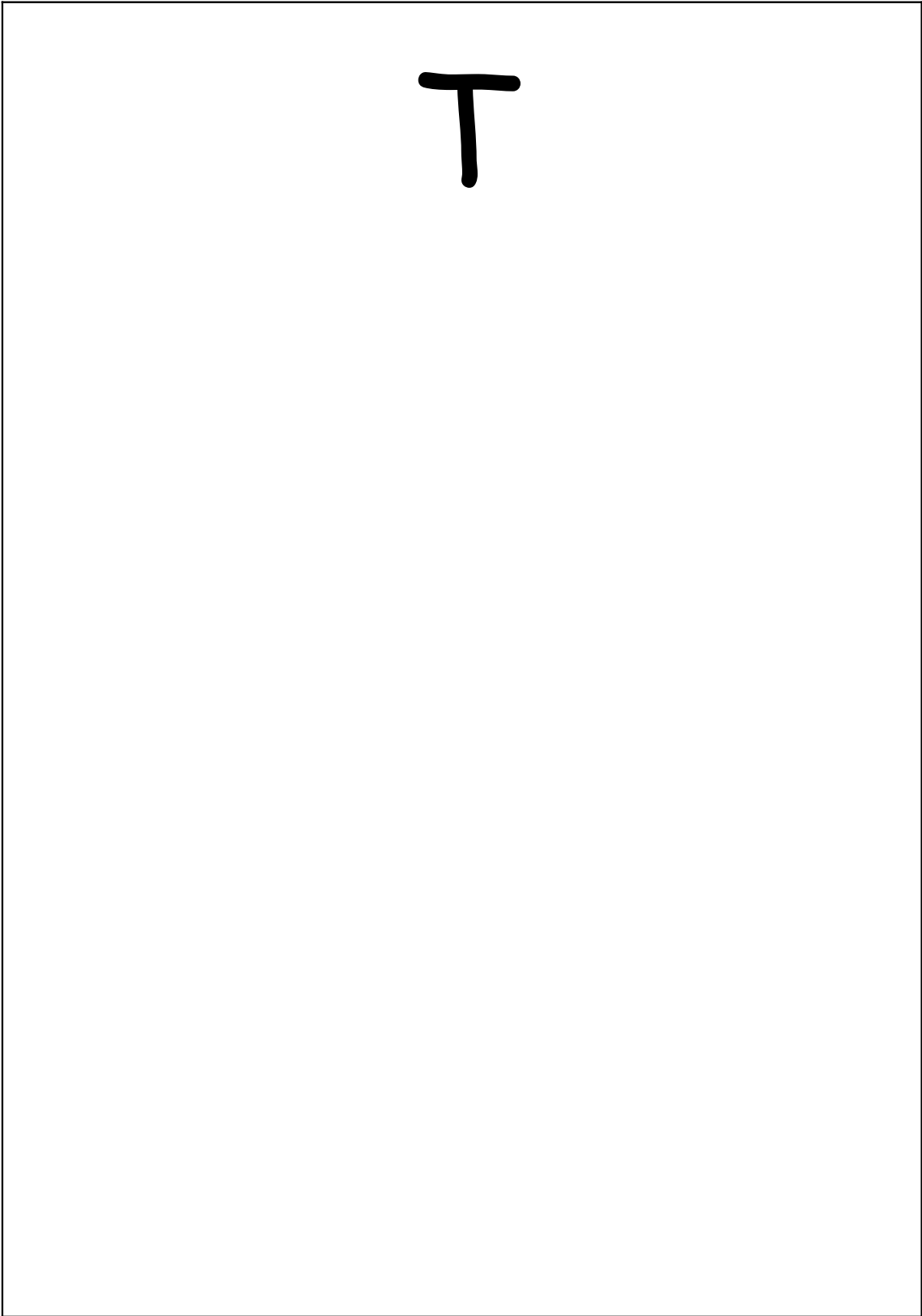

T

CADA PARAULA AMB LA SEVA INICIAL 1

R

CADA PARAULA AMB LA SEVA INICIAL 1

F

CADA PARAULA AMB LA SEVA INICIAL 1

G

LA FRASE MALEÏDA

- OBJECTIUS:**
- Aprendre a treballar cooperativament en grup per assolir un determinat objectiu.
 - Saber repetir ordenadament, a nivell oral, l'estructura d'una frase.
- NIVELL:**
- 12 cartronets, cada un amb la paraula d'una frase.
- MATERIAL:**
- P-5, cicle inicial de primària.
- AGRUPAMENT:**
- Activitat que es pot fer en petits grups de 4 ó 6 alumnes. Amb alumnes de P-5 podem fer un grup de 12 alumnes com a màxim.

DESENVOLUPAMENT DE L'ACTIVITAT:

Els alumnes s'asseuen, a l'atzar, en una cadira formant una rotllana. El mestre reparteix els cartronets entre tots els alumnes. Si el grup és petit, cada alumne tindrà dos o tres cartrons.

Cada alumne, llegeix la paraula del seu cartró. Un cop han acabat de llegir tots els alumnes, el mestre els convida a que sense dir res, s'asseguin a les cadires per ordre, mirant el número que tenen a darrera del seu cartronet.

Un cop asseguts en ordre, l'alumne nº1 llegeix la seva paraula, seguidament el nº 2, repeteix la paraula del nº1 i llegeix la seva. El nº 3 repetirà les paraules del nº1 i del nº 2 i llegirà la seva.

Així successivament tots els alumnes fan el mateix, fins que entre tots acaben de construir la frase entera.

LA FRASE MALEÏDA 1

3	2	1
6	5	4
9	8	7
12	11	10

Cal fer la fotocòpia pensant que és el revers de les cartes.

LA FRASE MALEÏDA 2

EL	MEU	AMIC
QUE	ES	DIU
MARC	JUGA	A
FUTBOL	CADA	DIA

LA FRASE MALEÏDA 3

EL	MEU	PARE
TÉ	UNA	MOTO
DE	COLOR	GROC
QUE	CORRE	MOLT

LA FRASE MALEÏDA 4

A	CASA	TINC
UN	GOS	DE
COLOR	GRIS	QUE
ES	DIU	TOBI

LA FRASE MALEÏDA 5

DEMÀ	ANIRÉ	A
VEURE	EL	MEU
AMIC	QUE	ESTÀ
MALAT	A	CASA

ASSOCIEM

- OBJECTIUS:**
- Aprendre el vocabulari que es treballa amb el joc.
 - Saber fer correspondre els diferents dibuixos amb el centre d'interès corresponent.
 - Entendre i saber respectar les normes del joc (dòmino).
- NIVELL:**
- Educació Infantil ; primer curs cicle inicial de primària.
- MATERIAL:**
- 36 fitxes de dòmino distribuïdes en 6 blocs o centres d'interès: peces de roba; objectes de la cuina; animals; objectes de la classe ; joguines i fruites .
- AGRUPAMENT:**
- El joc consta de 36 fitxes de dòmino. El grup no pot ser massa nombrós (màxim 4 alumnes).

VOCABULARI QUE ES TREBALLA:

Peces de roba: calcetes, jersei, samarreta, camisa, vestit, brusa, pantalons, jaqueta, abric, calçotets, mitjons, faldilla.

Joguines: Tambor, Xilofon, bicicleta, estel, corda, trompeta, guitarra, flauta, pilota, bola saltarina, xiulet, nina.

Animals: serp, elefant, tigre, ocell, peix, granota, rata, cargol, papallona, mono, lleó, vaca

Fruites: Taronja, castanyes, plàtan, meló, poma, figues, avellanes, raïm, llimona, cireres, maduixes, mandarina.

Objectes de classe: Penjador, llibreta, llibre, regle, estoig, pinzell, bolígraf, maquineta, paperera, llapis, tisores, posa llapis.

DESENVOLUPAMENT DE L'ACTIVITAT:

Abans de començar el joc el mestre cal que s'asseguri que els alumnes coneixen els 6 centres d'interès del dòmino.

Es reparteixen una o dues fitxes a cada alumne. Per ordre cada nen/a explica quins dibuixos hi ha a la seva fitxa i a quina " col·lecció" (centre d'interès) la posaria.

Segons l'edat o la competència lingüística dels alumnes, podem fer que diguin el nom del dibuix, construint una frase (per exemple: la cafetera es de color verd fosc; la llibreta és de color verd i té un quadre blanc al mig,...).

Un cop assegurats els centres d'interès, podem començar el joc. Es tracta d'un dòmino convencional, a on s'han substituït els nombres per centres d'interès. En el moment de col·locar una fitxa, l'alumne fa l'associació: "el llapis pot anar a continuació de la maquineta per què són objectes que podem trobar a la classe", etc.

Les fitxes d'aquest dòmino permeten fer un treball de vocabulari previ . Un cop superat aquest nivell serveix per jugar-hi com un dòmino normal.

ASSOCIEM 1

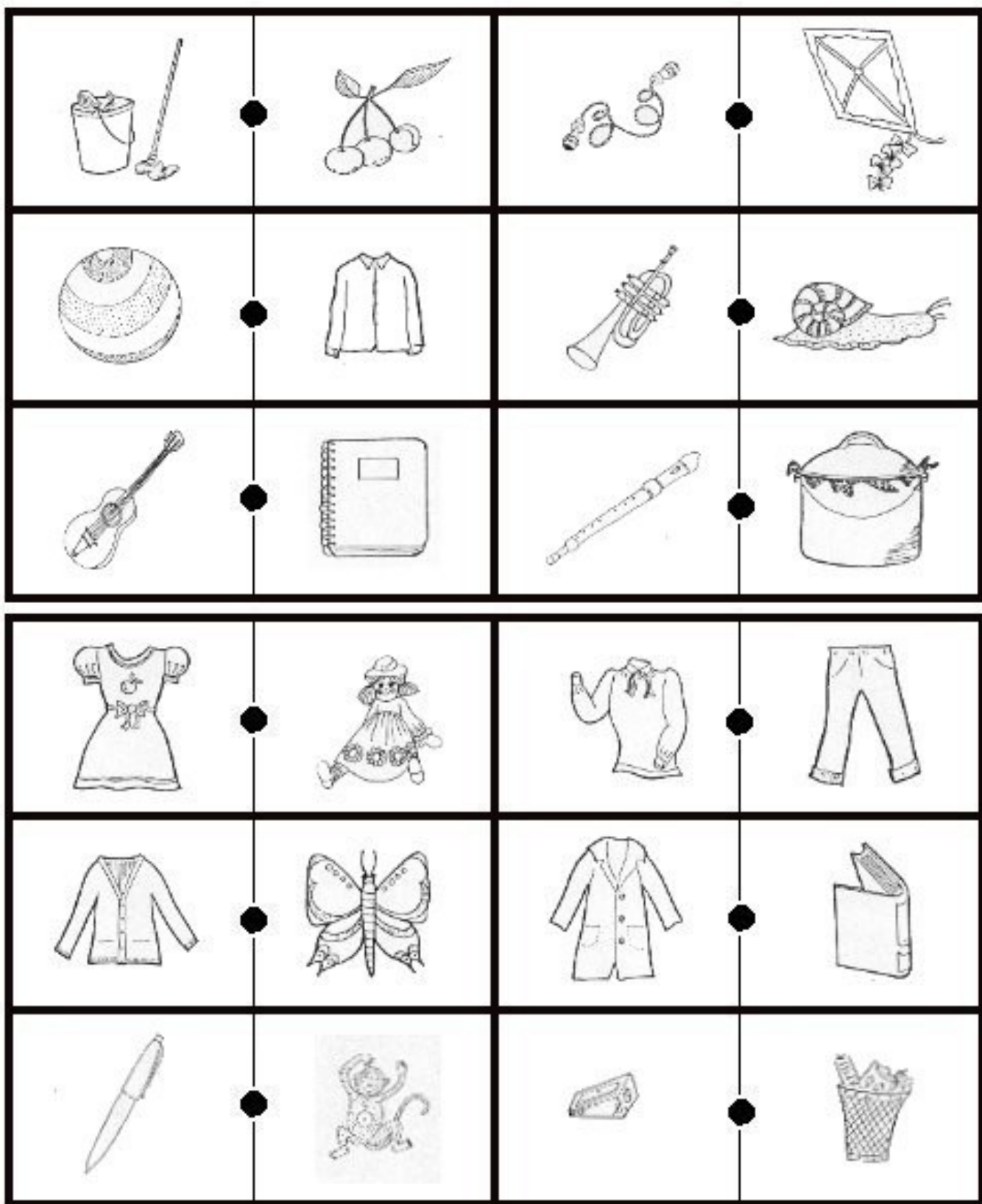

Cal ampliar el dibuix a una mida que vagi bé.

ASSOCIEM 2

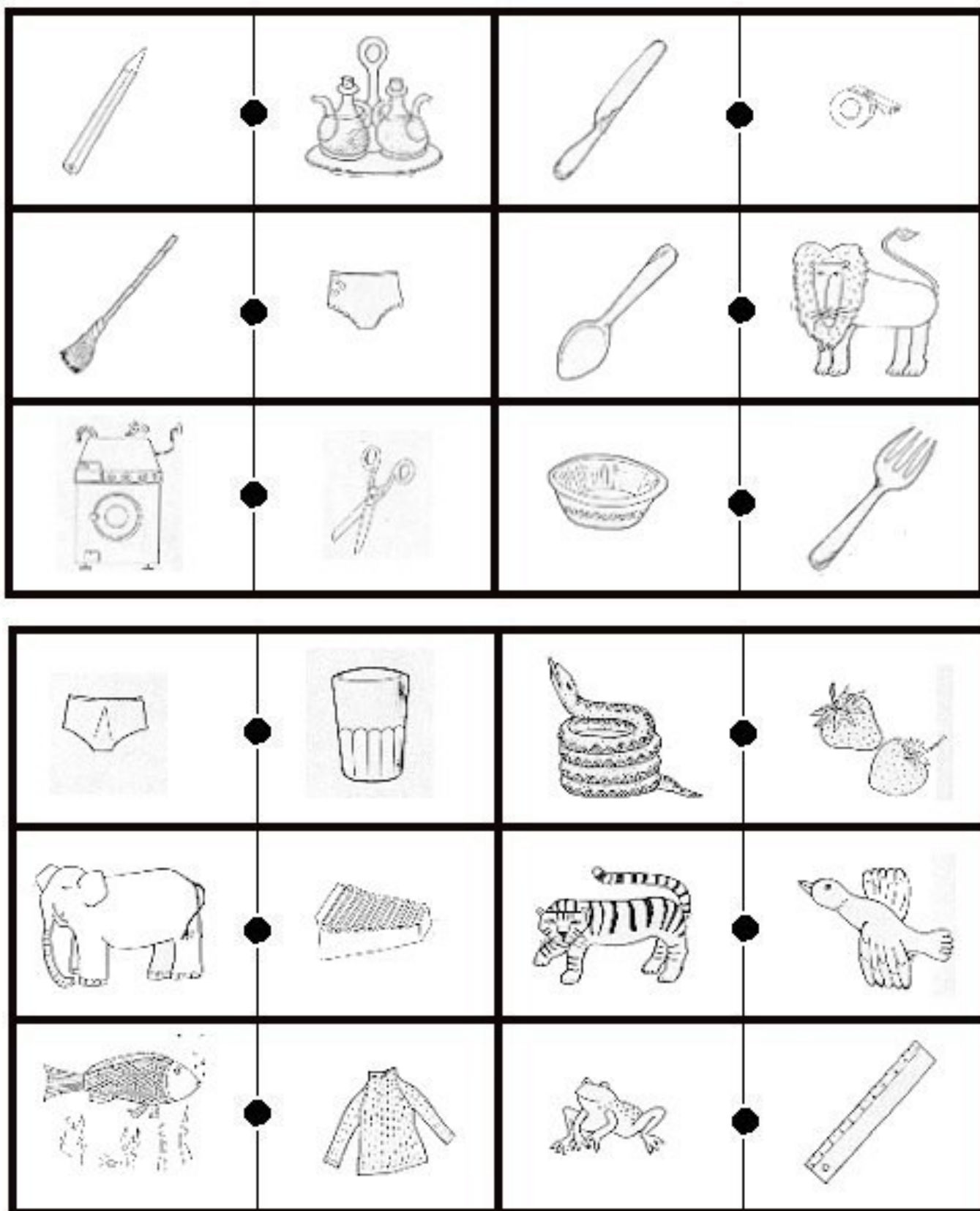

Cal ampliar el dibuix a una mida que vagi bé.

ASSOCIEM 3

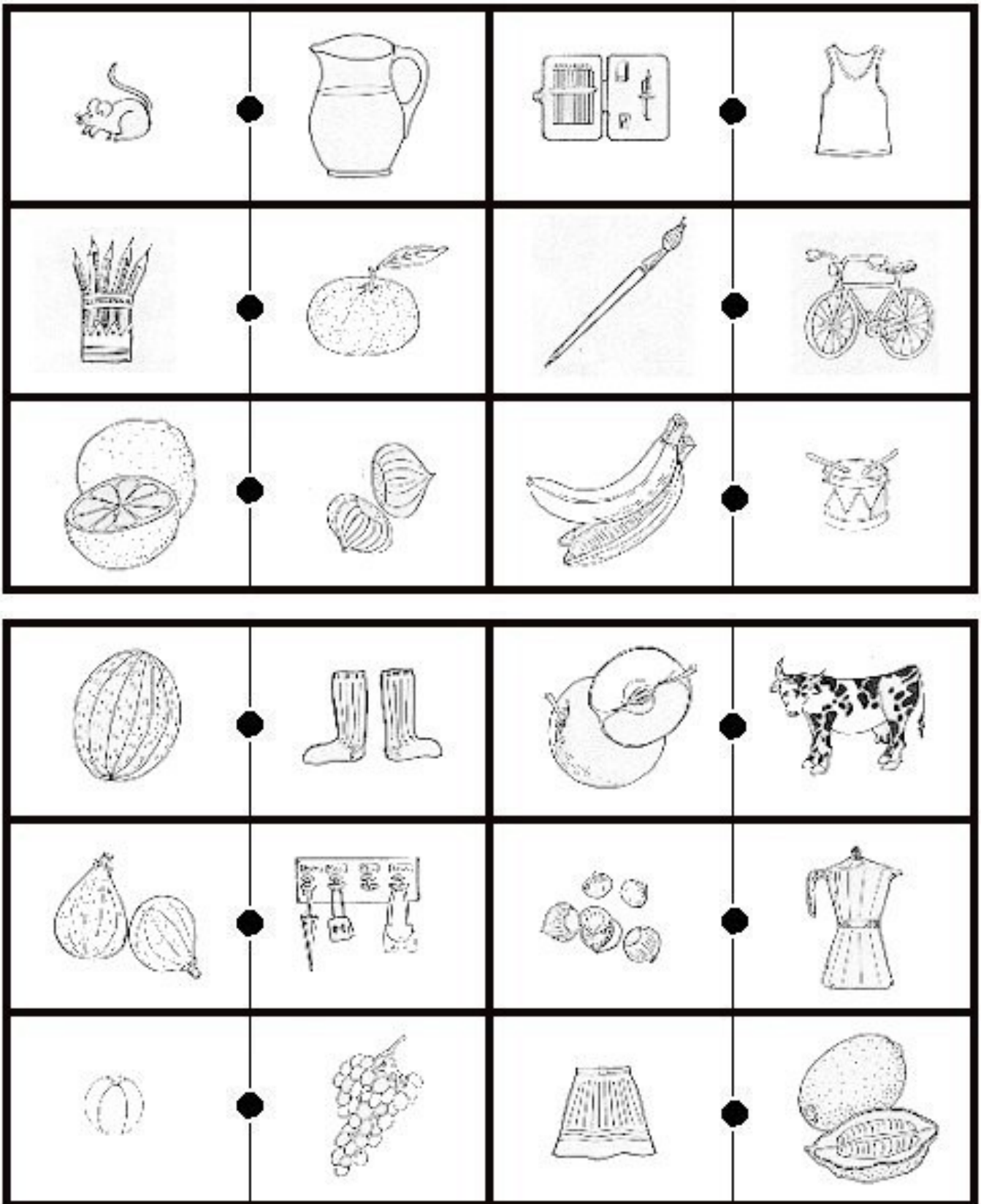

Cal ampliar el dibuix a una mida que vagi bé.

TOTS FORMEM UNA PARAULA

- OBJECTIUS:**
- Saber buscar estratègies per tal de posar-se d'acord.
 - Aprendre a utilitzar bons arguments per convèncer els companys.
 - Aprendre a respectar les eleccions dels altres companys.
- NIVELL:**
- P-5 i cicle inicial de primària. És una activitat, però, que es pot adaptar a qualsevol nivell modificant la complexitat de les paraules.
- MATERIAL:**
- Fitxa individual de treball de l'alumne.
 - Full amb les lletres de les diferents paraules.
 - Full amb el dibuix de les paraules.
- AGRUPAMENT:**
-

DESENVOLUPAMENT DE L'ACTIVITAT:

Es fan grups de 4 alumnes. Convé que els grups es facin de manera aleatòria. S'explica l'activitat a nivell de grup. Cal incidir que és una activitat que requereix posar-se d'acord tot el grup i que no pot haver-hi ningú que no estigui convençut de la seva elecció.

Es reparteix a cada alumne la fitxa de treball. La completen amb el nom, la data i el nom dels companys que formen el grup (és un treball en grup, per tant els seus membres han d'ajudar als que tinguin més dificultat a l'hora d'escriure els noms). Mentrestant es dona a cada grup un sobre on hi ha les lletres retallades i barrejades de les quatre paraules (les paraules són de 4 lletres). S'han de posar d'acord per repartir-se les lletres de manera que cada membre del grup formi una paraula diferent. El grup acabarà l'activitat quan cada un dels seus membres té la paraula estructurada. Cada alumne enganxa a la fitxa les lletres de la paraula que ha estructurat amb el dibuix corresponent.

És molt important, un cop acabada l'activitat, que cada grup verbalitzi quina estratègia ha utilitzat per posar-se d'acord. Cal no tenir pressa i dedicar-hi el temps necessari. Aprofitarem per què siguin portantveus del grup els alumnes amb menys competència lingüística, ajudats pels seus companys de grup; per tant cal que sigui el mateix grup el que estructuri el discurs del seu representant o secretari.

TOTS FORMEM UNA PARAULA 1

NOM: DATA:

EL MEU EQUIP L'HEM FORMAT:

HE FORMAT LA PARAULA:

PINTO I ENGANXO EL DIBUIX:

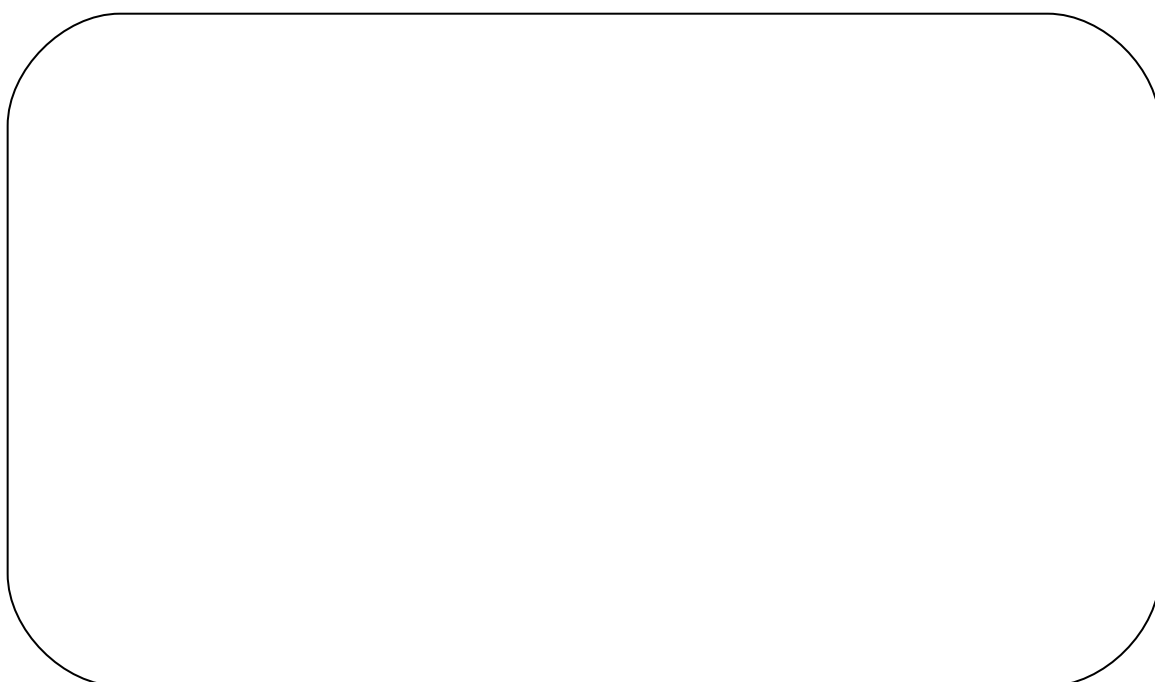

--	--	--	--

TOTS FORMEM UNA PARAULA 2

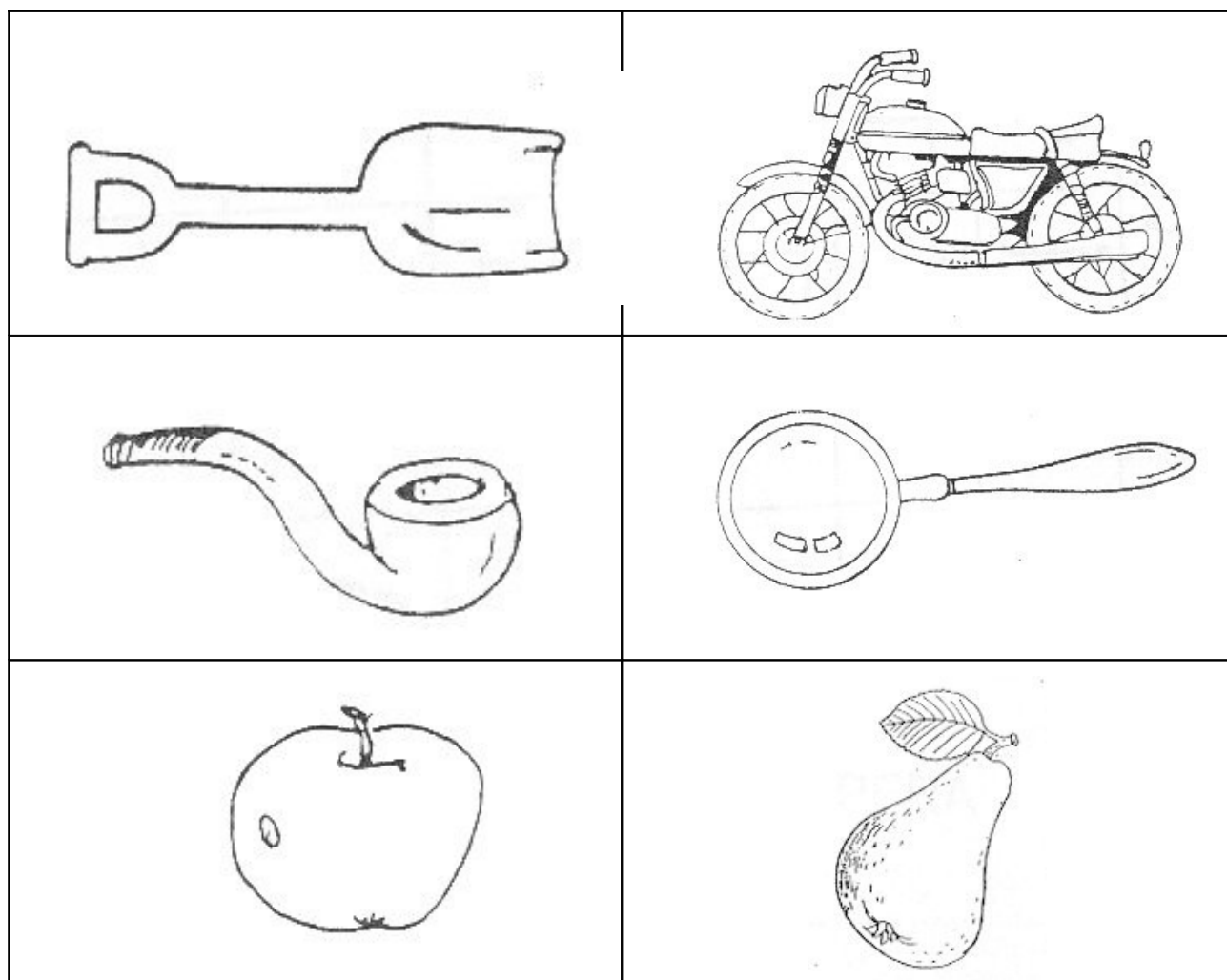

TOTS FORMEM UNA PARAULA 3

P	O	M	A	L	U
P	A	P	I	P	A
M	O	T	O	P	A
L	A	P	E	R	A
P	O	M	A	L	U
P	A	P	I	P	A
M	O	T	O	P	A
L	A	P	E	R	A

COM SÓC JO ?

- OBJECTIUS:**
- Conèixer millor els companys.
 - Aprendre les estructures lingüístiques de cada situació .
- NIVELL:**
- És una activitat que es pot plantejar a qualsevol nivell educatiu. Tal com està explicada i estructurada és per treballar-la a Educació Infantil i/o cicle inicial de primària.
- MATERIAL:**
- Fitxa individual de l'alumne.
- AGRUPAMENT:** •

DESENVOLUPAMENT DE L'ACTIVITAT:

És una activitat que es pot plantejar amb tot el grup classe. Com que l'objectiu important és possibilitar que els alumnes amb no gaire competència lingüística interioritzin unes determinades estructures lingüístiques, és recomanable fer aquesta activitat en petits grups.

Ens situem formant una rotllana. Repartim la fitxa individual a cada alumne. Expliquem la fitxa assegurant-nos que TOTS han entès què han de fer, sobretot on han de marcar amb una creu.

Comencem l'activitat preguntant a un alumne (procurarem que sigui un alumne que necessiti interioritzar les estructures lingüístiques que es treballen), que expliqui que li suggereix el dibuix. Si els alumnes ja tenen una certa competència lectora (cicle inicial) poden llegir la frase. Explica a quin requadre posarà la creu ("SI", "NO" o "A VEGADES"), repetint la frase. És important que justifiqui la seva elecció.

Tots els alumnes fan el mateix en la seva fitxa. Un cop acabada la fitxa, el mestre convida a que cada nen/a digui quina elecció ha fet a cada una de les situacions.





COM SÓC JO? 1

NOM: DATA:

	COM SÓC JO?	SÍ	NO	A VEGADES
	MATÍ EM COSTA MOLT VAR-ME			
	I PREPARO L'ESMORZAR			
	M'AVORREIXO QUAN ESTIC SOL/A			
	OVINT, TINC GANES DE .ORAR			
	JA DIA, ABANS D'ANAR ORMIR, LLEGEIXO UNA TONA			
	SENYORETA M'HA DE JYAR CADA DIA			

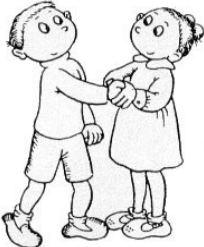
COM SÓC JO? 2

NOM: DATA:

	COM SÓC JO?	SÍ	NO	A VEGADES
	GRADA FER BROMES I MEUS AMICS			
	FAIG ENFADAR A UN EU COMPANYY, LI EMANO PERDÓ			
	ENFADO QUAN PERDO I ALGUN JOC			
	GRADA DEIXAR LES VES COSES ALS MEUS COMPANYS			
	JAN M'ENFADO, EM RALLA			
	TRIBO TARD A L'ESCOLA			

COM SÓC JO? 3

NOM: DATA:

DEIXO LES MEVES
COSES ALS MEUS
COMPANYS



SI

A VEGADA

QUAN M'ENFADO,
EM BARALLO SOVINT

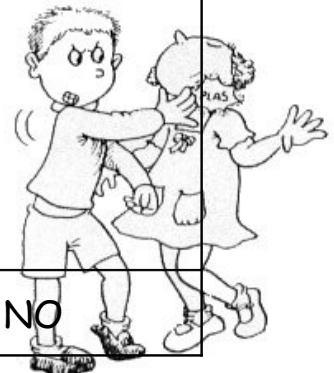

SI

A VEGADES

NO

AL MATÍ,
EM COSTA MOLT
LLEVAR-ME



SI

A VEGADES

NO

QUI HO ENDEVINA ?

- OBJECTIUS:**
- Aprendre a fer preguntes que impliquin un SI o un NO com a resposta.
 - Aprendre el vocabulari associat al joc.
- NIVELL:**
- Educació Infantil i cicle inicial de primària.
- MATERIAL:**
- Cartronets o dibuixos de diferents objectes (dependrà del vocabulari específic que volem treballar en aquell moment).
- AGRUPAMENT:** •

DESENVOLUPAMENT DE L'ACTIVITAT:

Ens col·loquem en rotllana. El mestre comença l'activitat agafant un cartronet i convidant als alumnes a que endevinin de quin objecte es tracta.

El mestre explica que cada un d'ells s'ha de pensar una pregunta per fer-li; però amb una única condició: ell només pot contestar SI o NO. No cal dir, que és molt important que el mestre ajudi a formular i estructurar les diferents preguntes, procurant que no les diguin repetides i anant fent un resum amb totes les afirmacions o negacions que ha donat a les diferents preguntes.

Un cop acabada la ronda de preguntes, aixequen el braç els alumnes que pensen haver descobert l'objecte i per torns el mestre va preguntant si ho saben (podem preguntar a cada nen i al final dir quins ho han encertat). L'alumne que ho endevina serà el que agafarà un altre cartronet i contestarà les preguntes dels companys.

És important que els alumnes que no tenen gaire competència lingüística en la llengua vehicular formulin correctament i estructuradament les seves preguntes. Cal donar-los temps i ajudar-los a que ho facin bé.

FEM UN ENCREUAT

- OBJECTIUS:**
- Aprendre a col·laborar i treballar en grup.
 - Potenciar el vocabulari propi de l'activitat.
 - Potenciar unes estructures lingüístiques lligades amb l'activitat i amb el joc.
- NIVELL:**
- P-5 i Cicle Inicial
- MATERIAL:**
- 16 cartronets amb els diferents dibuixos
 - 16 cartronets amb les paraules de l'encreuat
 - Full de treball
- AGRUPAMENT:**
- En petits grups (4 alumnes). Treball de reflexió i posada en comú en gran grup.

DESENVOLUPAMENT DE L'ACTIVITAT:

Es fan grups de 4 alumnes. Es reparteix a cada alumne un sobre amb 4 cartronets de dibuixos i 4 cartronets de paraules. Cada alumne explica al grup, quin dibuix hi ha als cartronets que té ell i llegeix (amb l'ajuda del mestre o del grup) les paraules que li han tocat.

Convé que a nivell de grup s'intercanviïn els cartronets, de manera que cada alumne del grup tingui 4 paraules i els dibuixos corresponents a cada una d'aquestes paraules.

Es reparteix a cada grup el full (pot ser també una activitat individual i que cada nen/a hagi d'omplir el seu propi full de treball). L'objectiu del grup es que entre tots completin tot l'encreuat. Ho faran per torns. Primer han de decidir qui comença a escriure la primera paraula a l'encreuat. Successivament cada alumne va escrivint una paraula, fins que completen l'encreuat.

Un cop acabada l'activitat, cada grup verbalitza com ha anat (dificultats que han trobat, com s'han posat d'acord,...)

FEM UN ENCREUAT 1

G	A	N	I	V	E	T	
F	I	N	E	S	T	R	A
M	A	L	E	T	A		
C	A	R	G	O	L		
C	A	D	I	R	A		
P	O	M	A				
A	R	B	R	E			
T	O	R	T	U	G	A	
P	I	L	O	T	A		
R	À	D	I	O			
P	A	L	A				
L	L	I	T				
C	A	M	I	Ó			
T	A	U	L	A			
L	L	I	B	R	E		
M	O	T	O				

FEM UN ENCREUAT 2

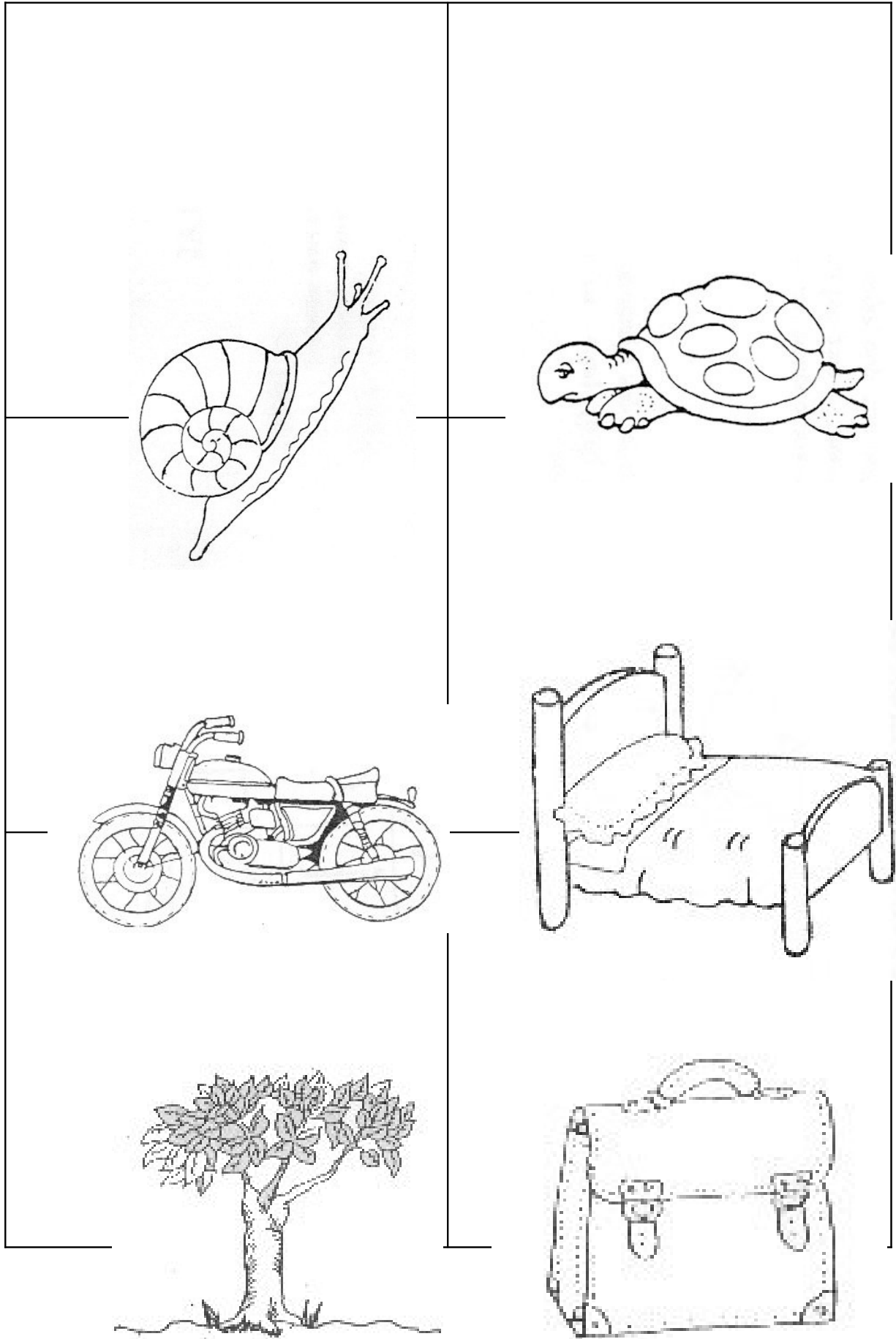

FEM UN ENCREUAT 3

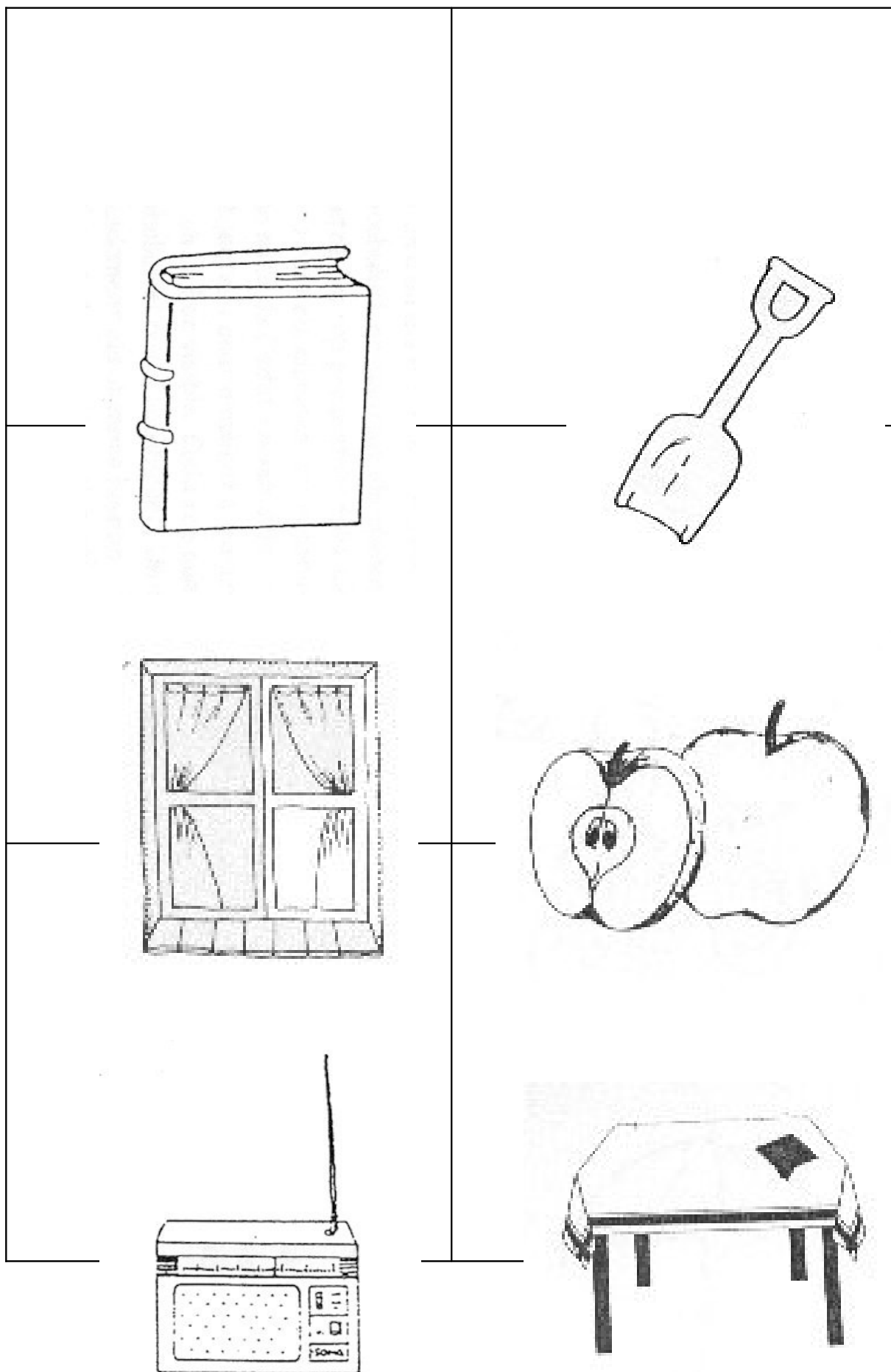

PRC

ATÒRIA DE

FEM UN ENCREUAT 4

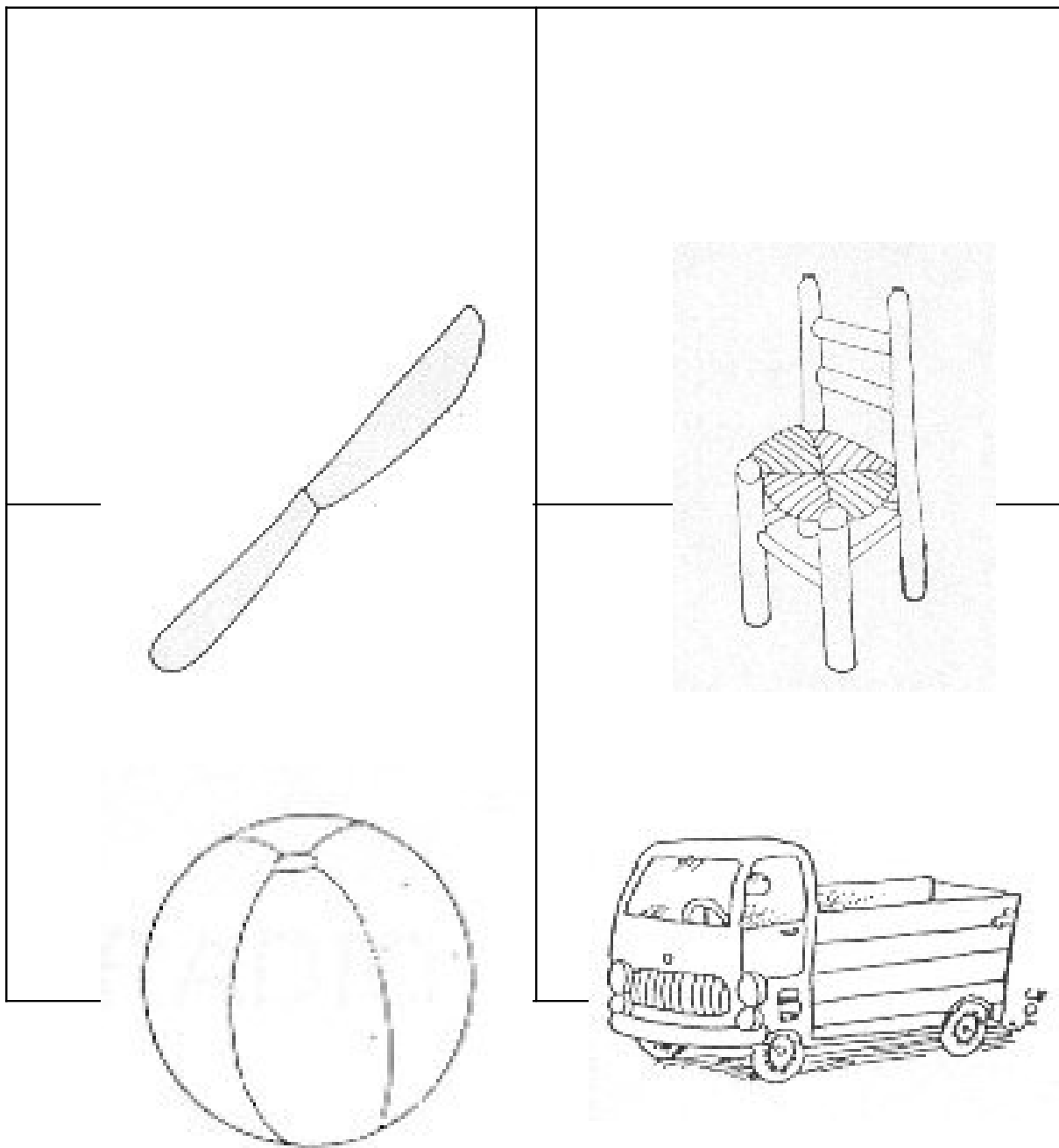

FEM UN ENCREUAT 5

NOM: DATA:

			T		
C		P			
A					

FEM UN ENCREUAT 6

NOM: DATA:

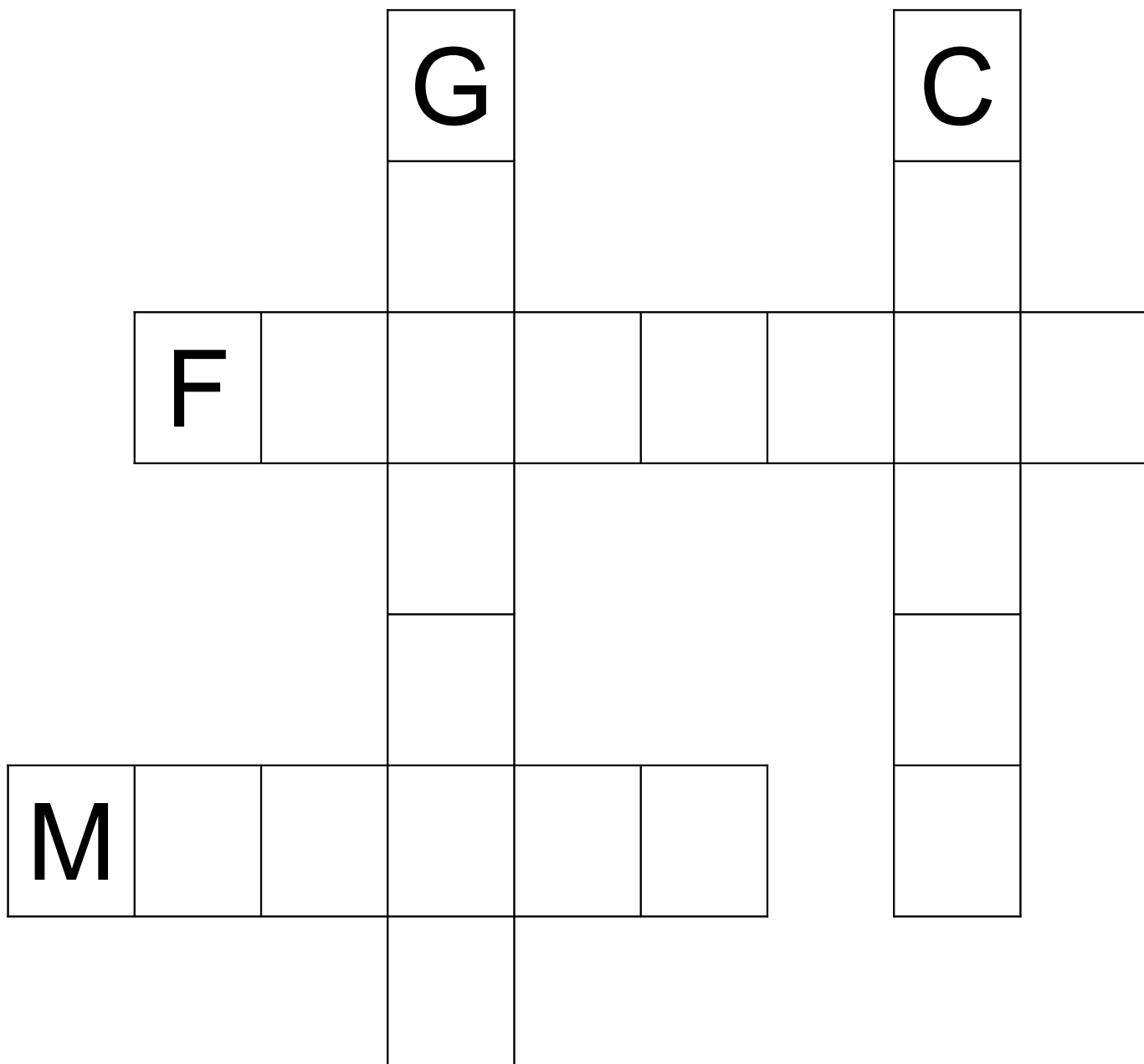

FEM UN ENCREUAT 7

NOM: DATA:

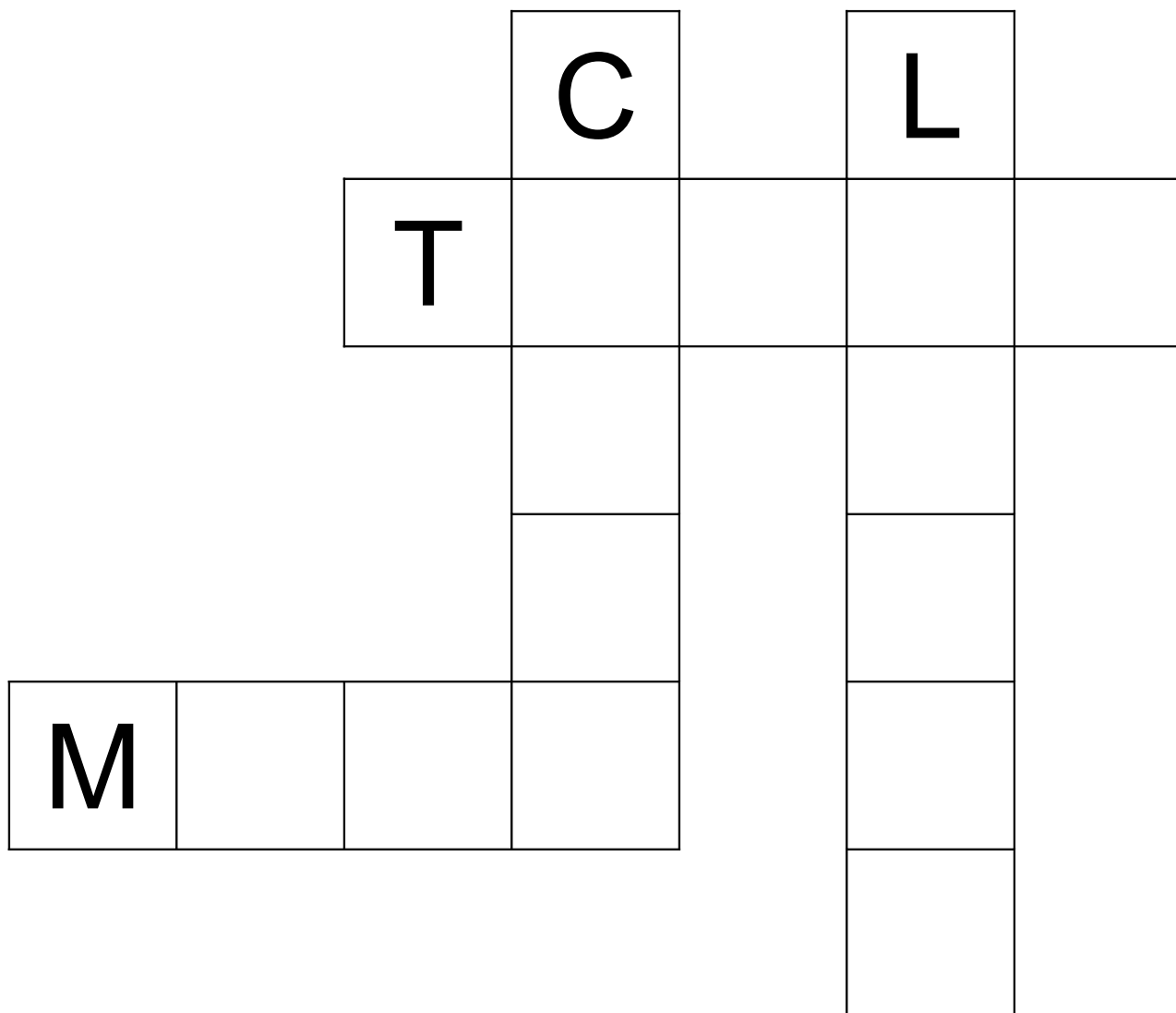

FEM UN ENCREUAT 8

NOM: DATA:

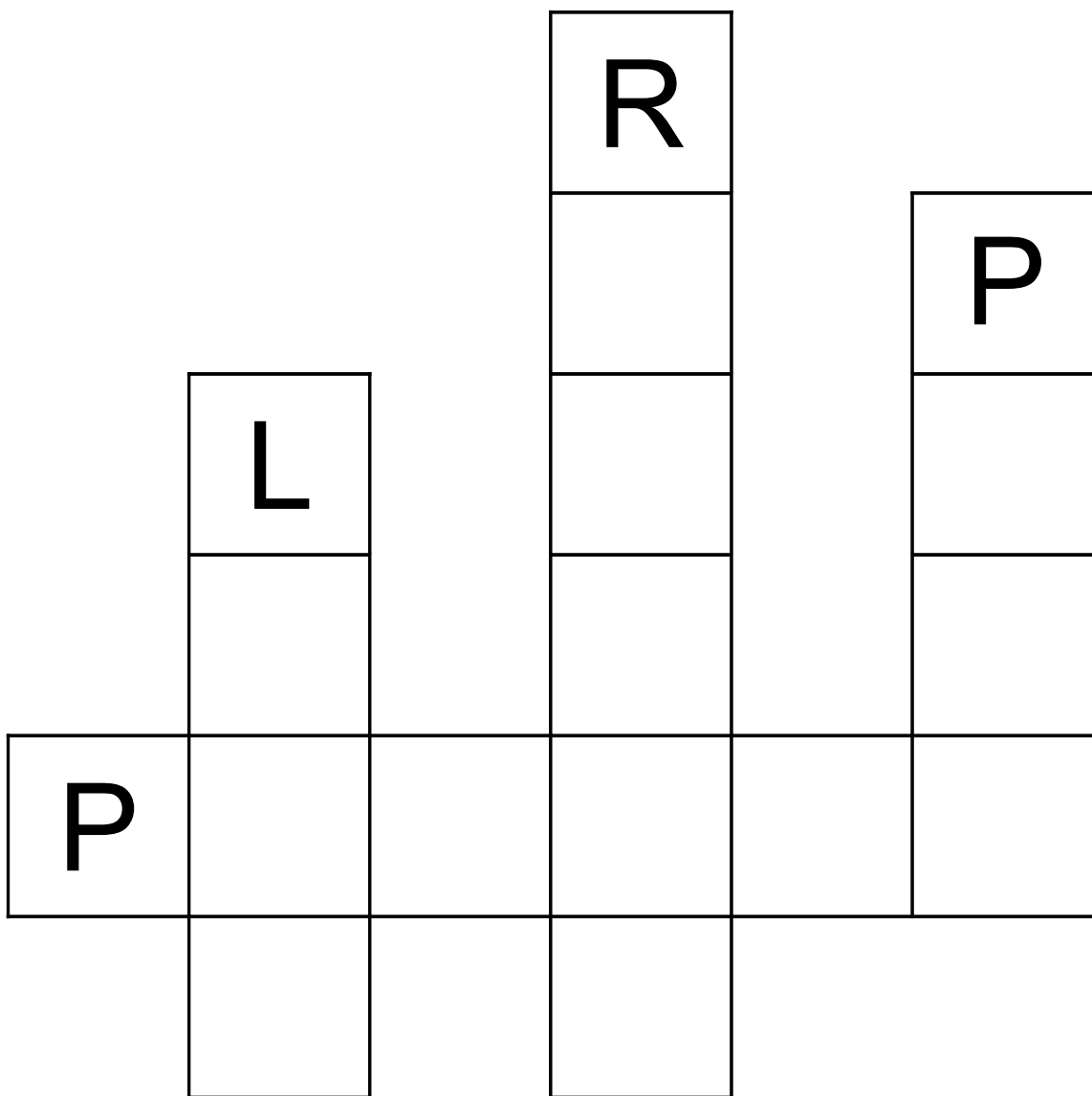

ELS ANIMALS TENEN GANA

- OBJECTIUS:**
- Treballar i memoritzar frases encadenades.
 - Potenciar la memòria i l'atenció.
- NIVELL:**
- P-5 i cicle inicial, malgrat que es una activitat que es pot plantejar a tots els nivells, adequant-la a cada un d'ells.
- MATERIAL:**
- 5 cartronets amb els dibuixos corresponent (formatge, rata, gat, gos i tigre).
- AGRUPAMENT:**
- En petits grups (màxim 6 a 8 alumnes)

DESENVOLUPAMENT DE L'ACTIVITAT:

Asseguts en rotllana, el conductor del joc comença ensenyant el cartronet del formatge i mentre el passa al nen que té assegut al seu costat li diu:

– *Aquí tens un formatge.*

El nen agafa el cartronet i el passa al company que té assegut al seu costat repetint la mateixa frase. Successivament es van passant el cartronet amb el dibuix del formatge repetint sempre la mateixa frase. Un cop el cartronet torna en poder del conductor del joc, aquest ensenya un altre cartronet amb el dibuix d'una rata, el passa al nen que te assegut al costat i li diu:

– *Aquí tens la rata que s'ha menjat el formatge.*

Els nens es passen el cartronet repetint la mateixa estructura. Successivament el conductor del joc va ensenyant cartronets i va repetint:

– *Aquí tens el gat que s'ha menjat la rata que s'ha menjat el formatge.*

– *Aquí tens el gos que empaita al gat que s'ha menjat la rata que s'ha menjat el formatge.*

– *Aquí tens el tigre que s'ha menjat el gos, que empaita el gat, que s'ha menjat la rata, que s'ha menjat el formatge.*

ELS ANIMALS TENEN GANA

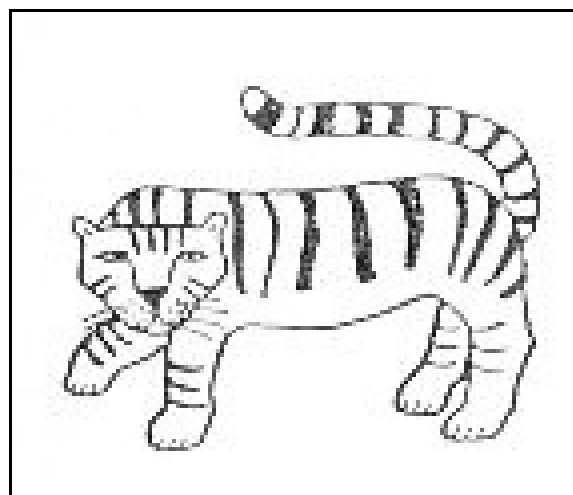
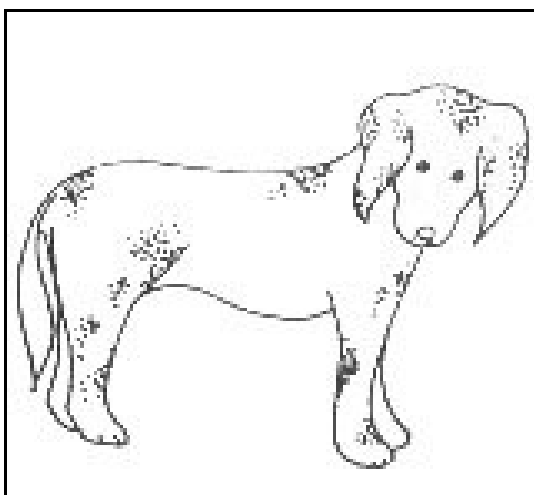
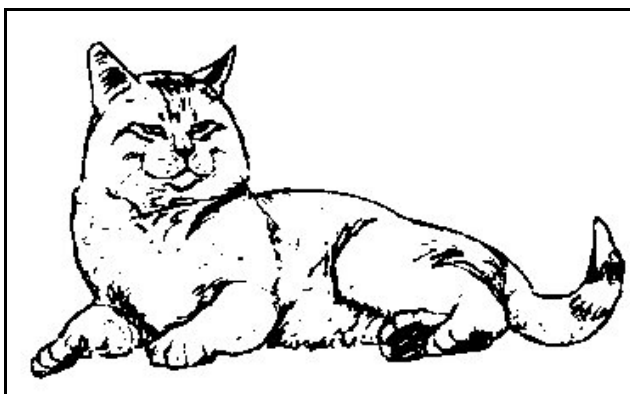
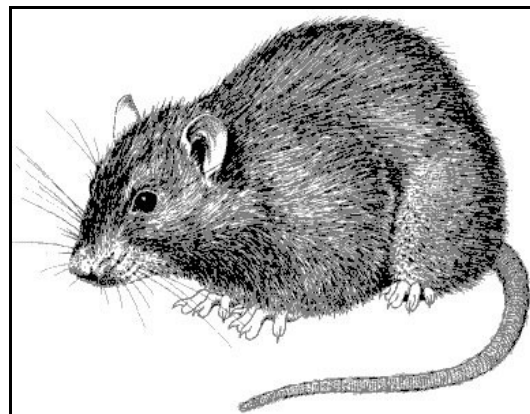
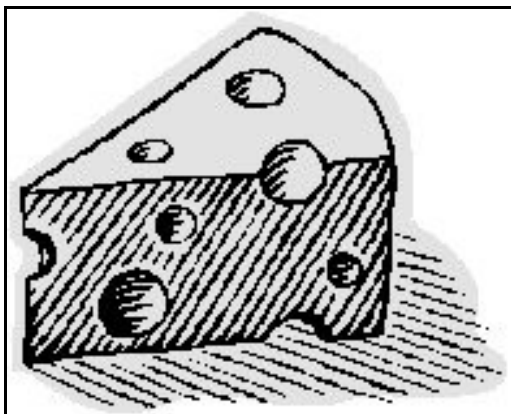

EL PROTAGONISTA DEL DIA

- OBJECTIUS:**
- Promoure l'autoconeixement.
 - Promoure l'autovaloració positiva
 - Reforçar les qualitats positives
 - Reforçar el reconeixement mutu.
 - Potenciar i interioritzar estructures lingüístiques a nivell oral.
- NIVELL:**
- Educació infantil, cicle inicial. malgrat que és una activitat que es pot plantejar a tots els nivells, adequant-la a cada un d'ells.
- MATERIAL:**
-
- AGRUPAMENT:**
- Amb tot el grup classe.

DESENVOLUPAMENT DE L'ACTIVITAT:

Disposarem de dues bosses o capsetes. En una hi haurà targetes amb els noms de tots els alumnes del grup. L'altra, en començar el joc, estarà buida i hi anirem posant el nom dels qui ja hagin estat "*protagonista del dia*".

El/la tutor/a extreu una targeta i llegirà el nom del/la nen/a que serà protagonista del dia. A part dels càrrecs o responsabilitats que hi hagi a la classe, que han de continuar funcionant com sempre, el protagonista ajudarà, repartirà papers o material, donarà paraules,.... en definitiva li donarem "*més protagonisme*".

En algun moment de la jornada escolar podrem fer la següent activitat:

L'alumne protagonista es posarà davant de la classe i anirà rebent compliments dels companys. De passada, treballarem hàbits: els nens i nenes de la classe aniran aixecant la mà per fer un compliment i la persona protagonista anirà donant la paraula i les gràcies. En fer el compliment diran el nom del protagonista:

- *Mohamed, ets molt simpàtic.*
- *Gràcies Xavier.*
- *Mohamed, m'agrada molt el xandall que portes.*
- *Gràcies Maria.*
- *Mohamed, saps jugar molt bé a futbol.*
- *Gràcies Kumba.*
- *etc.*

Quan tots els companys hagin acabat, la tutora també pot fer un compliment (si el fa al principi, es probable que tots els nens repeteixin l'esquema d'ella).

A mesura que es van dient els compliments el tutor els va apuntant en un full, ja preparat, que es penjarà en el " Racó del protagonista", i l'altra còpia se l'endurà el protagonista a casa per ensenyar-lo als pares.

Abans d'acabar la jornada escolar, el protagonista diposita la targeta amb el seu nom a la bossa dels qui ja han estat protagonistes, extreu un nom de la bossa dels qui encara no ho han estat, el llegeix i l'enganxa al "racó del protagonista del dia".

OBSERVACIONS:

Abans de començar aquesta activitat els nens i les nenes hauran d'aprendre a dir compliments. Cal parlar de què és un compliment i dels diferents tipus de compliments que hi ha. Podem treballar tipus de compliments:

- ✓ sobre l'aparença física (m'agraden.... els teus cabells)
- ✓ sobre les coses que fa (jugues molt bé a... futbol, dibuixes molt bé,...)
- ✓ sobre la manera de ser (ets molt... rialler, ets molt simpàtic,...)
- ✓ sobre el comportament positiu (em vas deixar... el llapis, vas voler jugar amb mi,...)

Es convenient, també, explicar aquesta activitat als pares, per què valorin la llista de compliments que els nens portin a casa.

FONT:

Carpena, Anna (2001). *Educació socioemocional a primària*, Vic: Eumo

QUE T'AGRADA DE MI?

- OBJECTIUS:**
- Reforçar l'autoconcepte
 - Interioritzar unes estructures lingüístiques a nivell oral
- NIVELL:**
- Educació Infantil i Cicle Inicial
- MATERIAL:**
-
- AGRUPAMENT:**
- Es pot plantejar l'activitat amb tot el grup classe.

DESENVOLUPAMENT DE L'ACTIVITAT:

Es fan dues rotllanes concèntriques (una interior i una exterior) amb el mateix nombre d'alumnes a cada una (sis o set). Es posen de manera que tots estiguin cara a cara amb algú de l'altra rotllana. Un cop ben posats, els de la rotllana exterior pregunten al company del davant:

– *Digues una cosa que t'agradi de mi.*

El company contesta utilitzant una de les següents estructures lingüístiques:

- *M'agrades per què ets molt: (simpàtic, alegre, valent, bon amic,)*
- *M'agrades per què (dibuixes molt bé, jugues molt bé a bàsquet, ...)*

Passat un temps prudencial (no cal anar de pressa, hem de possibilitar que tots els alumnes puguin contestar) i mentre la rotllana interior es queda quieta, l'exterior corre un pas cap a l'esquerra, de manera que cadascú té un altre company al davant, a qui farà la mateixa pregunta. La rotllana exterior anirà corrent fins que cadascú hagi fet la pregunta a tots els de l'interior i hagi obtingut les corresponents respostes.

A la segona part d'aquesta activitat (podem fer-la un altre dia si mantenim els mateixos grups) els preguntats passaran a preguntar i els que preguntaven ara els tocarà de contestar (els qui estaven dins passaran a ocupar la rotllana de fora i els qui estaven a la rotllana exterior ocuparan l'interior).

OBSERVACIONS:

Abans de fer aquesta activitat, els alumnes han d'aprendre a dir coses positives dels altres. Hem "d'assajar-ho" algunes vegades.

FONT:

Carpna, Anna (2001). *Educació socioemocional a primària*, Vic: Eumo.