LLIBRE DELS LLIBRES

A1.- CONCURS

Què tal et sembla que comencem amb un títol com aquest: **llibre de llibres**? Et sembla estrany? Parlar de què és un llibre, de quina història té ... a veure si t'agradarà! Procurarem, al llarg d'aquest apartat, anar-te explicant algunes "coses" sobre els llibres, com es fan... Pensa que en això dels llibres hi ha mots misteris,... i coses per descobrir. Per exemple, respecte al mateix significat de l'expressió **llibre dels llibres** podríem dir que fa referència a un llibre que tractarà sobre llibres, sobre la seva història, la manera com es fan..., que és allò a què ens dedicarem essencialment en aquest apartat, però també podria fer referència a un petit **enigma** o **endevinalla** que fes així: quin és el **llibre de llibres**? És a dir, quin és el llibre per excel·lència de tots els llibres que han existit? I la resposta seria: **La biblia** (explicar què és) . I tant és així que el mateix mot "**biblio**" ja vol dir "llibre"!

Ara et demanem que busquis informació l'**autor**, el **tema** i el **gènere** d'aquests cinc títols de **llibre**:

- ❑ *El càntic dels càntics*
- ❑ *Mesura per mesura*
- ❑ *Absalom, Absalom!*
- ❑ *Memorias immemoriales*
- ❑ *Todos los fuegos el fuego*
- ❑ *Somni de somnis*

A2.- DICCIONARI.

A.- Busca i defineix totes les paraules que tinguin l'arrel **Biblio**.

B.- Completa aquestes definicions de tipus de llibres tot posant una paraula a cada un dels espais:

TOM = **llibre** _____

PATRACOL = **llibre** _____

FASCICLE = _____

llibre _____

MANUAL = *llibre* _____

A3.- RECERCA

Breu història del llibre.

Llegeix-te aquest fragment sobre la **història del llibre** i després busca “**paraules específiques i de qualitat**” que podrien servir per continuar escrivint aquesta història.

*Els **llibres** són un dels grans invents de la cultura de la humanitat. Un invent molt antic que va néixer quan els coneixements de la nostra cultura es començaven a fer tan amplis que ja no n’hi havia prou a transmetre’ls oralment perquè superaven la nostra capacitat de memòria i corrien el risc de perdre’s per sempre més. . L’aparició del llibre, doncs, està estretament lligada a l’aparició de la **cultura escrita**, i perquè aquesta es desenvolupi cal que hi hagi un **sistema**, un **instrument** i un **suport** de l’escriptura.*

*Els sistemes d’escriptura més antics que es coneixen són les **pintures** i els **gravats** que els homes primitius feien a les parets de les coves que els servien d’alberg, i a aquest el seguiren d’altres sistemes d’escriptura **pictogràfica** i **ideogràfica** cada vegada més sistematitzats que permetien representar les idees i les coses, entre els quals podem destacar els **jeroglífics egipcis** i **l’escriptura cuneïforme**, que es desenvolupà primer a Mesopotàmia i després a altres països de l’Orient Pròxim i Mitjà antics. Sabem que principalment són aquests sistemes d’escriptura els que donaren origen als **alfabets**, una modalitat d’escriptura més evolucionada que es basa en el principi de correspondència d’un signe per a cada so o fonema. Quan es parla dels orígens de l’alfabet de seguida pensem en els **fenicis**, i és que aquest poble ens ha deixat la mostra d’escriptura alfabètica més antiga que es coneix, que són uns gravats en una tauleta de bronze descoberts a la ciutat de **Biblos**. El veritable interès de l’alfabet fenici, però, és que és l’únic que ha sobreviscut i que ha donat origen a tots els grans sistemes d’escriptura d’arreu del món, tret dels de l’Extrem Orient.*

.....

A4.- RECREACIÓ

Tria una d'aquestes opcions:

A.- Al text de l'activitat hem relacionat **fenici** i **alfabet**. Informa't i fes un petit escrit que relacioni una d'aquestes altres parelles

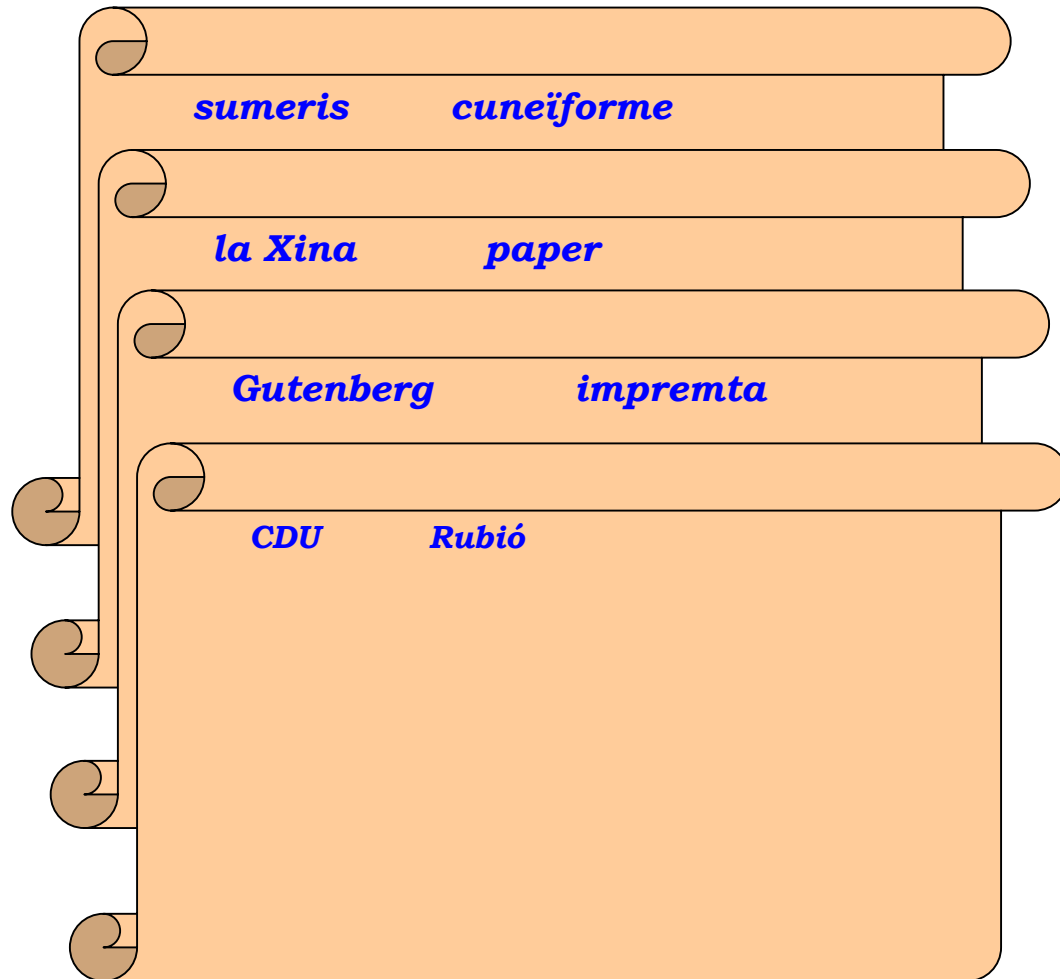

B.- Continua escrivint la **història del llibre** de l'activitat anterior tot fent servir les “**paraules específiques i de qualitat**” que hagis trobat.

A5.- FÒRUM

A> Comenteu el significat d'aquestes expressions:

- Això és de **llibre**...
- Parlar com un **llibre**...

- *Ets un **llibre** obert...*
- *Fer cara de **llibre** ...*

B> El professor/a us explicarà el significat de cada un d'aquests mots.

- **palimpsest**
- **còdex**
- **exlibris**
- **pergamí**
- **incunable**

A6.- CONCURS

El llibre apòcrif.

Algunes vegades, al llarg de la història de la literatura universal, han començat a aparèixer referències al títol d'un llibre que després s'ha acabat demostrant que no existia. D'aquests llibres fingits, que no són autèntics, en diem **llibres apòcrifs**. Us proposem que, amb l'ajut d'Enciclopèdies i llibres d'Història de la Literatura, indagueu quin és el llibre apòcrif de la bibliografia de cada un d'aquesta 6 autors.

MARK TWAIN

- Un ianqui a la cort del rei Artur.
- Les aventures de Tom Sawyer.
- Vells temps en el Mississipi.
- Les aventures de Harold Pinter.
- Innocents a l'estranger.
- Les aventures de Huckleberry Finn.

MIGUEL DE CERVANTES

- Novelas ejemplares
- Los trabajos de Persiles y Segismunda
- El mesón de Salamanca
- El viejo celoso
- El ingenioso hidalgo don Quijote de la Mancha
- Galatea

VIRGINIA WOOLF

- Night and day
- A Jacob's room
- Mrs. Dalloway
- Orlando, a Biography
- Between the Acts
- Mr. Jacob and Mrs. Day

JOSEP MARIA DE SAGARRA

- Cançons de rem i de vela
- Laura
- Cafè, copa i puro
- Vida privada
- El cafè de la Marina
- La ruta blava

EURÍPIDES

- Medea
- Electra
- Andròmaca
- Orestes
- Les troianes
- Ulisses a Pompeia

RABINDRANATH TAGORE

- Ofrena de càntics
- Sisú
- Lover's Gift and Crossing
- Shileida
- The gardener

HERMAN HESSE

- El joc de les granisses
- Siddharta
- Demian
- La casa de les perles de vidre
- Sota la roda
- El llop de les praderies

BORIS LEONIDOVIC PASTERNAK

- Ma germana, la vida
- Doctor Zivago
- L'any 1905
- El general Schmidt
- El segon naixement
- El salconduit

JOHAN HENRIK IBSEN

- L'emperador i Galileu
- Peer Gynt
- Una casa de nines
- Espectres
- L'ànec feréstec
- L'ànec del poble enemic

SIMONE DE BEAUVOIR

- Madame Marie
- Les belles images
- Les mandarins
- L'invitée
- La femme rompue
- Mémoires d'une jeune fille rangée

A7.- FÒRUM

Hircogalls

L'escriptor i malabarista de la llengua Umberto Eco va inventar-se, juntament amb una colla d'amics, un joc de paraules que van batejar amb el nom de **joc de l'hircogall**, el qual consisteix a fondre junts els noms de dos personatges coneguts, de manera que al nou personatge se li assigni una obra inèdita que, tot i amb això, recordi alguna/-es característica/-es de la personalitat, les idees o les obres dels dos personatges originaris. Potser tot això et sembla una mica recargolat, però si et tornes a llegir a poc a poc la definició del joc veuràs que no ho és pas, ni de bon tros.

Tot seguit el professor/-a us comentarà per a la classe, amb l'ajut de la vostra col.laboració, els següents exemples d'hircogalls i després provarem de fer-ne uns quants més entre tots.

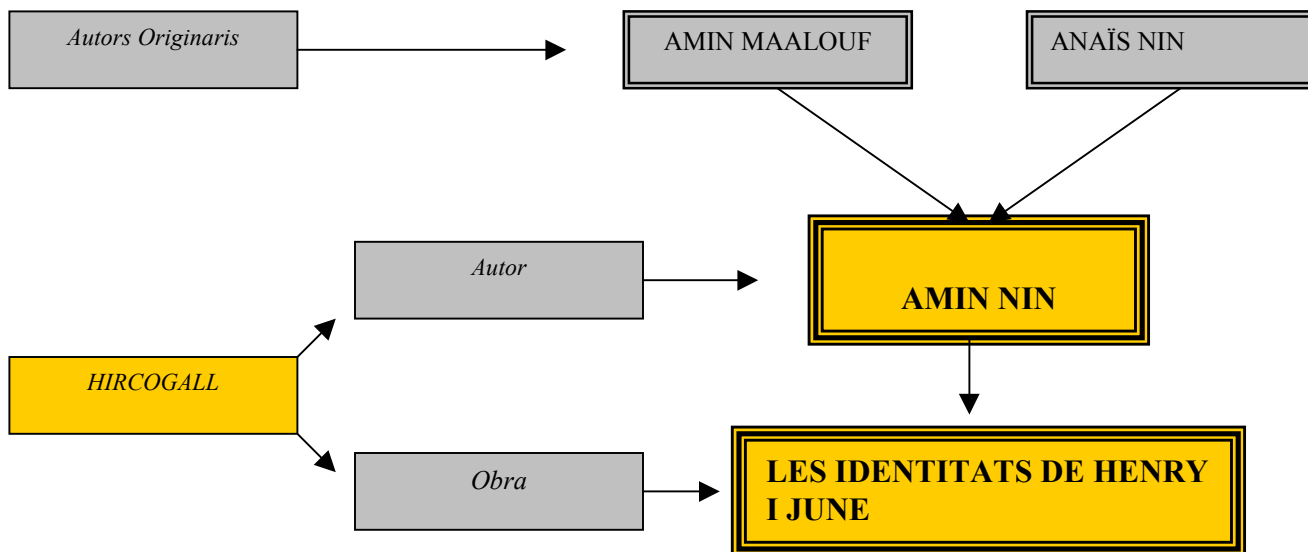
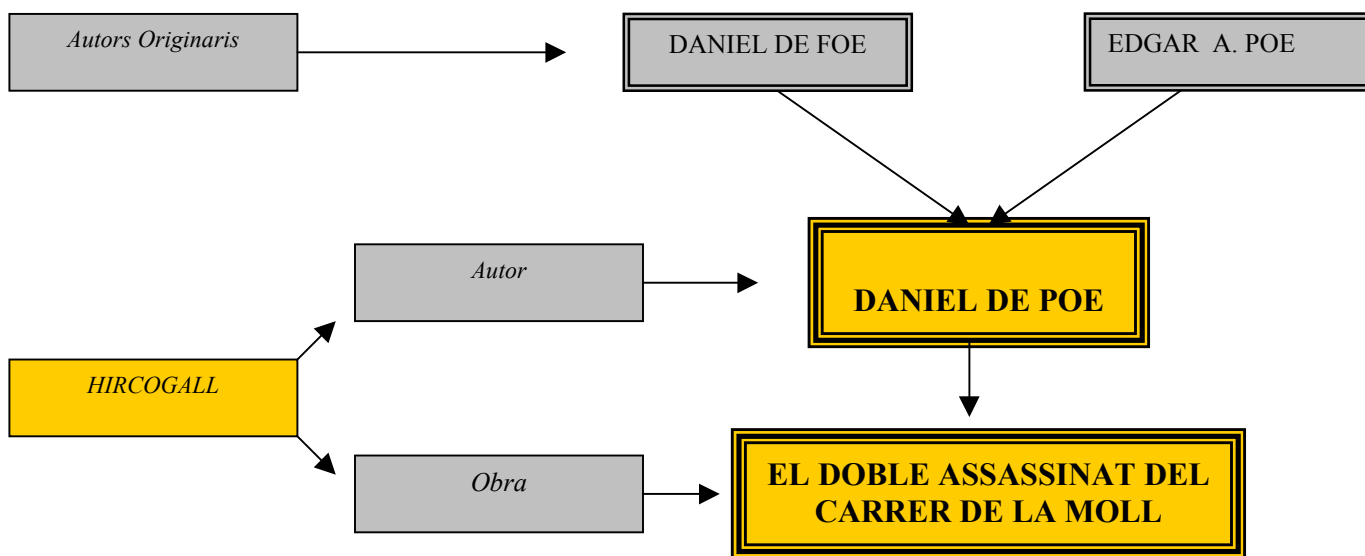

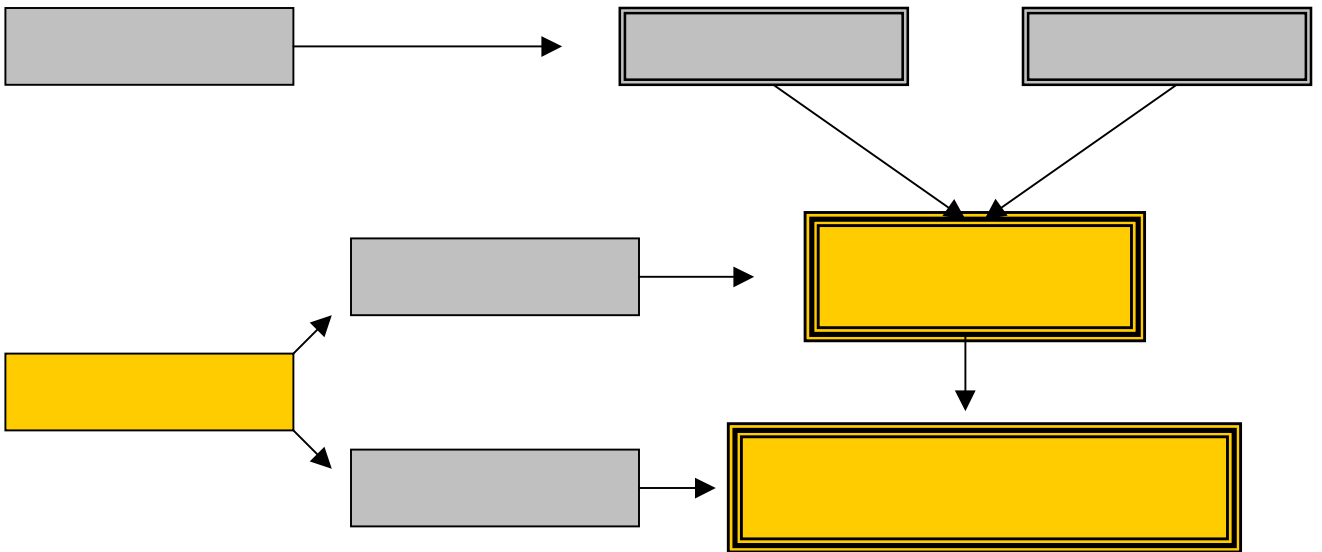
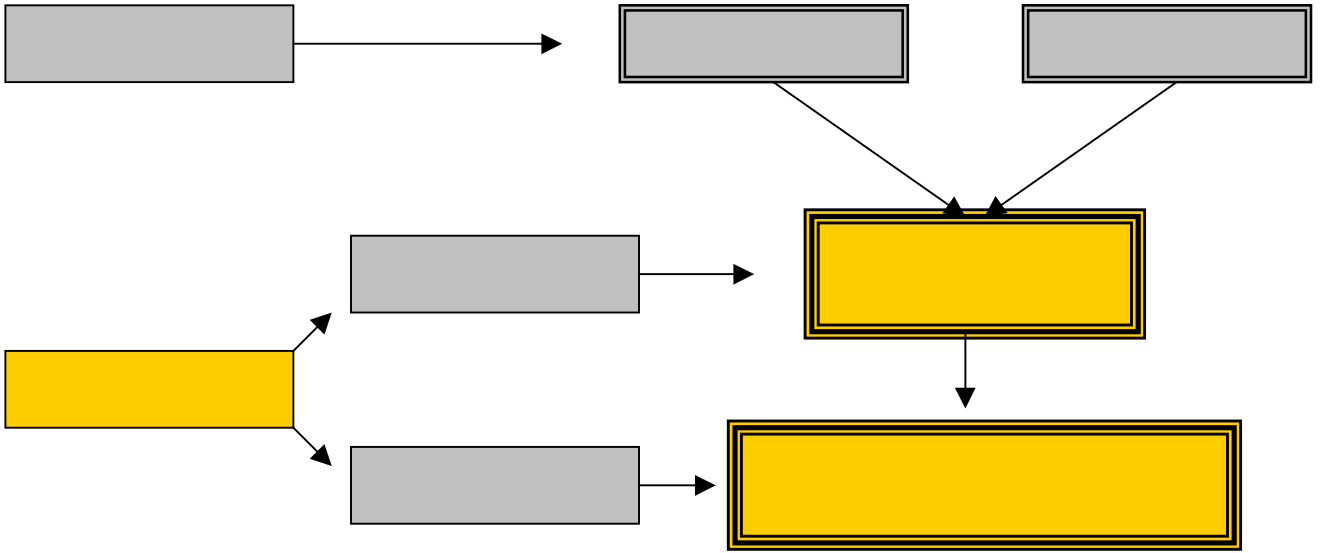

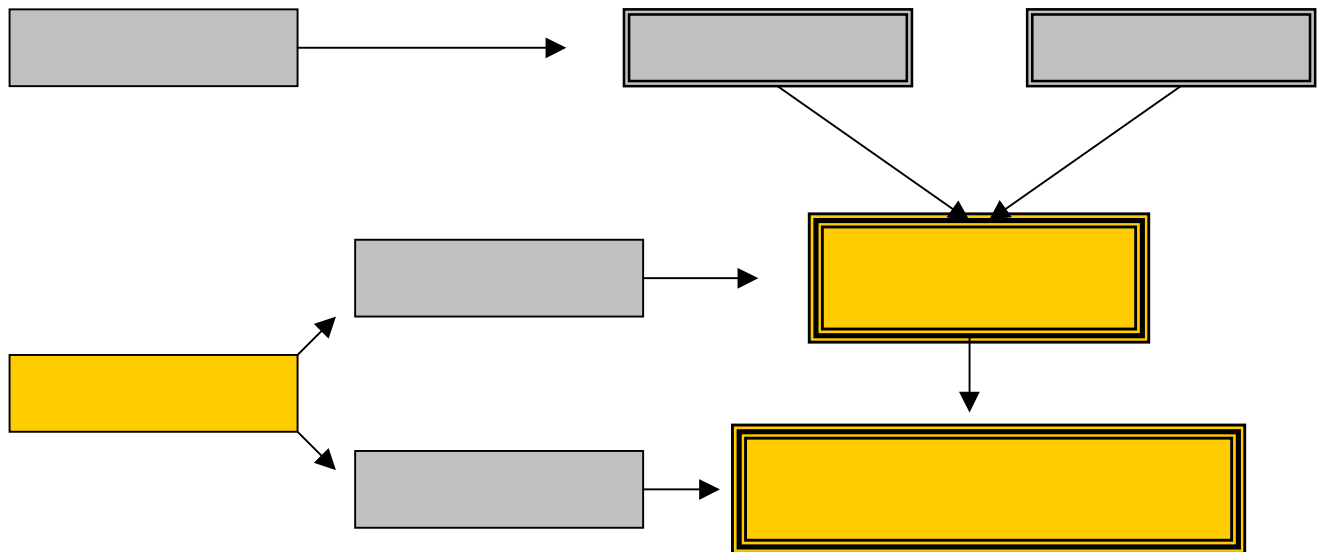
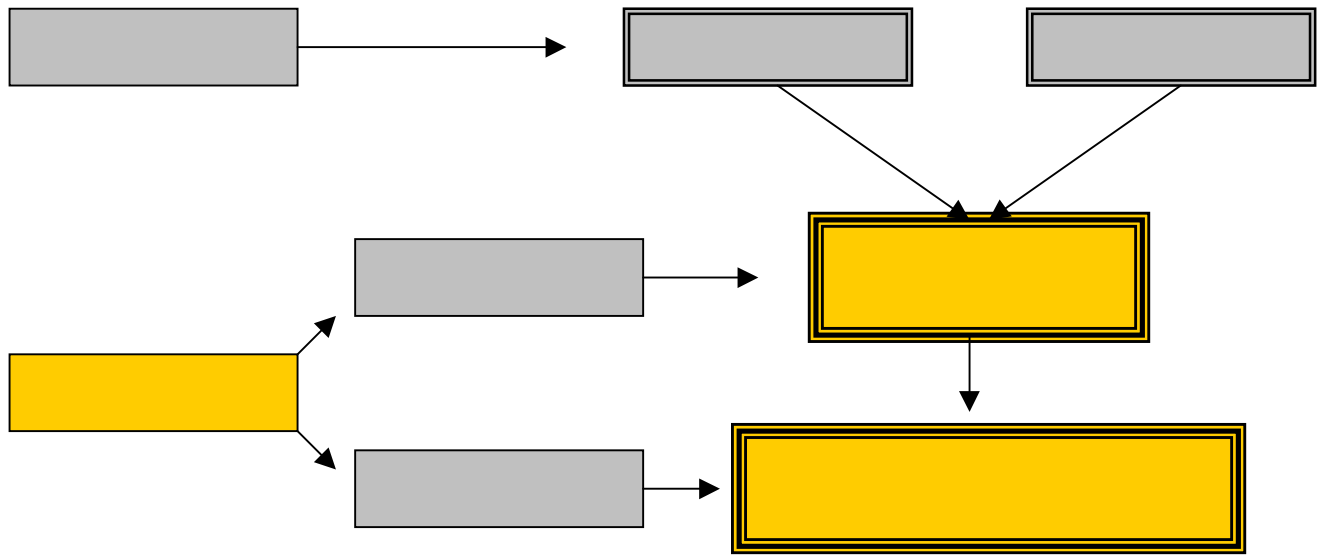

A8.- FÒRUM

A> Comenteu la següent **introducció** d'un llibre.

TEXT

Escric en una llengua estranya. Els seus verbs,

*l'estructura de les oracions de relatiu,
les paraules amb les quals designa les coses antigues
—els rius, les plantes, els ocells—
no tenen germanes en cap altre indret de la Terra.
Casa es diu “etxe”, abella “erle”, mort “heriotz”.
El sol dels llargs hiverns, “eguzki” o “eki”;
el sol de les suaus i plujoses primaveres,
també “eguzki” o “eki”, com és natural.
És una llengua estranya, però no tant.*

*Nascuda, diuen, en l'època dels megàlits,
sobrevisqué, llengua tossuda, retirant-se,
ocultant-se com un eriçó en aquest indret
que ara, gràcies precisament a ella,
molts anomenen País Basc o Euskal Herria.
No obstant, el seu aïllament no fou absolut:
gat és “katu”; pipa és “pipa”; lògica és “logika”.
Com conclouria el príncep dels detectius,
l'eriçó, estimat Watson, va sortir del seu cau
i va visitar molts indrets, i sobretot Roma.*

*Llengua d'una nació diminuta,
llengua d'un país que no es veu en el mapa,
mai va trepitjar els jardins de la Cort
ni el marbre dels edificis de govern;
no produí, en quatre segles, més d'un centenar de llibres:
el primer el 1545; el més important el 1643;
el Nou Testament, calvinista, el 1571;
la Bíblia completa, catòlica, pels volts de 1860.
El son fou llarg, la biblioteca breu;
però en el segle vint, l'eriçó es va despertar.*

*D'eriçó petit a eriçó mitjà o gran,
deixo ara la companyia d'Aresti, Mitxelena i altres.
i publico aquests contes, fins ara escampats,
gairebé inèdits, o inèdits del tot, en català,
la llengua dels Riba, de Pla i de Fuster,
de Parcerises, Palol, Pàmies i Monzó,
i de Moncada, i de Vinyoli, i de Martí i Pol;
Canvio, doncs, de veu, de ciutat, de casa,
de companys de prestatgeria, de lectors, de mans,
i és així com torno a començar, aquesta vegada a Barcelona.*

(Un traductor a París de Bernardo Atxaga)

B> Comenteu el significat de les següents **citacions** i **dedicatòries**:

TEXT1

*A Josep Espinàs, el meu pare,
i a Nèstor Luján, el meu cunyat,
que han acabat fa poc els seus camins,
diversament lluminosos
i per a mi inesborrables.*

Amb enyorança.

*A Joan Ramis i Martí,
que tot just ara aprendrà a caminar.*

Amb esperança.

(A peu pel Matarranya, de Josep M. Espinàs)

TEXT2

*Perquè d'alguna manera ens han ajudat,
volem dedicar aquest llibre a:
Antoni Castejón, que ens ensenya
a estimar la meteorologia
Astèrix i Obèlix, per l'amistat
A. de S. Exupéry, per El petit príncep
Carme Solé Vendrell, per la mirada
dels seus personatges
Astrid Lindgren, per la Ronja
Charlie Brown, l'etern perdedor,
una mica com tots nosaltres
Charlot, perquè fa riure amb tendresa
El gat Fèlix, rei de tots els gats
Els nens, per l'esperança
Els diaris d'adolescència, pels records
En Patufet, perquè no creixi mai
Fratto (F. Tonnucchi), pel carisma
Gerald Durrell, per Corfú
Jean Genet, per la sordidesa
Joma, per les cares divertides*

*Jules Verne, per dos anys sabàtics
com els que ell descriu
La Lluna, senyora de cares canviants
Les bruixes de tot el món,
perquè, en el fons, a tots ens agraden
Lindsay Kemp, per la màgia
Luchino Visconti, per Mort a Venècia
Mafalda, perquè és única
Martí Boada, l'etern bosquerol
Mercè Escardó, pel seu entusiasme
Montse Ginesta, per la imaginació
Montse Vilà,
perquè també ens dóna "receptes"
Miquel Rayó,
perquè les muses mallorquines l'acompanyin
Les orenetes, perquè porten la primavera
Pep Duran, traginer de llibres
Quentin Blake,
per la simplicitat tan perfecta
Roald Dahl, per tot
Sebastià Sorribas, pel llenguatge planer.*

(Jo llegeixo, de *Lola Casas i Jordi Centellas*)

TEXT3

Wehe dem Mörder!

GOETHE

*A en Pere Vives i Clavé, assassinat pels nazis el dia 31
d'octubre de 1941, en memòria d'una amistat fraterna.
Al general Omar N. Bradley, cap de les forces
nord-americanes que m'alliberaren el dia 5 de maig de
1945, en testimoni de gratitud i d'admiració.*

(K.L.Reich, de *J.Amat-Piniella*)

TEXT4

*A l'àvia, que hi continua essent
I a un creuament de camins que és en el fons
de moltes coses.*

(Memòries de presó, de *Núria Cadenas*)

A9.- ESCRITURA

Sovint l'autor/a d'un llibre fa precedir el text d'un **pensament** que pot reflectir coses molt diverses que l'han acompanyat durant la seva redacció, com ara un estat emocional, una reflexió, una declaració d'intencions... Igual com ha fet G. Durrell, escriu un pensament per encapçalar un llibre però de manera que empris un dels **recursos literaris** que et proposem.

Pensament	Recurs literari	Definició del recurs
<p><i>És una malenconia meva, composta de molts elements, extreta de molts objectes, una simple i diversa contemplació dels meus viatges, que, en evocar-la de nou, m'omple d'una tristesa molt humorística.</i></p> <p style="text-align: right;"><i>Com vulgueu.</i></p> <p><u>(La meva família i altres animals, de Gerard Durrell)</u></p>	<p>oxímoron</p>	
	<p>metàfora</p>	
	<p>polisíndeton</p>	
	<p>sinestèsia</p>	
	<p>interrogació retòrica</p>	

A10.- RECREACIÓ

Una de les dedicatòries d'una activitat anterior anava dirigida, entre altres persones, al naturalista i escriptor **Gerard Durrell**, que ens ha deixat escrits més de 30 llibres el més famós dels quals és *La meva família i altres animals*, una creació literària de caire autobiogràfic escrita amb un estil àgil i desenfadat ple d'humor on la zoologia, la gran passió de l'autor, ocupa un espai central indiscutible. A la **introducció** d'aquesta obra de **Durrell**, hi ha un paràgraf que l'autor dedica a la seva mare a tall d'homenatge, i per a això se serveix dels recursos de l'**al·legoria** i de l'**anècdota humorística**. Inspira't en la lectura d'aquest fragment per escriure una introducció de la teva autobiografia en què utilitzaràs els dos mateixos recursos que aquest autor.

TEXT

M'agradaria de retre un especial homenatge a la meva mare, a qui és dedicat aquest llibre. Com un Noè dolç, entusiasta i comprensiu, ha menat amb gran habilitat la seva arca plena de progenitura estranya pels mars tempestuosos de la vida, sempre amenaçada per la possibilitat d'un motí, sempre envoltada dels esculls perillosos que són els saldos al descobert i el malbaratament, mai convençuda que la seva manera de navegar fos aprovada per la tripulació, però segura que se li retrauria qualsevol cosa que no anés a to. El fet que hagi sobreviscut a la travessia és un miracle, però certament hi ha sobreviscut i, a més, amb el seny més o menys intacte. Tal com el meu germà Larry diu amb encert, podem estar orgullosos de la manera com l'hem pujada; per a nosaltres és un mèrit. El fet que ha arribat a aquell nirvana feliç en el qual res no sorprèn ni sobresalta ho exemplifica que, fa poc, un cap de setmana que era tota sola a casa, va haver d'encaixar l'arribada sobtada d'una sèrie de gàbies que contenien dos pelicans, un ibis escarlata, un voltor i vuit mones. Un mortal inferior probablement hauria defallit davant una contingència així, però no pas la mare. Dilluns al matí la vaig trobar al garatge perseguida amunt i avall per un pelicà colèric que ella intentava d'alimentar amb sardines de llauna.

— *M'alegra que hagi vingut, maco — va esbufegar —. Aquest pelicà és “una mica” difícil de dominar.*

En preguntar-li com és que “sabia” que els animals em pertanyien a mi, ella va respondre:

— *Bé, és clar que sé que són teus, maco; ¿quina altra persona m'enviaria uns pelicans, a mi?*

(fragment de *La meva família i altres animals*, de **Gerard Durrell**)

A11.- CONCURS

En aquest *Vocabulari de la impremta i les arts gràfiques* hi ha **15 mots intrusos** que no haurien de ser-hi. De quins es tracta?

acotació

col.lector

fotolit

anaglífica	errata	fotosíntesi
ancloratge.	espaier	galerada
boix	ex-libris	galerna
boixac	exosfera	hiat
caixista	fong	il.lustració
calderó	font	linotípia
canastrell	fotocèl.lula	liofilitzar
capçalera	fotocomposició	morell
teixell	sagnat	negreta
xilografia	sangonera	otomà
zonificació	caràcter	rotatiu

A12.- RECREACIÓ.

Recrea't tot tot imaginant-te i omplint una teva hipotètica **autobiobibliografia**. Procura també enriquir el text amb tres mots i expressions col.loquials, genuïns i populars (a l'estil dels marcats en negreta) tal com ha fet l'autor del text.

Josep Albanell

BIOBIBLIOGRAFIA

*Pep Albanell, altrament dit Joles Sennell, nat a Vic el 25 de desembre (amb una creu al paladar) de 1945, any d'esperança, i criat a la Seu d'Urgell (arrel de pagès i de fugitiu). He escrit una dotzena de llibres i en penso escriure algun més. Vaig començar amb Les parets de l'insomni l'any 72 i, per ara, **estic varat** a Ventada de morts de l'any 1978. M'agrada la novel.la d'acció, el melodrama i la literatura romàntica. Voldria provar-ho tot (de **tastaolletes** se'n ve de mena), literàriament parlant, i la meva il.lusió és guanyar-me la vida escrivint. De moment **el més calent és a l'aigüera**. Però tinc una creu al paladar i vaig néixer en any d'esperança. M'horroritzen les rates.*

..... , altrament dit , nat a

..... (.....) de , , i criat a

..... He escrit

..... *i en penso escriure* *Vaig començar amb*
..... *l'any i, per ara,*
..... *M'agrada*..... ,
..... *Voldria provar*
..... , *i la meva il.lusió és*
..... *De moment ...* *Però tinc*
..... *M'horroritzen*

A13.- ESCRITURA

Segueix els següents passos per tal de preparar la **contracoberta** del teu llibre:

- 1.- Ets un autor: Escriu una bibliografia en 1a persona.
- 2.- Ets un editor: Intercanvia-la amb la d'un teu company. Torna a escriure la del teu company en 3a persona i fent els retocs, canvis d'ordre etc que et semblin pertinents.
- 3.- Torneu-vos a intercanviar els escrits i comenteu-vos mútuament els canvis que hi heu fet. Es tornen a fer els retocs oportuns fins que l'autor dóna el vistiplau al text definitiu.

Un exemple:

El baró rampant

Un bon dia, el baró Cosimo di Rondò, tot rebel·lant-se contra un món familiar que no el comprenia, sortí al jardí i grimpà a un arbre. No en va baixar mai més. Allà dalt va viure la resta de la seva vida.

En un primer moment, això havien estat ganes de no tocar de peus a terra, en el bon sentit de l'expressió. Però de dalt estant, veient el món des de sobre, el comprengué millor. Lliurat de ple a la lectura, a la investigació de la natura, a la confraternització amb la gent i fins i tot a l'amor —també entre les branques—, esdevingué un gran pensador. Es cartejava amb els filòsofs Voltaire i Rousseau. Les seves idees avançades el convertiren gairebé en un líder polític del seu país. Evidentment, gaudia d'una posició molt favorable per a influir sobre la història del seu temps.

Moralitat: El baró va adonar-se que per tal d'esdevenir solidari dels altres homes li calia abandonar la seva condició de membre d'una classe privilegiada. I la solució fou d'imposar-se la difícil disciplina d'aquest allunyament.

A14.- TALLER

La caplletra

La **caplletra** és una lletra majúscula utilitzada com a inicial del primer mot d'un text, d'un llibre, d'un capítol o d'un paràgraf, amb una funció clarament estètica. La forma més antiga d'aconseguir l'efecte estètic era d'escriure-la al marge del text. L'ornament s'aconseguia mitjançant entrelaçaments i elements geomètrics. Més endavant s'afegiren figuracions florals, zoomorfes i antropomorfes. La caplletra aparegué més tard representant una escena que feia referència al text.

A> El fragment que hem triat d'*En nom de la Rosa* ens ajudarà a situar-nos una mica en el món dels oficis relacionats amb el llibre. Omple el quadre després d'haver fet la lectura que et proposem.

	<i>OFICIS</i>	<i>ESTRIS</i>
<i>Del fragment</i>		
<i>Altres d'actuals</i>		

TEXT

 *ls llocs més ben il·luminats eren reservats als antiquaris, als miniaturistes més experts, als rubricants i als copistes. En cada taula hi havia tot allò que calia per il·lustrar i copiar; corns de tinta, plomes fines que alguns monjos estaven esmolant amb un ganivet prim, pedra tosca per allisar els pergamins, regles per traçar les ratlles abans d'escriure. Al costat de cada escriptent, o al capdamunt del pla inclinat de cada taula, hi havia un faristol sobre el qual dipositaven el còdex que havien de copiar, amb la pàgina coberta amb màscares que enquadraven la ratlla que estaven transcrivint en aquell moment. Alguns tenien tintes daurades i d'altres colors.*

(fragment de *El nom de la rosa* d'U. Eco)

B> Et proposem que **caplletris** l'inicial d'un dels textos que has escrit. Practica abans amb la caplletra que et donem i segueix els següents punts per crear la teva caplletra:



- 1.- Escribe la inicial ben grossa dins d'un requadre. El requadre l'hauràs d'esborrar al final d'aquesta creació.
- 2.- Decora l'entorn de la lletra inicial: amb figures geomètriques, zoomorfes o antropomorfes. Tens la possibilitat de donar una forma humana o animal a la lletra.
- 3.- Pinta amb colors vius les formes. Pots fer servir diversos tipus de colors (aquarel·les, ceres, retolador, llapis de fusta...).

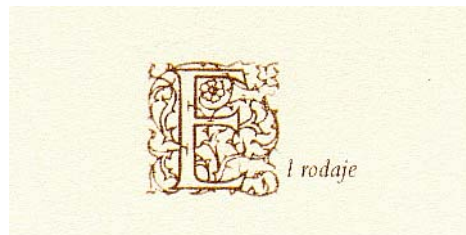

Quan una autora o un autor signa un llibre amb el seu nom de veritat (real o propi), aquest nom és un **autònim**, mentre que s'hi ho fa amb un nom de mentida (fals, inventat) ho fa amb un **pseudònim**

Llegeix-te aquesta relació de pseudònims de grans autors de la literatura universal i després proposa'n un per l'autor d'un llibre que t'hagi agradat molt (sempre i quan ja no tingui pseudònim!)

- El nom real de **Voltaire** era **François- Marie Arouet**.
- **Friedrich von Hardenberg** signava els seus poemes amb el pseudònim **Novalis**.
- **Avel.lí Artís Gener** es feia dir **Tísner**.
- L'escriptora **Caterina Albert i Paradís** s'amagava darrera el nom fictici de **Víctor Català**.

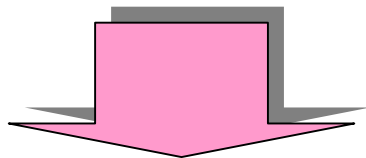

- Jo proposo el pseudònim per a l'escriptor/a. perquè?

A16.- TRIBUNA

Feu una lectura en veu alta i al més acurada i formal possible d'aquest text:

Els llocs més ben il·luminats eren reservats als antiquaris, als miniaturistes més experts, als rubricants i als copistes. En cada taula hi havia tot allò que calia per il·lustrar i copiar: corns de tinta, plomes fines que alguns monjos estaven esmolant amb un ganivet prim,

pedra tosca per allisar els pergamins, regles per traçar les ratlles abans d'escriure. Al costat de cada escriptor, o al capdamunt del pla inclinat de cada taula, hi havia un faristol sobre el qual dipositaven el còdex que havien de copiar, amb la pàgina oberta amb màscares que enquadraven la ratlla que estaven transcrivint en aquell moment. Alguns tenien tintes daurades i d'altres colors.

(Fragment d'*El nom de la rosa* d'*U. Eco*)

A17.- TALLER

Trieu una d'aquestes opcions:

A.- Taller de punts de llibre.taller

B.- Petita fàbrica de títols de llibre

C.- Fira del llibre curiós o exòtic.

T'imagines que poguessis portar a classe l'obra més extensa del món?

El "Mahabharata" és considerada l'obra literària més extensa del món, ja que es compon de més de 200.000 versos, la qual cosa equival a unes 30 vegades l'Eneida. Doncs bé, aquest segur que seria un llibre ben curiós, si més no per la seva magnitud!

Vinga, qui s'anima a portar-ne? Algunes idees perquè comenceu a pensar-hi:

- Un llibre amb totes les pàgines en blanc. (per recrear la imaginació)
- Un llibre trampós: un llibre amb tapa dura que sigui una Iniciació a l'art grec i que per dins sigui un compendi de còmics d'època.
- Un llibre de tres dimensions.
- Un llibre animat.
- ...

D.- Un concurs de portades.

E.- La llibreria monogràfica

A les grans ciutats podeu trobar llibreria dedicada a un tema. En podeu trobar de tot tipus: de **literatura femenina**, de **literatura infantil**, de **literatura àrab**, de **vell**, **literatura eròtica**, de **literatura autobiogràfica**... Anem a muntar una llibreria especialitzada en un tema concret. Feu petits grups per a instal·lar aquesta llibreria al vostre barri.

Un cop hàgiu decidit el tema de la vostra llibreria i l'hàgiu batejada, prepareu un tríptic per a vendre al mercat el vostre producte. Us donem algunes idees per al tríptic:

--

*Per què aquesta
llibreria?*

Per a qui?

*Alguns títols que
podem trobar a la
vostra llibreria*

Una cita d'exemple

*Com la teniu
organitzada?*

Per subtemes?

Per èpoques?

Nom de la llibreria

*Adreça, telèfon, pàg.
Web, correu
electrònic...*

*Altres serveis de la
llibreria: cursos,
conferències,
sortides...*