



## A1.- DICCIONARI

A.- Per començar aquest nou tema et proposem un exercici d'**etimologies**. A la primera columna tens una llista de mots en llatí o grec relacionats amb la **correspondència**. A la segona columna hi tens el significat corresponent. Dedueix la forma actual en llengua catalana i busca en diversos diccionaris bilingües quines són les formes actuals en altres llengües. Col·loca les formes trobades a la tercera columna si mantenen el mateix significat que les llengües originals i a la quarta columna si l'han modificat.

Forma original	Significat	Mateix significat	Diferent significat
LITTERA (llatí)	Lletra		
KHARTES (grec)	Paper		
PAPYRUS (llatí)	Paper		
MISSUS (llatí)	Enviat		
EPISTOLA (grec)	Enviar missatge		

## A2.- CONCURS

### **Paper de carta**

En el joc que farem a continuació posarem a prova les vostres capacitats de coneixement sobre mots que provenen de l'arrel CARTA i mots referits a diversos tipus de PAPER.

#### Característiques del joc:

- Nombre de jugadors: dos
- Material: tauler i dues fitxes
- Objectius: arribar primer a la fletxa de sortida

#### Procediment del joc:

- Cada jugador tria un color. El blau és el color del **paper** i el taronja el de la **carta**.
- Cada jugador ha d'avançar casella a casella seguint l'itinerari marcat per les fletxes del color del seu equip. A cada casella el jugador haurà d'esbrinar el mot ocult. El jugador **de paper** haurà d'afegir les **vocals** perdudes i el jugador **de carta** haurà d'afegir les **consonants** per tal de trobar el mot extraviat.

- Si el jugador encerta el mot, pot passar a la casella següent. Si no el troba haurà de cedir la tirada al jugador contrari.
- El jugador que no troba el mot, pot passar a la casella següent a la tirada posterior.
- Cada jugador disposa d'un **joquer** que pot utilitzar quan ho consideri oportú.
- Guanya el primer que arriba al final del recorregut i el que més mots ocults troba.

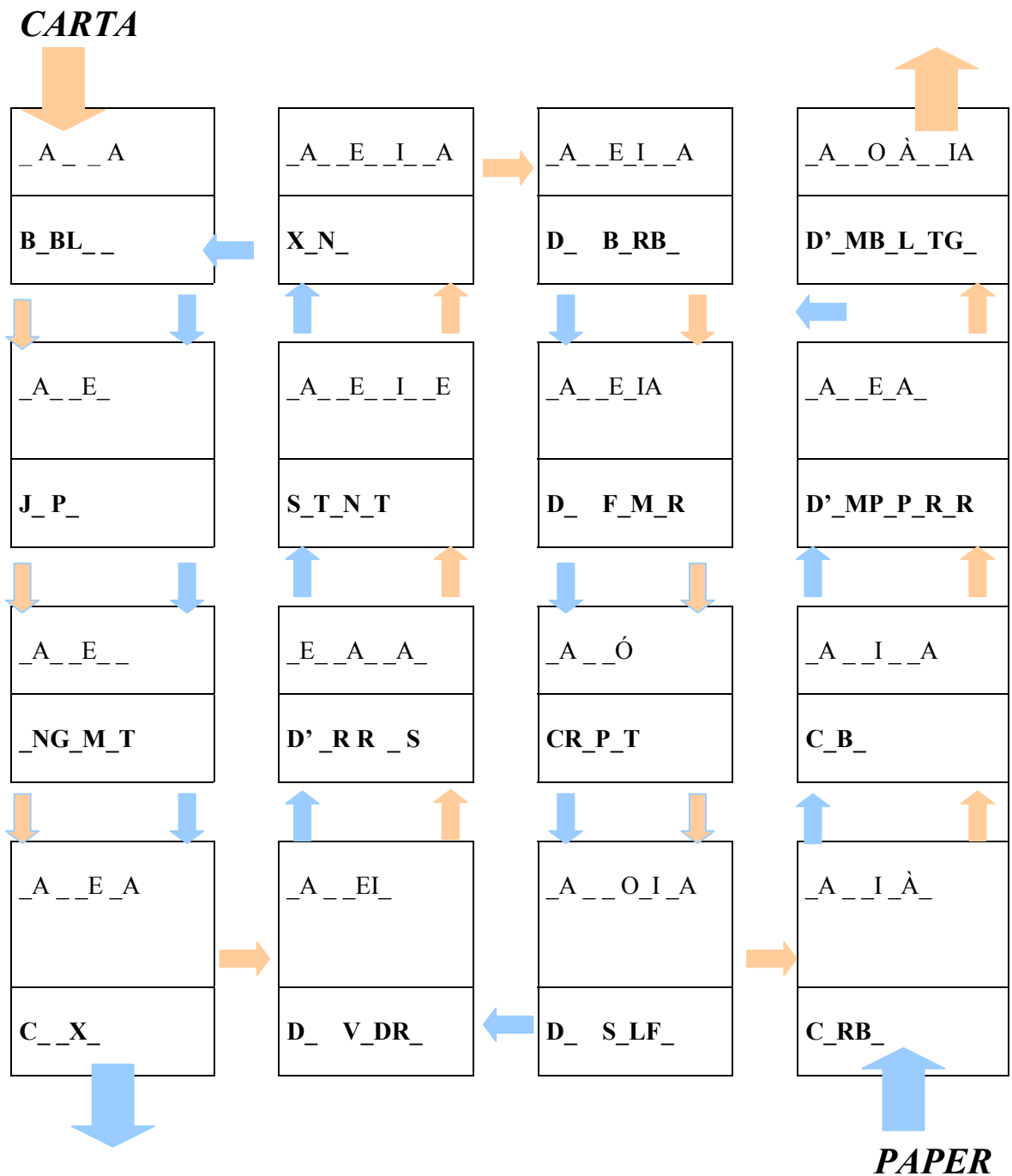

### A3.- RECERCA

#### Carta al director

**Epístola** és una paraula que ve del grec i que vol dir “**enviar un missatge**”. Antigament, l’epístola era, doncs, una eina reconeguda per a la difusió d’ideologies, el destinatari de la qual solia ser un grup de lectors i solia ser també públic. Avui, per difondre una ideologia hi ha uns sistemes més moderns i més eficaços: la ràdio, la premsa, la televisió o internet. Amb tot, encara podem gaudir d’un vestigi d’aquest gènere, stricto sensu, **la carta al director**.

Reuniu-vos de tres en tres i elaboreu una recollida de cartes al director i classifiqueu-les segons el tema que tracten. Després poseu en comú amb la resta de grups els temes trobats. Trieu entre totes les cartes la més original i la més carrincona.

### A4.- RECREACIÓ

1.- Potser considereu que un tema us té preocupats, o potser observeu que entre tots podeu elaborar una ideologia que caldria escampar. Escriviu una carta al director on expresseu les vostres queixes, les vostres reflexions o les vostres incerteses. Envieu-la a més d’un diari.

2.- Per fer aquesta carta us suggerim que seguïu els següents passos:

- 1.- Busqueu un programa de cinema, teatre o d’una festa major.
- 2.- Feu-ne una lectura ben acurada i cerqueu aspectes bons, o que us plaguin, i aspectes millorables.
- 3.- Feu la vostra proposta a partir de l’anàlisi del programa.
- 4.- Envieu aquest escrit a més d’un diari.

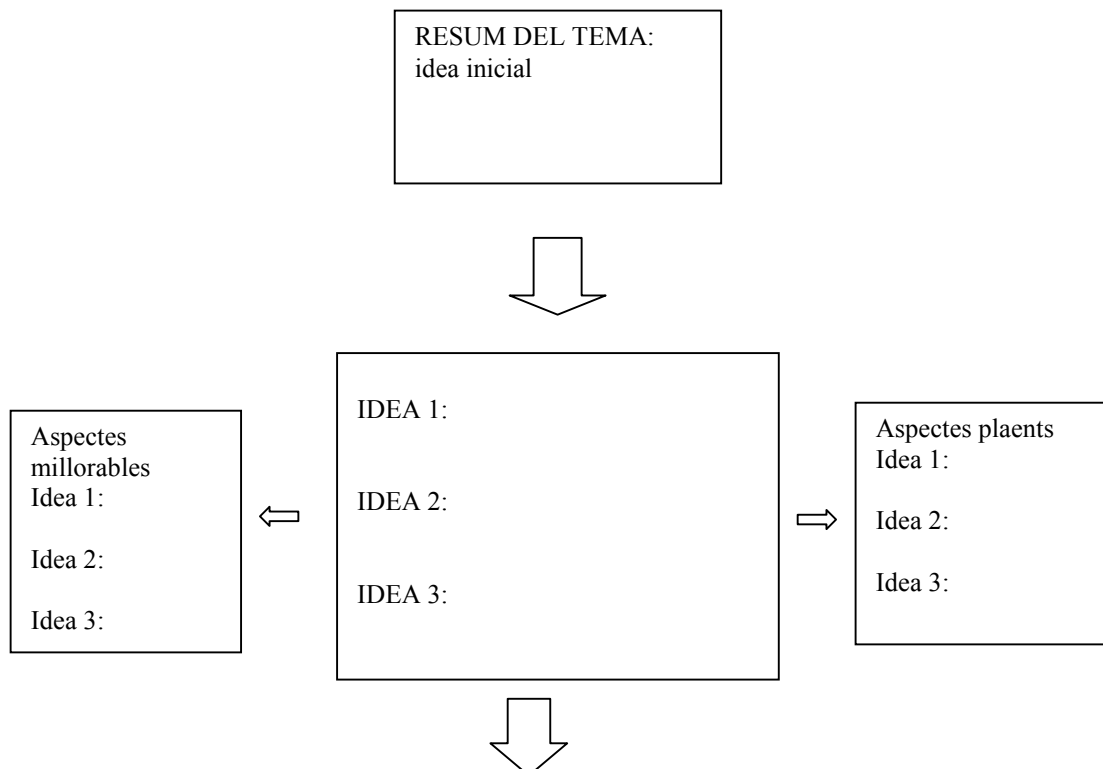

Resum idea 1:

Resum idea 2:

Resum idea 3:

O resum d'idees totes.

PROPOSTA

## A5.- CONCURS

### Les lletres de batalla

Sabies que fins fa relativament poc una carta era anomenada **lletra**? A Edat Mitjana, els cavallers solien fer uns vots o unes promeses que els obligava a alguna mena de pena. Amb el combat el cavaller tenia una ocasió de deslliurar-se del sofriment. Els **porsavants** s'encarregaven de portar les **lletres de batalla** o **lletres de requesta** al cavaller reptat. De vegades, però, no es tractava només de defensar uns motius personals, sinó que calia protegir l'honor propi o l'honra d'algun familiar. En aquest cas s'obria un episodi llarg de correspondència on es bescanviaven aquestes lletres, que podien arribar a ser **de requesta de batalla a ultrança**, és a dir, fins a la mort. Un exemple conegut és la correspondència entre Joanot Martorell i Joan de Montpalau. L'escriptor del Tirant desafià el seu cosí, J. Montpalau, perquè no va prendre la seva germana Damiata per muller, després d'haver-la posseïda i d'haver-li jurat amor etern.

Aquestes cartes que s'escrivien els interessats no eren només llegides pels destinataris, sinó que molt sovint eren afixades a les cantonades dels carrers i a les portes de les cases i de les esglésies a fi que poguessin ser consultades per qui ho desitgés. Calia, doncs, ser hàbil en l'escriptura de les cartes, ja que es posava de manifest davant tothom fets més o menys greus.

Abans de concursar, què et sembla si llegim i traduïm oralment aquesta carta del 1400 de Guillem de Castell requerint de batalla a mort el català Pere de Cervelló?

### TEXT

*Honorable mossèn: Vullau saber que jo, Guillem de Castell, he entès a dir com vós sou vengut en aquest reialme per guanyar preu e honor d'armes e haver la companyia de cavallers e scuders d'aquest regne, e que en açò fer vos sou ofert en haver dit que vós requerreu tots los cavallers que porten l'escut verd e la dona blanca, fins a tant que vós hajau feta la reverència a mon sobiran rei. E per ço com jo desig en lo loc honorable rebre l'orde de cavalleria, jo us requir, en nom meu e de mon companyó, que vós e vostre companyó, o qualsevol scuder de vostra companyia, vos vullau combatre a ultrança per guanyar nostres bacinetes o spases, per donar-los cascú a sa aimia; e que açò sia davant qualsevulla jutge que nosaltres puguem trobar en aquest regne dins*

*trenta jorns. E en açò ens vullau fer tanta d'honor. E per açò com nosaltres som en una altra empresa, la qual pensem metre lo més prest que porem a fi, vos pregam que dins lo terme dessús dit nos vullau deliurar. E en seguretat de les coses dessús dites, jo, Guillem del Castell, he segellada aquesta cèdula de segell de mes armes, lo 19 dia de novembre. Aquelles dites armes o deliurança dites sien a peu. Guillem de Castell.*

(carta d' *Història de la literatura catalana* de *M. de Riquer*)

A> Amb aquesta lectura potser ens haurem ambientat una mica! En aquest requadre hi ha 50 paraules que fan referència al món de la cavalleria, però hi han entrat deu mots que no hi tenen res a veure. Podeu identificar-los?

1.- Reuniu-vos en grups de cinc per a buscar aquests mots tramposos.

2.- Per torns, cada grup cita una casella, el nom de la qual consideri que no pertany a cap camp semàntic propi de la cavalleria. Si l'encerta pot anar anomenant caselles fins que s'equivoqui. Guanya el primer grup que obtingui els deu mots!

B> Quan hàgiu descobert els mots intrusos, intenteu classificar la resta de mots segons el camp semàntic a què fan referència.

Sobre el castell ( dotze mots)

Sobre l'arnés del cavaller (catorze mots)

Sobre l'arnés del cavall ( cinc mots)

Sobre personatges de la cavalleria ( vuit mots)

Sobre armes ( sis mots)

Sobre el combat (dos mots)

Sobre textos de l'època (quatre mots)

C> Us atreviu a escriure una **lletra de requesta a ultrança**? Escriviu entre tots els membres del vostre grup una d'aquestes cartes i feu-la arribar a un altre grup.

	1	2	3	4	5
A	<i>Merlets</i>	<i>Donzella</i>	<i>Llucana</i>	<i>Testera</i>	<i>Manyopa</i>
B	<i>Tortuga</i>	<i>Sirventès</i>	<i>Gambera</i>	<i>Epitafi</i>	<i>Arc</i>
C	<i>Barbuda</i>	<i>Mantenidor</i>	<i>Pitral</i>	<i>Guantellet</i>	<i>Espitlles</i>
D	<i>Llagosta</i>	<i>Talaia</i>	<i>Ballesta</i>	<i>Serva</i>	<i>Aurifany</i>
E	<i>Daga</i>	<i>Fuga</i>	<i>Ausberg</i>	<i>Pont llevadís</i>	<i>Gualdrapa</i>
F	<i>Errant</i>	<i>Plomall</i>	<i>Sonet</i>	<i>Baluard</i>	<i>Sella</i>
G	<i>Morrió</i>	<i>Poterna</i>	<i>Masmorra</i>	<i>Gropera</i>	<i>Gossets</i>
H	<i>Torre</i>	<i>Crònica</i>	<i>Garita</i>	<i>Taujà</i>	<i>Faldatge</i>
I	<i>Palafraner</i>	<i>Cort</i>	<i>Espasa</i>	<i>Justa</i>	<i>Alba</i>
J	<i>Clavicèmbal</i>	<i>Bavera</i>	<i>Caricatura</i>	<i>Escuder</i>	<i>Elm</i>
K	<i>Taumaturg</i>	<i>Llança</i>	<i>Lletra</i>	<i>Mossèn</i>	<i>Matacà</i>
L	<i>Gorgera</i>	<i>Tupineta</i>	<i>Templer</i>	<i>Deseiximent</i>	<i>Torsimany</i>

## A6.- EXPRESSIÓ LLIURE

### La carta pamflet o de denúncia.

No sempre les baralles entre cavallers eren motivades per l'honor, sinó que en algunes ocasions naixien de l'odi. Amb el **deseiximent** es trencava la fe entre dues o més persones que s'atorgaven la facultat, o es donaven el permís, de fer-se mal mútuament: arrassar collites, apallissar esclaus, matar bestiar, destruir eines, molins etcètera . L'anunci de la ruptura de la pau es feia mitjançant un **cartell de deseiximent**, que s'afixava a les portes de les cases o de les esglésies. El missatge que es volia enviar amb aquestes cartes era: *“A partir d'ara proposo anar a totes”*.

Avui es redacten unes cartes semblants – que poden ser anònimes -. Solen tenir un to irònic, una voluntat de diàleg, un estil simple i una argumentació afinada per tal de poder convèncer el lector. Un cop escrites es col·loquen en un lloc visible per a tots els possibles lectors, a l'espera d'una imminent resposta. Aquestes correspondències, que permeten allargar la polèmica, esdevenen una eina de diàleg.

A> Imitem la lletra de requesta. Si teniu alguna protesta o denúncia a fer, prepareu una carta i pengeu-la en un lloc visible del vostre institut. Potser algú us contestarà!

B> Imitem el cartell de deseiximent. Elabora un cartell on deixis ben clara la teva intenció de trencar la pau amb algun amic o amb alguna colla i proposa què pot passar d'ara endavant, és a dir, fes la teva amenaça.

Et fem algunes recomanacions que pots seguir:

- Fes servir la ironia o utilitza un to burleta.
- Dóna la possibilitat de diàleg.
- Intenta utilitzar una llengua senzilla, simple.
- Inclou arguments que t'avalin, de manera que et puguis posar a la butxaca qualsevol possible lector.

## A7.- EXPRESSIÓ LLIURE

### Grafitis

Aquí tens un pany de paret. Fes el teu cartell. És important que expressis el que vulguis sense cap mena de concessió. No permetis censurar-te, ni que et censurin.





## A8.- TREBALL DE CAMP

Investiga qualsevol d'aquestes propostes :

A.- Quins cartells o grafits tens al teu entorn? Tria una de les opcions ( si treballes amb algun company, les podràs fer totes!)

- a.- Reprodueix els textos escrits o pintats a les parets que trobis als carrers del teu poble, barri o ciutat.
- b.- Elabora una compilació fotogràfica de tots els cartells o grafits d'una zona determinada.
- c.- Recull, si pots, tots els cartells que et trobis afixats a la teva zona més propera.
- d.- Fes una recollida dels anuncis personals que trobis a les botigues.

B.- A la Grècia antiga, hi havia el següent costum: l'home o la dona que havia patit alguna mena de pèrdua o que havia viscut alguna desgràcia escrivia en un tros de paper petit que li havia passat i quina era la seva pena. Aleshores, s'ho penjava al coll a fi que pogués ser llegir per qui ho desitgés i rebre, d'aquesta manera, la compassió necessària dels altres. Una herència directa d'aquest costum podrien ser els cartells dels captaires, ja que expliquen la seva dissortada situació per tal de rebre compassió i ajut.

Des de tots els temps i arreu del món, els captaires han reclamat la compassió dels altres per mitjà de cançons. Els pobles moderns tenen cançons de capta patrimoni dels pidolaires, que es canten de porta en porta o en ple carrer. Avui, a les nostres terres, és més usual trobar captaires amb cartells que no pas cantant cançons. T'invitem a passejar per qualsevol ciutat i a transcriure **cartells de capta** que trobis. Com ja saps molt bé, no és una feina que puguis fer en un cap de setmana; necessitaràs temps. Tampoc no caldrà recordar-te que fas una feina d'investigador i que, per tant, et caldrà molt de tacte!

## A9.- EXPRESSIÓ LLIURE

### **A qui no parla, Déu no l'ou !**

A.- Segur que teniu moltes coses a dir, moltes idees per a intercanviar, propostes a fer, algunes frustracions o disgustos, alguns somnis... Demaneu un pany de paret del vostre institut per a poder realitzar el vostre **grafit**. Organitzeu-vos a la vostra manera!

B.- T'agradaria redactar i elaborar un **cartell de capta**? Si el fas... fes-lo servir!

## A10.- CONCURS

### **D'ofici carter**

La lletra - així era anomenada antigament la carta - era escrita generalment en un sol full i per una sola cara, es plegava i es segellava. No calia, doncs, sobre perquè l'adreça s'escrivia al damunt del plec. Els encarregats de fer arribar aquestes lletres als

destinatariis eren els **correus** ( literalment “corre llocs” ). Molt sovint les lletres es perdien. Per això, de vegades, una mateixa lletra es copiava set vegades i s’enviava mitjançant set missatgers diferents, per assegurar-se que l’afer arribava a bon port, encara que amb gran retard. S’han trobat cartes del segle XV amb uns trajectes sorprenents. Una carta de Barcelona a Girona podia trigar un dia o vint, si la carta venia de Saragossa podia tardar més d’un mes, si venia de Nàpols uns vint dies...i dotze dies si provenia de l’Alguer. Depenia, bàsicament, de l’enginy del correu o del missatger. Avui en dia, els problemes de correu persisteixen, a pesar que l’ofici de carter hagi canviat molt des d’aleshores.

Abans de fer els exercicis que us proposem, llegiu el text per ambientar-vos una mica.

A.- Observa el quadre que et donem complet. Tria un mot de cada parella i col.loca’l a la casella corresponent del quadre buit. Quan estiguis, el professor anirà cantant paraules de les diferents caselles, que hauràs de marcar en cas que coincideixis. Guanya qui completi primer tota la taula.

### Quadre I

1 • <i>carta</i> • <i>epístola</i>	2 • <i>telegrama</i> • <i>notificació</i>	3 • <i>segell</i> • <i>pòlissa</i>	4 • <i>bústia</i> • <i>apartat de correus</i>
5 • <i>postscriptum</i> • <i>postdata</i>	6 • <i>missatge</i> • <i>e-mail</i>	7 • <i>tramesa</i> • <i>missiva</i>	8 • <i>pesacartes</i> • <i>matasegells</i>
9 • <i>sobre</i> • <i>postal</i>	10 • <i>correu</i> • <i>correspondència</i>	11 • <i>colom missatger</i> • <i>carter</i>	12 • <i>adreça</i> • <i>codi postal</i>

### Quadre II

1	2	3	4
5	6	7	8
9	10	11	12

B.- Per petits grups, ordeneu aquests sistemes de **comunicació** de més antics a més moderns.

e-mail, telegrama, telèfon, colom missatger, tam-tam, correu, missatge, xiulets de la Gomera, Braille, carter, postal, el fum en els indis americans, porsavent, txalaparta.

### TEXT

*Jo treballava de carter a Filadèlfia, als divuit anys ja anava pel carrer amb la bossa al muscle, sempre, cada matí a l'estiu quan l'asfalt és una melassa, i a l'hivern quan caus damunt de la neu glaçada. Així durant deu anys, sempre portant cartes. Tu no saps quantes cartes he portat jo, milers. Tots eren senyors, en els sobres. Cartes de totes les parts del món: Miami, París, Londres, Caracas. Bon dia senyor. Bon dia senyora. Sóc el carter.*

(fragment de Nocturn a l'Índia d'A. Tabucchi)

### A11.- RECREACIÓ

#### **Amb bones paraules**

El gènere epistolar ha de plaure o als vanitosos o als indiscrets. Als primers perquè els permetrà parlar abastament d'ells mateixos, als altres perquè així tindran la possibilitat de conèixer intimitats que no els pertanyen, podran fer el xafarder. Què et consideres més, indiscret o xafarder? Vet aquí el que fa un indiscret:

### TEXT

*Va examinar les cartes i les postals que acabaven d'arribar amb l'autobús de Delhi per tal de classificar-les i posar-les en l'ordre que havien de ser repartides. Les va girar, les va olorar, va examinar-ne els segells, va estudiar-ne els noms, les estranyes paraules escrites amb ploma... Bombalapetty. Pudutkkottai. Aurangabad. Tonk. Coimbatore. Koovappally. Piploo. Thimpu. Kampala. El Caire. Alburqueque. Els va sostenir a contrallum, aquells sobres plens de promeses, d'anuncis d'altres mons. Els va obrir amb el vapor d'una tassa de te, o es va limitar a acabar-los d'obrir, ja que la humitat de l'aire havia pràcticament inutilitzat la cola del tot, i es va dedicar a **escorcollar-ne els continguts** la resta del dia, amb calma. Ja feia uns quants mesos que havia començat a treballar a l'oficina, però havia passat la major part del temps **ocupat d'aquesta manera**. Això li va **permetre descobrir** enemistats familiars i històries d'amor, matrimonis pactats, nens que neixen, gent que es moria i fantasmes que reapareixien, comiats, benvingudes. Havia descobert desastres naturals, plagues i terratrèmols, i petits assumptes trivials com ara la manca de xampú. Localitats molt petites de Shakkot. En alguns països, la gent només es banyava un cop per setmana i les dones només vestien roba curta de nenes. **Havia recollit tota mena d'informacions**. De tant en tant, arribaven cartes de països de l'estranger destinades als barris elegants de Shakkot, i Sampath es passava hores i hores reflexionant sobre la fotografia d'una palmera al costat del mar tan blau que semblava haver estat colorejat, o d'una noia bonica amb un estret vestit de puntes i dues grans trenes rosses que semblaven*

*comestibles en un poblet suís. Suïssa era un país fred on no hi havia ni una partícula de brutícia. A la calor de la tarda de Shankot, Sampath havia imaginat tan vívidament el fred i la netedat, que se li posaven els pèls de punta.*

(fragment d'**Enrenou al guaiaber** de **Kiran Desai**)

En aquest text se'ns suavitza una informació que es vol donar a entendre, però deixant ben clara la intenció de la persona que escriu. De manera que quan diu ***es va dedicar a escorcollar-ne els continguts*** vol dir que *Va tafanejar uns continguts que no li corresponien* o que *va posar el nas on no tocava*.

A> Intenta atenuar la informació d'aquestes frases amb una mica de diplomàcia o mà esquerra, bo i deixant ben clara la intenció:

a. Mare, aquest guisat és incomedible

.....

b. No pots cantar més malament

.....

c. Què t'has fet al cap, àvia? Que estàs horripilant!

.....

d. No remenis les cartes que no et pertanyin

.....

e. Aquestes postals que tant t'agrada d'enviar-me són il·legibles i d'una cursileria infinita

.....

f. Com pots ser tan vulgar amb aquests e-mails!

.....

g. Sempre estàs tan ocupat, senyor gandul?

.....

B> Com has pogut veure, aquest tipus de frase sol estar molt relacionat amb l'humor i la ironia. En les que trobaràs a continuació – que són de Rodoreda, tretes de *Cartes a l'Anna Murià* - veuràs que s'hi expressa una intenció determinada però amb paraules o pensaments contraris a allò que es vol dir. Llegeix-les i reescriu-les en dues versions: una amb un to més suau i una altra amb un to més agressiu.

*És un xicot que domina l'art de quedar malament amb tothom.*

a. ....

b. ....

Comentari que fa Rodoreda respecte a un llibre de Francesc Trabal : *Aquest senyor ha fet un ou ferrat sense oli; en un moment únic de fúria interina. Trobo que l'haurien de pegar.*

a. ....  
.....  
.....

b. ....  
.....  
.....

*¿El meu parer sobre la Revista de Catalunya? Un fòssil ben presentat.*

a. ....  
b. ....

#### A12.- ESCRITURA

Si tota mena de pedanteria és sempre odiosa, mai serà més fora de to que en una carta. La carta, pel seu caràcter íntim, demana la naturalitat d'una conversa. Amb persones de la nostra confiança podem utilitzar una certa negligència en l'ordre en què expresseu les idees i en l'ús d'un llenguatge amb poc inflament d'estil. Això mateix ho tenen molt clar els nens, sense que se'ls ho hagi hagut d'explicar. Recupera el nen o la nena que has estat per a poder escriure aquestes propostes:

A> Et convidem a llegir aquesta carta que l'Andreu envia a Guerau. Després de la lectura escriu la possible resposta d'en Guerau. Intenta ser clar, precís i breu.

#### TEXT

*Col·legi Ibèric, Classe d'aritmètica,*

*9 del matí*

*Guerau: Ahir, perquè no et vaig voler donar una bala que era ben meva i en què tu no tenies cap dret, et vas separar de mi dient "renyits"!, i besant, per a confirmar-ho, dos dits en creu.*

*Aquest matí en passar, al pati, pel meu costat, m'has dit adéu com si no hagués passat res. No m'agraden aquestes confusions. Si estem renyits, no m'havies d'haver dit res. I si vols deixar d'estar renyits, m'ho has de dir clar abans de saludar-me.*

*Espero una resposta perquè, si no vols fer les paus, no podràs venir a casa demà a jugar amb el tren i l'aeroplà.*

*Andreu*

(carta de Correspondència familiar i de societat, de C.A. Jordana)

*Col·legi Ibèric, classe d'aritmètica  
2/4 de deu del matí*

*Guerau*

B> Imagina que tens vuit anys. Imagina també que has de fer una d'aquestes feines:

- a.- Escriure una carta als Reis Mags. Recupera l'estil, el contingut, la lletra i els dibuixos.
- b.- Enviar una carta als pares des d'unes colònies.
- c.- Preparar una carta de convidat per a la festa del teu aniversari.

C> Segurament deveu tenir escrits de quan teníeu set, vuit o deu anys. Què us sembla fer una mostra d'aquest material vostre? Munteu una petita exposició a l'aula.

#### A13.-TREBALL DE CAMP

Prepareu una enquesta senzilla i passeu-la entre tots els veïns de l'escala o del barri A l'enquesta hi podeu demanar quin tipus de correspondència reben, què es el que els molesta més de rebre, què els agradaria rebre que no reben mai....

#### A14.- ESCRIPTURA.

Tria el **títol** més suggeridor per a redactar un escrit breu.

- A.- Bústia o paperera?
- B.- Història d'una bústia secreta.
- C.- Si les bústies parlessin

- D.- Una carta arriba a un destí equivocat.
- E.- La carta lacrada.
- F.- La cartera del carter
- G.- Rebo un anònim...

#### A15.- RECREACIÓ

La carta és com un diàleg amb algú absent. Qui escriu està recollit en la seva intimitat i mostra la intensitat emocional, amorosa, amical o intel·lectual. Sense aquest element una carta perd l'interès, en canvi si aquest ingredient hi és present tenim la possibilitat de conèixer moltes facetes d'una persona.

Segurament coneixes alguna persona amb qui se't faci pràcticament impossible d'establir-hi un diàleg. Seguint el text que et donem, escriu una nota curta – de tres ratlles- a un conegut teu que tingui l'habilitat de no escoltar quan parlis amb ell.

#### **TEXT**

*Amb el que dius en la teva carta sobre els monòlegs m'adono que quan escric vaig per la meua i no contesto les coses que em preguntes, és a dir, que no estableixo diàleg. Però mira, és un mal com qualsevol altre, què hi farem... Pren paciència.*

(fragment de **Cartes a l'Anna Murià** de **M. Rodoreda**)

#### A16.- ESCRITURA

##### **Carta amatòria**

Normalment, la carta és un afer entre dos perquè és un text adreçat a una persona. Té un caràcter íntim i confessional, la qual cosa converteix aquest gènere en massiu ja que qualsevol el pot practicar.

Després de llegir aquesta carta anònima del segle XV, tria una de les propostes que et fem.

A.- Escriu una carta d'amor fent ús d'un estil espontani i planer, però que no sigui impolit ni sense elegància. Només has de fer servir les lletres del nom i els cognoms de la persona estimada, combinant-les com vulguis.

B.- Escriu una carta d'amor en una llengua inventada.

#### **TEXT**

*No m'ha volgut consentir la voluntat sinó que us declaràs quant vos ame; e pus que no puc per mi, faç-ho per aquest escrit, per lo qual vos certific sou aquella per la qual só vençut en aquesta terra. E bé trobara plaer de no haver-vos coneguda, per vós tanta pena donar-me.*

*Si fos mia ventura que en aqueixa casa no estiguésseu, hauria plaer de parlar-vos, mas pus no puc, hauré-us a molta gràcia de saber la vostra voluntat per vostra lletra. E no us excuseu de tan poc fer per lo meu, pus que per vós faré tot lo possible. E comanme en vostra mercè.*

*Del qui està en pena mortal  
Esperant vostra resposta, A.  
De l'apassionat e mort si  
Doncs no el socorreu, A.*

(carta anònima, dins *Epistolari del segle XV* per F. Martorell)

#### A17.- TALLER

Busqueu cartes escrites pels vostres pares o avis i seleccioneu la més antiga. Transcriviu-la i feu-ne una lectura compartida entre tots.

#### A18.- FÒRUM

En el requadre següent teniu, a la dreta, un poema de F. Pessoa. Prepareu la lectura i llegiu-la en veu alta. Enregistreu el poema recitat en una cinta.

<p>Todas as cartas de amor são Ridículas. Não seriam cartas de amor se não fossem Ridículas.</p> <p>Tambem escrevi em meu tempo cartas de amor, Como as outras, Ridículas.</p> <p>As cartas de amor, se há amor, Têm de ser Ridículas.</p> <p>Mas afinal, Só as criaturas que nunca escreveram Cartas de amor É que são Ridículas.</p> <p>Quem me dera no tempo em que escrevia Sem dar por isso Cartas de amor Ridículas.</p> <p>A verdade é que hoje As minhas memórias Dessas cartas de amor É que são Ridículas.</p>	<p>Totes les cartes d'amor són ridícules. No serien cartes d'amor si no fossin ridícules.</p> <p>També en el meu temps vaig escriure Cartes d'amor, com les altres, ridícules.</p> <p>Les cartes d'amor, si hi ha amor, han de ser ridícules.</p> <p>Però a la fi, sols les criatures que mai no escriviren cartes d'amor són les que són ridícules.</p> <p>Tant de bo tornés el temps en què escrivia sense adonar-me'n cartes d'amor ridícules.</p> <p>La veritat és que avui són les meves recordances d'aquelles cartes d'amor les que són ridícules.</p>
--	---



(Todas as palavras esdrúxulas, Como os sentimentos esdrúxulos, São naturalmente Ridículas).		(Totes les paraules esdrúixoles, com els sentiments esdrúixols, són naturalment ridícules.)
--	--	--

(Poema de *Fernando Pessoa*, dins *Poemes d'Álvaro de Campos*)

#### A19.- CONCURS

##### **El llenguatge secret**

Els llenguatges secrets sempre han estat molt útils per als amants. Aquest art d'escriure en caràcters secrets s'anomena **criptografia**.

A> Després de llegir les propostes, tria'n una. Anem a crear els nostres llenguatges:

a.- L'escriptura alfabètica prové dels pictogrames, amb els quals es feia al·lusió als objectes del món mitjançant dibuixos: un cap de bou representava un cap de bou. Però amb el temps un cap de bou ha acabat representant la lletra A, i un ull ha acabat representant la lletra O. Observa els exemples i acaba, a la teva manera, l'alfabet. Després escriu un missatge amb els teus símbols.



*La A és un bou de cap per avall. Amb el pas del temps, el pictograma semític per a bou es va esquematitzar i decantar. Com a lletra de l'alfabet fenici, va quedar associada a la primera síl·laba del nom original «alef». Els fenicis, que no escrivien les vocals, la pronunciaven amb un so gutural. Més tard, la A grega es va capgirar i va adquirir el so /a/ que encara té avui.*

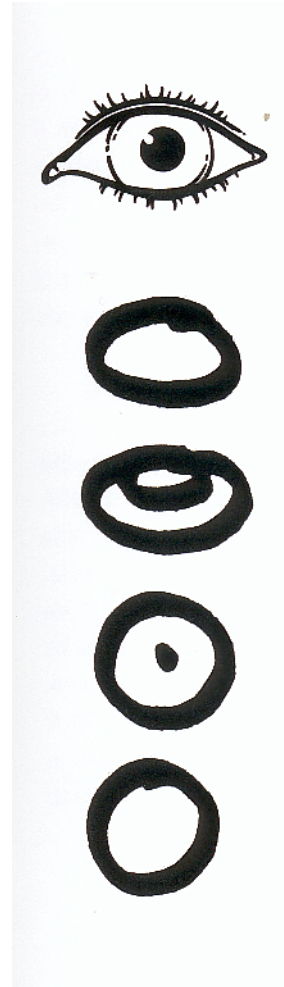

*A la O sembla que no li passin els anys. Va començar com un ull egipci i, evocant aquest origen, els fenicis li van posar «ayin» (pronunciat amb una mena de /o/). El so i el signe, arrodonits, es van convertir en vocals del grec i el llatí. Segons com es miri, la O encara ens parla amb els ulls.*

(fragment de ***Els rastres de l'alfabet. Escripura i art***. Textos de ***F. Bach i R. Berkel***)

b.- Intenta resoldre aquest enigma: *Aquests dos amants no tenien cap codi secret. Així els va anar.*

*XULLVXDQB LL LLVRNGD*

T'adonaràs que és molt difícil desxifrar què hi diu. Sabent la solució, podries deduir quin és el sistema de codificació que hem fet servir?

c.- Escriu una nota breu on hi escriguis un secret d'alt risc. A l'hora d'enviar el teu missatge, escriu primer la contrasenya o la paraula clau, a fi que el teu receptor pugui desxifrar aquest codi que t'inventaràs.

B> Fica el teu enigma dins un sobre amb el teu nom al remitent. Repartiu a l'atzar els sobres entre tots els companys de classe. A cadascú us tocarà un sobre amb un enigma per a desvetllar. Bona sort!

## A20.- RECREACIÓ

Qui no ha enviat mai una carta i no ha sentit immediatament un gran penediment d'haver-ho fet? Molt sovint l'autor de la carta viu una situació d'incertesa, de manera que dubta si el seu corresposal entendrà tot el que li explica, dubta també si el destinatari rebrà mai la carta, i té les seves pors a l'hora d'enviar el missatge – pot acabar no enviant-lo o portant *la carta quinze dies a la butxaca* -.

A.-Interpreta i rescriu aquest text

*roma dorom mE. rol ace dorom me ç rar epse cupeu q. ines let nedrep citse: etbud pac  
cnit ne oN. tu gop eh o no rep, sec nip senub ma al-e ruert tat netni eh drat seM. rar i  
ter ai dopal on aj nauq tsuj tide nep eh'n em i ... a dartne ed ait subaves ala tiu dortni  
eh'L. oi ssap al repasecne, acinor cana i alucidir tne matulosba, aminona, roma'd atrac  
anu tircse eh iL. T sog a dtes*

.....

.....

.....

.....

.....

.....

## A 21.- ESCRITURA

### El text orquestra.

Una de les maneres que tenim d'expressar la nostra complicitat o intimitat amb el nostre interlocutor és el d'utilitzar uns sistemes de llenguatge al més lliures i oberts possibles, que aprofitin tant com es pugui tots els sistemes de comunicació que som capaços d'utilitzar i tenim a l'abast.

No cal dir que amb això aconseguim fer augmentar moltíssim l'**expressivitat** del text , a la vegada que li donem un relleu i un component **estètic**.

Escriu una carta a un teu amic on faràs servir, barrejats, aquestes classes de símbols:

- ◆ El sistema d'escriptura habitual, o sigui, l' **alfabet llatí**.
- ◆ Alguna paraula en algun **altre alfabet**.
- ◆ Alguna paraula o expressió en algun **altre codi** (morse, dels radioaficionats...)
- ◆ Expressions que només podeu entendre gent de la vostra edat (**argot**) o vosaltres dos (el vostre **codi secret**).
- ◆ **Pictogrames** o **dibuixos** que representin tant conceptes físics (objectes, persones...) com abstractes (idees, estats, emocions...).
- ◆ **Bafarades** a dins de les quals hi podeu posar la veu d'altres personatges dels quals vulguen reproduir algunes paraules.
- ◆ **Les emoticones** que apareixen a Internet.
- ◆ Amb **quin altre** sistema d'escriptura més us atreviu?

Us deixem un petit tast d'emoticones per donar-vos alguna idea. Però més valdrà que us les inventeu vosaltres.

: -)	content	: -?	pensarós.
: -(	trist, deprimit	: ☹ -)	plorar de felicitat
: -	seriós, indiferent	: -<	desemparat
: -o	sorprès	(: -&	molt enfadat
: -c	molt trist	: -D	molt somrient
(: (	supertrist	: -/	escèptic

:):-)	riallada	:-r	burleta
§ -)	fer l'ullet	(:<)	xafarder
:*	un petó	:-S	incoherent
:-C	Oh! Això és increïble	:-B	mossegar-se els llavis

## A22.- RECREACIÓ

### Temps de floretes, temps d'amorettes

Si t'has atrevit a enviar una carta d'amor, segurament el destinatari haurà tingut l'ocasió de llegir les **floretes** que li has dedicat. Si no has enviat encara la teva carta d'amor... practica una mica diferents maneres de dir galanteries.

A.- Llegeix aquests **fragments originals** on uns amants s'afalaguen per l'amor que es tenen. Marca amb un retolador fluorescent aquells mots que consideris imprescindibles i escriu-los a la columna del mig. Després, una **nova versió** de cada fragment tot procurant de dir tot el contrari del que deia l'original.

FRAGMENTS ORIGINALS	MOTS CLAU	NOVES VERSIONS
<p><i>Te n'has d'anar, i jo m'he de quedar per aguantar cada moment l'esguard d'uns ulls enferotgits, sense cap més consol per viure que saber que en el món hi ha aquesta joia que podré tornar a veure</i></p> <p style="text-align: center;">* * * * *</p>		* * * * *
<p><i>I segelleu les meves abraçades Amb la mort, si les fes a una altra dona.</i></p> <p style="text-align: center;">* * * * *</p>		* * * * *
<p><i>Jo m'hauria trencat només per veure'l, Tots els nervis dels ulls, fins que l'espai</i></p>		* * * * *

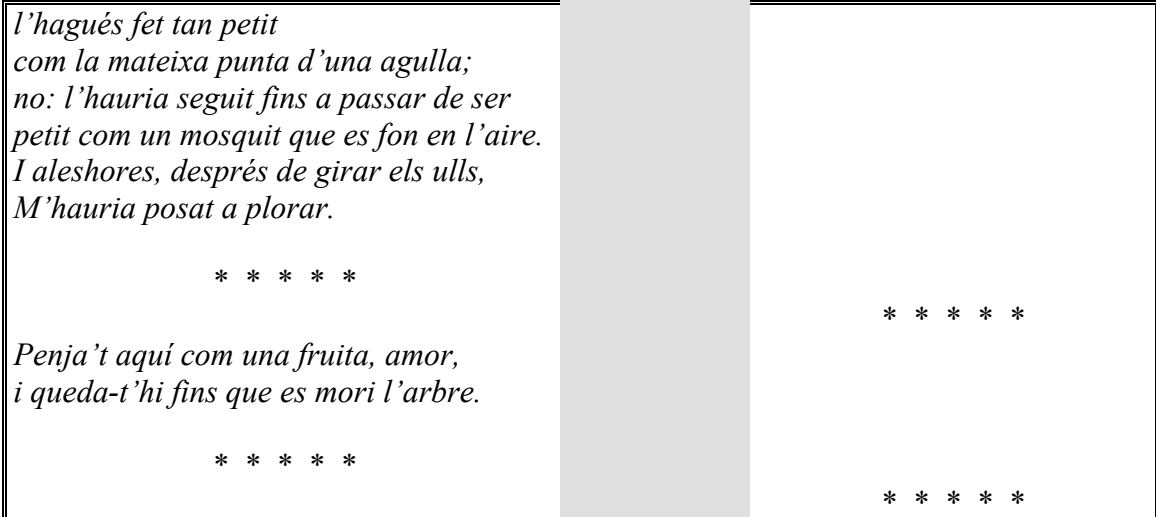

(fragments extrets de *Cimbelí* de *W. Shakespeare*)

B.- Transforma aquestes frases, adaptant el que et convingui, i dedica'n una a cada noi o noia de la classe ( escriu en els parèntesis els noms ). Incorpora-hi, en la mesura que et sigui possible, els **mots clau** que has triat en l'activitat anterior.

1.- *Ets més bonica que una sortida de sol sobre una mar encalmada.*

a.- Ets més ..... que ..... ( ..... )

b.- Ets més ..... que ..... ( ..... )

2.- *¿Ets com un déu, de pastor disfressat, que el meu cor virginal has abrandat?*

a.- Ets com ....., .....,  
que el meu ..... has ..... ( ..... )

b.- Ets com ....., .....,  
que el meu ..... has ..... ( ..... )

3.- *Tant de bo fos un jove i us pogués fer contenta*

a.- Tant de bo fos ..... i et pogués ..... ( ..... )

b.- Tant de bo fos ..... i et pogués ..... ( ..... )

4.- *Donaria la meua vida per tenir-te un minut al meu costat.*

a.- Donaria ..... per ..... ( ..... )

b.- Donaria ..... per ..... ( ..... )

5.- *Se m'empal·lideix el cor en veure't els ulls*

a.- Se .....el cor en ..... (.....)

b.- Se .....el cor en ..... (.....)

## A23.- ESCRITURA

### Més floretes

Coneixes el **Cyrano de Bergerac**? És el personatge principal d'una obra de teatre de Rostand, anomenada així, Cyrano de Bergerac. Aquest personatge, que té un nas extremadament llarg, és un expert en l'art d'expressar l'amor que sent vers la seva estimada, Rosaura. El seu amic Cristià és d'aspecte bellíssim, però és barroer a l'hora d'expressar el seu amor vers la seva estimada, Rosaura. Els dos amics pacten un camí per afrontar el mateix objectiu: l'un posa els mots, l'altre el bell rostre. Rosaura s'acabarà enamorant dels dos. Et convidem a llegir algunes mostres de l'art de Cyrano que t'hem extret d'aquesta obra dramàtica i et convidem també a crear una carta que segueixi les pautes següents:

- El text ha de descriure un amor apassionat.
- Ha d'estar en primera persona i en present.
- Els mots següents són prohibits: AMOR i derivats, ESTIMAR i derivats.
- El nom de la persona a qui t'adreces ha d'estar camuflat.

### TEXTOS

A. *El més exquisit dels éssers sublunars.*

B. *Qui l'ha vista somriure sap què vol dir perfecte.  
l'encant del món sencer és en ella, projecta  
tot allò que és diví a cada gest; i brilla!...  
Ni tu, Venus, saps estar-te a la conquilla,  
ni tu Diana, anar pel bosc d'un paradís  
tal com ella, en carrossa, passeja per París!...*

C. *Per sofrir un cor em cal i no en tinc ni la mostra:  
Ja que m'heu pres el meu, doneu-me al menys el vostre*

D. *de vós passaré fam*

E. *L'amor em va creixent dins l'ànima valenta,  
i s'infla tant i tant que quasi la rebenta*

(fragment de Cyrano de Bergerac d'E. Rostand)

## A24.- AUTOBIOGRAFIA

Ja pots escriure un nou capítol de l'autobiografia. Et donem algunes idees que pots seguir.

**⇒ M'agrada escriure cartes, e-mails, notes... però m'estimo més ...**

**⇒ De totes les cartes que he rebut, n'hi ha una que sempre la duré al cor. És la carta més bonica, més emocionant ... de totes les que m'han arribat.**

**⇒ Hi ha una carta molt temuda. Desitjaria no haver-la rebut mai, o no voldria rebre-la mai...**

**⇒ Si algú llegís una carta meva, si algú obrís el meu correu electrònic, si algú em llegís una nota meva...**

**⇒ Quan escric cartes necessito ambientar-me d'una manera molt especial.**

**⇒ Una declaració d'amor... un amor secret... un secreter...**

**⇒ Escriure cartes em serveix per reflexionar, pensar...**

**⇒ M'agrada rebre cartes, e-mails, telegrams, notes...**

**⇒ Un dia vaig enviar una nota ...**

**⇒ Detesto de les bústies, o de correus ...**

## A25.- RECERCA

A> L'amor és cec. Qui se sent enamorat se sent capaç de dir i de fer qualsevol cosa per a la persona estimada, fins i tot allò impossible. Si observes bé aquestes frases descobriràs que només una d'elles és versemblant i possible, la resta d'aquestes frases són absurdes i incompatibles. Pots esbrinar quins són els elements que converteixen les següents frases en impossibles?

- És un expert de sumèria contemporània.
- Estudia la fonètica i la fonologia del cinema mut.
- Col·lecciona segells asiriobabilònics.
- Vaig visitar l'oftalmòleg gàstric.
- M'apassionen els llibres d'iconologia del Braille
- Han inaugurat una llibreria especialitzada en els tigres pirinencs.
- El desenvolupament de l'etrusc a l'Edat Mitjana és un fenomen per estudiar.



- h. Han publicat un receptari de sopes de tauró.
- i. L'Institut d'Oceanografia tibetana obre les portes al públic.
- j. Has visitat l'exposició d'Història de la Pintura Paleolítica?

B> Ets capaç de fer tres frases d'aquestes? Prova-ho.

#### A26.- REPRESENTACIÓ

##### **La qui es gronxa per Sant Joan aviat troba galant**

Potser considereu que això de ser galant no es porta. Potser us sembla que els costums cavallerescos són passats de moda. En canvi, segurament us agrada que us tractin bé i que us afalaguin. Per una estona, intenteu ser un bon galant, o una bona galant.

- 1.- Escriviu el vostre nom en un paper.
- 2.- Agafeu un nom a l'atzar de la capsa.
- 3.- Prepara una declaració d'amor dedicada a la persona que t'ha tocat.
- 4.- Representa-la en veu alta i davant de la resta dels companys.

*Nota declaratòria*

#### A27.- CONCURS

És molt probable que tingueu les portes dels lavabos dels vostre institut farcides de missatges amorosos. Feu grups de quatre i recopileu aquesta petita literatura.

#### A28.- TALLER

##### **Correu amorós**

Concerteu un dia lectiu per a celebrar la diada del Correu Amorós, podria ser molt bé la diada de Sant Jordi!

Necessiteu la col·laboració dels vostres companys d'institut i seguir bé les instruccions que us presentem:

Els companys, o companyes, que ho desitgin poden escriure una carta d'amor o un poema dedicat a una persona estimada. Aquest escrit, que pot ser anònim, s'ha de desar

en una de les bústies que haureu decorat i que haureu situat en llocs estratègics del vostre institut. Cada carta d'amor ha d'anar ensobrada i amb el nom del destinatari.

Després d'unes setmanes, podeu recollir totes les cartes de les bústies, les quals seran llegides durant un matí o una tarda per vosaltres a la persona interessada.

Tasques a fer:

- ♥ Dissenyeu i elaboreu cartells de propaganda que haureu de penjar a diferents zones de l'institut.
- ♥ Dissenyeu i decoreu bústies amoroses. Procureu d'anar-les buidant.
- ♥ Classifiqueu les cartes per grup-classe. Organitzeu la lectura.
- ♥ Llegiu i interpreteu les cartes al destinatari.

## A29.- RECREACIÓ

### Carta de desamor

A> Aquí tens una carta que en Jordi envia a la Mundeta. Llegeix-la una vegada. A sota del text hi tens un requadre per a fer una descripció de l'amor que es tenen l'un per l'altre, segons tu.

### TEXT

*El Aaiún, 1968.*

*Estimada Mundeta, acabo de llegir la teva apassionada carta del tretze passat. Dic apassionada perquè tota ella desprèn passió. Aniré a pams, com sempre. En primer lloc, tinc la lleugera sospita que cada vegada t'aboques més al perill. Aquestes queixes petitburgeses m'han agradat. Ja saps, perquè t'ho he dit dues-centes vegades, que estic boig, guillat per tu. Bé, amb tu no em posaré filosòfic. T'ho mereixes. La incomprensió humana, com tu saps molt bé, és immesurable. I a mi, com a tothom, em pertoca en aquest moment el deure de comprendre't. Ma petite belle fille, et charmante fill. I no em facis citar frases lapidàries del nostre estimat pare pedaç, el senyor Engels. Et recomano, només perquè vegis que els teus drames no són sinó minúscules partícules, gairebé diria que inexistents, que facis una petita repassada, com aquell qui res, dels Orígens de la Família. Te'l pot deixar l'Enric, perquè en Miquel no crec que el tingui. Mon chou, n'aprendràs. Cal que el teu homu –i, cara, sóc ben bé teu- et torni a portar al bon, recte, i ortodox camí. Per tant, el fet de lligar amb en Nito, com vas fer l'altre dia, és una minúscula acció, no diré pas solitària, de les moltes que se succeixen diàriament.*

*Deixa't, caríssima, de tantes arrièrè-pensées. Oblida que has estat criada per a portar a terme missions extraordinàries. Pensa que en un llunyà punt de l'Àfrica tòrrida i inhabitable hi ha el teu estimat Jordi, que t'envia el petó més gran de l'univers sencer.*

*Reteu: Jordi*

(fragment de **Molta roba i poc sabó... i tan neta que la volen** de **M. Roig**)

B> La carta que acabem de llegir ha estat manipulada, mitjançant l'elisió d'alguns fragments. Restaura el text, tot incorporant-hi els elements eliminats. El fet de reintroduir-los en el text et farà modificar, possiblement, la puntuació. Tingues-la en compte!

Si hi ha hagut elisió, ho hem assenyalat al final de la frase amb un nombre entre parèntesi. En cas que s'hagi extret més d'un element en una mateixa frase, anirà marcat dins el mateix nombre. Et caldrà, doncs, saber a quin lloc de la frase inclouries els elements desapareguts. Un cop els tinguis introduïts, repassa la puntuació.

Acabar de redactar:

<p style="text-align: right;"><i>El Aaiún, 1968.</i></p> <p><i>Estimada Mundeta, acabo de llegir la teva apassionada carta del tretze passat (1). Dic apassionada perquè tota ella desprèn passió(2). Aniré a pams, com sempre. En primer lloc, tinc la lleugera sospita que cada vegada t'aboques més al perill. Aquestes queixes petitburgeses m'han agradat(3) . Ja saps, perquè t'ho he dit dues-centes vegades, que estic boig, guillat per tu. (4) Bé, amb tu no em posaré filosòfic. T'ho mereixes (5). (6). La incomprensió humana, com tu saps molt bé, és immesurable. I a mi, com a tothom, em pertoca en aquest moment el deure de comprendre't (7). Ma petite belle fille, et charmante fille(8). I no em facis citar frases lapidàries del nostre estimat pare pedaça, el senyor Engels. Et recomano, només perquè vegis que els teus drames no són sinó minúscules partícules, gairebé diria que inexistents, que facis una petita repassada, com aquell qui res, dels Orígens de la Família. Te'l pot deixar l'Enric, perquè en Miquel no crec que el tingui.</i></p> <p><i>Mon chou, n'aprendràs (9). Cal que el teu homu –i, cara,</i></p>	<p>(1) <b>Per vuitena vegada</b></p> <p>(2) <b>Una ferum de // que empesta</b></p> <p>(3) <b>Xavala // no // gens</b></p> <p>(4) <b>Però no t'asseguro pas que demà n'estaré, ni tampoc d'aquí a una hora. Et temps canvia, el temps ho capgira tot</b></p> <p>(5) <b>Tampoc no</b></p> <p>(6) <b>Però no em vinguis a plorar com una criatura de bolquers, petita</b></p> <p>(7) <b>No</b></p> <p>(8) <b>T'hauria d'estirar les orelles</b></p> <p>(9) <b>No // mai</b></p> <p>(10) <b>digue'm/</b></p>
--	--

<p><i>sóc ben bé teu?(10)- et torni a portar al bon, recte, i ortodox camí. Per tant, el fet de lligar amb en Nito, com vas fer l'altre dia, és una minúscula acció, no diré pas solitària de les moltes que se succeixen diàriament(11) .</i></p> <p><i>Deixa't, caríssima, de tantes arrièrre-pensées. Oblida que has estat criada per a portar a terme missions extraordinàries. Pensa que en un llunyà punt de l'Àfrica tòrrida i inhabitable hi ha el teu estimat Jordi, que t'envia el petó més gran de l'univers sencer (12).</i></p> <p><i>Reteu: Jordi</i></p>	<p>(11) <b>que quedi clar, per si encara no ho has entès, que // no // sinó// però sí intrascendent // en aquest cony de món que ens ha tocat de viure</b></p> <p>(12) <b>menys conquerible històricament</b></p>
---	---

C> Després de refer el text, torna a descriure la visió que tens ara de l'amor que es tenen la Mundeta i en Jordi. Ha canviat molt la visió que en tenies ?

### A30.- RECREACIÓ

#### **Renyines d'enamorats, amors multiplicats**

Per a escriure una carta de desamor et pot anar bé tenir un bon repertori de renecs, insults i altres expressions que expressin el teu disgust. Recrea la carta d'una persona molt enfadada i amb la ràbia a flor de pell que acaba d'adonar-se que ha estat víctima d'una injustícia: s'ha assabentat que la seva parella li ha pres el pèl.

Utilitza els mots que tens emmarcats i procura que en el text acabat hi hagin totes les lletres de l'alfabet.

LLAMP DE LLAMP, MIL MILIONS DE LLAMPS I TRONS, MANOI, LLAMPS I CENTELLES DESFERMADES, COM HI HA MÓN, VATUA, VATUA EL MÓN, ÒNDIA, SAPASTRE, GALIFARDEU, GANÀPIA, CAVERNÍCOLA ARNAT, MAMELUC, VAMPIR, ANTROPÒFAG, GATVAIRE, CAP DE TRONS, CAP DE CARBASSA, ESPARRECAT, GARRATIVAT, MEGALÒMAN, CARCAMAL, BARLIQUI-BARLOQUI, FARRIGO-FARRAGO, BUFAT, EMMETZINADOR, ECTOPLASMA, ENSOFRAT, ESTRAFOLARI, TOCASONS, TREPA DE DESVERGONYITS, LLAGASTA, ENZE BALADRER, ÓS MAL GIRBAT, ESGARRIACRIES LLENGUT,

### A31. TREBALL DE CAMP

#### **Paraules gruixudes**

Els renecs, els insults, els impropers, els ultratges, els escarnis... són presents en el llenguatge diari de la humanitat. Para bé l'orella!!

Elabora un recull d'aquests mots o expressions.

- a.- Classifica aquestes formes segons l'edat de qui les utilitza.
- b.- Classifica aquestes formes segons el seu significat.

### A32. CONCURS

#### **Concurs de renecs**

A.- Cadascú de vosaltres diu en veu alta un **insult inventat**, seguint l'ordre de la llista de la classe. En el teu torn, si tardes més de cinc segons a dir el teu insult o en repeteixes algun que ja s'ha dit, quedes eliminat. Guanyarà qui aconsegueixi descartar tots els companys. Si et ve de gust, abans d'iniciar el joc pots llegir alguns exemples extrets del *Cyrano de Bergerac*.

- a.- *Brètol belitre estúpid, cuc de terra, llimac!*
- b.- *Si Montfleury botzina,  
li arrenco les orelles, i el nas, i en faig xixina!*
- c.- *Encara fa el corcó?  
Doncs pujo a l'escenari, com un escorxadore,  
i el deixo alleugerit de tanta cansalada!*

Una altra opció del concurs: es pot fer el mateix concurs prioritant el nombre de mots per insult. Com més mots més punts.

B.- Repartiu-vos un Tintín a cada grup. En deu minuts cal recollir expressions i mots que mostrin l'enuig d'algun personatge. Aviam qui en troba més.

C.- Escriu un llistat de renecs o insults seguint l'abecedari, com a mínim un per a cada lletra de l'alfabet.

### A33.- TALLER

Tens per costum escriure cartes? Potser t'avorreix escriure'n, però de ben segur que et fa il·lusió rebre'n. Intenta, amb els teus companys, trobar un institut de nois i noies del vostre curs que vulguin fer un intercanvi epistolar. Podeu fer-ho de diverses maneres:

- Relació epistolar individual: Sortegeu-vos els noms dels nois i noies de l'altre institut, de manera que a cadascú li correspongui una sola persona.

- Relació epistolar col·lectiva: Escriviu conjuntament una carta per a tot el grup.

#### A34.- RECREACIÓ

##### **Carta de malastrugança**

Aquí teniu un model de carta que potser ja coneixeu prou bé. Llegiu-lo i feu després les activitats.

*Estimada Amiga*

*Envia una postal a cada persona de la llista abans de tres setmanes. Després esborra el primer nom de la llista i afegeix el teu al final. Envia la llista rectificadora amb aquesta carta a deu amics teus.*

*Aquesta cadena és operativa arreu del món. No es pot estroncar! Ets el responsable de la seva continuació. En cas que s'aturés amb tu tindries una desgràcia. NO FACIS DE LA TEVA VIDA UN CALVARI.*

*Marcelo Cuervos , de l'Equador, no va fer-ne cas. Va perdre la vista fins a quedar cec.*

*Clarles Schwarzer de Viena es va mofar de la cadena i al cap de poc temps va quedar sense feina i vidu.*

*Una paquistaní, Kiran Sikh, va perdre la llista i en pocs dies va embogir. Ester de Fetiller va enviar les llistes però no les postals. Va iniciar un procés hormonal profund.*

*LA TEVA VIDA NO HA DE SER UN INFERN.*

A> Després de buscar informació sobre les empreses que tenen unes jerarquies piramidals, discutiu sobre aquest tema en petits grups. Us donem una llista de preguntes que us poden ajudar:

- a.- Per què hi ha gent que entra en un negoci d'aquest tipus?
- b.- Qui inicia aquestes cartes? Per a què ho fa? Què en traurà?
- c.- Et creus la informació que et donen a la carta? Què té de veritat i què de mentida? Creus que algú s'ho arriba a creure? Té a veure amb la superstició?
- d.- Per què són tan apocalíptiques aquestes cartes? Per què són tan negatives?
- e.- Amb quina intenció es mostren els exemples?

B> Un representant del grup ha de fer una defensa en dos minuts sobre aquest tipus d'empresa i sobre aquest tipus de carta.

C> Reescriu la carta donant un to més simpàtic i més positiu.

## A35.- FÒRUM

El segle XVII va néixer la literatura epistolar, però no va ser fins al segle XVIII que no va culminar com a gènere d'un cert prestigi.

Una relació epistolar, que sigui més o menys llarga, avança com un argument de ficció, de manera que a mesura que es va entrant en la lectura de les cartes el lector pot anar desvetllant secrets, intimitats, confiances... Són aquests trossos de vida que no li corresponen el que dóna un caràcter ficcional.

A partir d'aquesta idea, molts escriptors han creat novel·les epistolars. **Les relacions perilloses**, de la qual se'n va fer una adaptació al cinema, és un exemple extraordinari d'aquest tipus de novel·la, on cada carta és un embolic nou que caldrà desfer i és també una clau per desvetllar els cors dels destinataris.

Mireu una d'aquestes pel·lícules que us proposem:

*Les relacions perilloses*  
*Molt soroll per no res*

Mentre mireu aneu apuntant allò pugueu menester fer a fer el debat. Us formulem algunes idees que us poden ajudar a l'hora de prendre nota:

1. Quantes cartes o notes apareixen a l'escena? Quantes n'envia la protagonista? Quantes en rep?
2. Quines són les expressions que mostren els personatges quan reben una carta? Com descriuries les emocions que perceps quan llegeixen una nota o una carta?
3. En quin ambient s'escriuen les cartes sinceres? I en quin les cartes de contingut hipòcrita?

## A36.- TALLER

Reuniu-vos en parelles i prepareu el taller que us presentem:

- Cada membre de la parella adopta el paper d'un personatge fictici. Cadascú pot ser, per una vegada, tot allò que desitgi ser o no ser! Per tant, podeu canviar-vos el nom, l'edat, podeu adquirir ofici i una nacionalitat diferents, fins i tot podeu recular el temps o avançar-lo.
- La vostra adreça serà l'únic element real que necessitareu.
- Inicieu una relació epistolar amb aquest personatge, bo i partint de l'última trobada. Recordeu que les relacions que establiu han de ser coherents.
- Podeu tancar aquesta relació epistolar amb la trobada dels dos personatges.

## A37.- RECREACIÓ

La llengua en què s'escriu una carta tendeix a utilitzar models col·loquials, perquè qui escriu té com a preferència mostrar-se com si fos allà mateix, on hi ha el lector. Amb tot, cal trencar el buit físic i imaginar la presència de qui rep la carta, de manera que l'autor adapti la llengua a la situació.

A> Llegeix aquesta carta formal i intenta fer-ne una versió mantenint el to formal.

### TEXT

SR. MÀRIUS TEIXIDOR:

*La Societat d'estudis sobre el simbolisme de la negritud en la poesia senghoriana convoca el seu primer Simposi.*

*La proposta va sorgir de les primeres trobades informals de diversos estudiosos del tema. Ha arribat el moment de posar en comú la nostra tasca i de fer-ne una "mise au point". Si esteu interessat en el projecte, podeu, ja des d'ara, realitzar la **preinscripció** per al Simposi que se celebrarà la primera setmana de juliol a Arle. Hem vist que les grans capitals no resulten còmodes per a reunions especialitzades com la nostra.*

*Així que haureu formalitzat la vostra inscripció prèvia, rebreu el programa detallat dels actes. Indiqueu-nos si teniu el propòsit de presentar una **comunicació**, la durada de la qual no ha de superar els vint minuts d'**exposició**.*

*Atès el caràcter molt especialitzat del Simposi, S'ha decidit no admetre més d'un acompanyant per a cada membre actiu de la reunió. Advertim que no hi haurà més **actes lúdics** que el sopar i el ball de l'últim dia, perquè comptem amb mitjans molt limitats.*

(Carta de Nit de 1911 de M.A. Anglada)

SR. ....:

*La Societat d'..... sobre .....convoca el seu  
..... Simposi.*

*La proposta va sorgir de ..... de diversos  
estudiosos del tema. Ha arribat el moment de ..... i de fer-ne  
una ..... Si esteu interessat en ....., podeu, ja des  
d'ara, realitzar la preinscripció per al Simposi que se celebrarà .....de  
..... a ..... Hem vist que ..... no  
resulten ..... per a reunions ..... com la nostra.*

*Així que haureu formalitzat la vostra inscripció prèvia, rebreu .....  
dels actes. Indiqueu-nos si teniu el propòsit de ....., la durada de  
la qual no ha de superar ..... d'exposició.*



*Atès el caràcter ..... del Simposi, S'ha decidit no admetre  
..... Advertim que no hi haurà més.....  
que ....., perquè comptem amb mitjans .....*

B> Pots invertir el to d'aquesta carta formal? T'hi veus amb cor de fer-la col·loquial, informal, vulgar o familiar?

### A38.- EXPRESSIÓ LLIURE

Un **simposi** és una reunió d'amics per retrobar-se i discutir temes d'interès comú. S'hi sol incloure un banquet. En un altre nivell, el simposi és una reunió de professionals per a estudiar i discutir aspectes diversos que es relacionen en el seu camp de treball. Podríeu muntar un Simposi? Abans, haureu de decidir

- Quin tema de discussió portareu a debat.
- Temps de durada de cada intervenció o comunicació
- Dia, hora i lloc.
- Termini d'inscripció
- Menú i actes lúdics

Tot plegat, comportarà una bona dosi d'organització, per això us anirà bé de convocar una petita societat que se n'encarregui.

### A39.- RECREACIÓ

#### **Excuses de mal pagador.**

En la carta és freqüent trobar informació sobre l'acte d'escriure. Podem trobar comentaris com "fa dies que porto la carta a sobre", "t'escric no sense ganes", "t'escric quatre ratlles perquè no tinc temps" o "no m'agrada escriure cartes" expressats amb la intenció de justificar-se. La carta, doncs, esdevé tema de la carta.

Observa els següents trossos de carta R.M. Rilke en els quals el poeta s'excusa per no haver contestat abans les cartes que ha rebut. Després podràs fer els exercicis que et proposem.

### **TEXTOS**

*Viareggio, prop de Pisa (Itàlia)  
5 d'abril de 1903*

*M'haurà de perdonar, apreciat i distingit senyor, que sols avui recordi, agraït, la seva carta del 24 de febrer. Tot aquest temps he estat ballant-la, no precisament malalt, però sí aclaparat per un esgotament gripós que em feia inhàbil per a qualsevol cosa. I a la fi, car res no volia canviar, vaig venir cap aquest mar de migjorn, l'acció benèfica del qual ja m'havia ajudat en una altra ocasió. Però encara no estic bo del tot i em resulta*

*difícil d'escriure: així, doncs, ha de prendre aquestes poques ratlles com si fossin més.*

*Naturalment, vostè ha de saber que totes les seves cartes em faran content. Li caldrà, però, ésser indulgent amb la resposta que potser, sovint, el deixarà amb les mans buides, perquè en el fons i justament en les coses més profundes i importants estem sols, més del que es pugui dir, i perquè un sigui capaç d'aconsellar l'altre o d'ajudar-lo han de succeir, han de resultar favorables moltes coses, tota una constel·lació d'esdeveniments han de coincidir perquè per una vegada surti bé.*

*Roma, 14 de maig de 1904*

*Estimat senyor Kappus:*

***Ha passat molt temps d'ençà que vaig rebre la seva última carta. No em guardi rancor.*** *De primer, la feina, després unes molèsties físiques i finalment la malaltia m'han impedit de donar-li una resposta que, ho desitjava, havia d'arribar-li d'uns dies bons i tranquils. Ara em trobo una mica millor (l'inici de la primavera, dur de suportar pels seus canvis molestos i arbitraris, també es va deixar sentir aquí) i el puc saludar, estimat senyor, i comentar-li el millor que sé la seva carta, cosa que faig amb molt de gust.*

*Roma, 29 d'octubre de 1903*

*Estimat i distingit senyor:*

*Vaig rebre la seva carta del 29 d'agost a Florència, i ara, dos mesos després, li'n parlo. Excusi-me'n la morositat. La causa n'és que no em ve de gust contestar cartes quan viatjo, car, per a escriure, em cal quelcom més que els estris estrictament necessaris. Em fa falta una mica de silenci i de soledat, i un moment que no em sigui massa estrany.*

(fragment de **Cartes a un jove poeta** de **R.M. Rilke**)

Un cop llegits aquests fragments podem fer els exercicis següents.

A> Quan demanes a algú que et perdoni, li estàs demanant que sigui tolerant amb tu.  
Acaba aquestes frases afegint un mot de cada fila, sense repetir-ne cap.

- A.- INDULGENT, BENÈVOL, MAGNÀNIM, CONDESCENDENT, CLEMENT, COMPASSIU, PACIENT
- B.- EXCUSAR, ABSOLDRE, DISPENSAR, EXIMIR, EXCULPAR, PERDONAR, DISPENSAR
- C.- MOROSITAT, TARDANÇA, INCOMPLIMENT, ENDARRERIMENT, RETARD, CALMA, TRIGANÇA

*Li he de demanar que sigui tolerant i que, per tant, perdoni la meva deixadesa.*

- a. Li prego que sigui ..... i que, per tant, ..... la meva.....
- b. He implorat que sigui ..... i que, per tant, .....el meu.....
- c. Necessito que sigui ..... i que, per tant, .....el meu .....
- d. Desitjo que sigui ..... i que, per tant, ..... la meva .....
- e. Voldria que fos ..... i que, per tant, ..... la meva .....
- f. Li demano que sigui ..... i que, per tant, ..... la meva .....
- g. Li exigiria que fos ..... i que, per tant, ..... la meva .....

B> A tots ens ha passat alguna vegada de deixar abandonada una activitat d'un cert compromís durant massa temps, des d'enviar una carta fins a fer una visita a un malalt o a algun parent. Tria una de les dues opcions:

A.- Redacta l'inici d'una carta justificant la teva tardança.

- a.- Tens una bona excusa.
- b.- No tens perdó!

B.- Redacta una nota breu excusant el fet que no hages fet alguna activitat de compromís.

- a.- Les teves justificacions seran enteses perfectament, potser fins i tot et guanyaràs la confiança de tothom.
- b.- No tens ni excusa ni benefici de dubte. Acabes de perdre una mica de respecte.

A40.- TALLER  
**La postal**

Per evitar aquests justificacions llarguíssimes, tenim la possibilitat de seguir al peu de la lletra el consell de Josep Pla:

*El millor, encara, és rebre postals, i això per una raó: perquè està acceptat, socialment, que no s'han de contestar.*

En la postal de vegades és més decisiu el segell i la imatge que triem que el text que escrivim, perquè aquesta tarja s'ha convertit en un bibelot fomentat per la cultura del turisme. Amb quatre paraules i una bona imatge queda acomplerta la missió, tot i que hi ha qui prefereix omplir tot l'espai de minúscules i il·legibles paraules.

Preparem una EXPOSICIÓ DE POSTALS. A fi d'aconseguir-la ben original haurem de seguir aquests preceptes:

1. Incloure postals de tants països com sigui possible.
2. Introduir conceptes diferents de postal : diferents formes, tamanys i textures.
3. Incorporar tot tipus d'imatges.
4. Reunir postals escrites en diferents èpoques o en diferents anys.

Intenteu muntar l'exposició de manera que es pugui llegir el text!!!

#### A41.- RECREACIÓ

Joan Coromines i Pompeu Fabra van mantenir una relació epistolar respectuosa i no gens mancada d'afecte, tal com podràs comprovar en aquests fragments de comiat. Llegim-los, primer de tot, i després elabora una d'aquestes activitats:

Escriu tres comiats. En el primer t'acomia des d'una persona molt estimada, en el segon d'una persona respecte a qui sents indiferència, i en la tercera d'algú a qui detestes. Inclou totes les paraules marcades en negreta respectant-ne l'ordre d'aparició.

#### TEXTOS

JOAN COROMINES	POMPEU FABRA
<p>I. <i>Digui'm sobretot com se troba de salut, i com estan els seus. <b>Saludi</b> atentament la seva muller, les seves filles i el seu gendre, i rebí una bona abraçada del seu deixeble que <b>està ansiós</b> de veure'l.</i></p> <p>II. <i>Faci'm el favor de saludar atentament i <b>afectuosament</b> la seva muller, les seves filles i el seu gendre, i rebí una bona abraçada del seu deixeble que espera amb ànsia <b>les seves notícies</b>.</i></p>	<p>I. <i>Quan m'escriureu, doneu-me notícies de la vostra família. Els meus m'<b>encarreguen</b> que us saludi de part seva. I vós, amic Coromines, sapigheu que <b>espero amb ànsia</b> el dia de poder-vos donar una bona <b>abraçada</b> i de tenir-vos com a company a l'Institut, membre de la Secció Filològica! Sabeu que us estima <b>cordialment</b></i></p> <p>II. <i><b>Records afectuosos</b> a la vostra muller. La meva muller i la meva filla Carola m'<b>encomanen</b> que us saludi de part seva.</i></p>

<p>III. <i>Cregui, estimat Mestre, que esperaré les seves notícies <b>amb deler</b>. Em faria un gran plaer si me les podia enviar per avió. Saludi <b>atentament</b> la seva senyora i les seves filles i rebí una forta abraçada del seu.</i></p>	<p><i>I, abans d'acabar la vostra tasca a Amèrica ¿no fareu una escapada a Europa, que em donaria ocasió de poder parlar amb vós i donar-vos, ben estreta, una cordial abraçada? Vostre afm.</i></p>
<p>IV. <i>Amb el viu desig fervent que gaudiu de salut i prosperitat, i amb el prec de fer-me present a la vostra muller, us saluda cordialment el vostre amic i servidor.</i></p>	<p>III. <i>Una cordial abraçada del vostre amic, que cregueu que us enyora.</i></p>

(fragment de Pompeu Fabra i Joan Coromines. La correspondència dels anys de exili)

#### A42.- ESCRITURA

##### Carta comiat

Hi ha circumstàncies en els nostres trajectes vitals que ens obliguen en certa manera a acomiadar-nos de persones molt estimades. Són sempre situacions doloroses i difícils. Carles Rahola, escriptor gironí, va escriure una carta de comiat a la seva família poc abans de ser afusellat. La família Rahola va decidir uns anys més tard fer pública aquesta carta. Després de llegir-la, tria una de les activitats d'escriptura que et proposem:

A.- Redacta una carta de comiat dirigida a una persona en qui confies plenament.

B.- Recrea, com si fos ara mateix, un comiat viscut.

#### TEXT

*Girona, 15 de març, 1939*

*Estimadíssima Rosa, fills meus, idolatrats, Ferran, Maria i Carolina, m'acomiedo de vosaltres per a l'Eternitat.*

*Tots vosaltres sabeu com la meua vida és pura i lluminosa; tots sabeu com he viscut en l'honestedat; com he treballat amb fe, amb quina intensitat us he estimat.*

*Me'n vaig vers el Més Enllà, tranquil i serè, en virtut d'una sentència absolutament injusta; m'en vaig vers la Llum Eterna. Però sento la recança infinita de deixar-vos...*

*No us desoleu pas; estimeu-vos com sempre ens hem estimat tots.*

*Que algú reculli, ara o més tard, el millor de la meua obra: tots vosaltres sabeu amb quin fervor l'he feta, dia per dia, hora per hora, minut per minut.*

*No crec deixar cap enemic en aquesta terra, en la dolça Catalunya que he estimat tant, en aquesta Girona dels meus amors ni tampoc fora d'ella.*

*Molts petons a tots vosaltres i a l'adorable Francesc de Paula, que desitjo pugui viure en una societat millor, més humana i més justa, on no hi hagi odís ni rancúnies.*

*Adéu-siau! El meu cor és ple de llum... Espero que ens retrobarem en el Més Enllà.  
Viviu per al nét.  
Adéu-siau*

*Carles*

(Carta de **Papers de Presó: Comiat i fulls solts** de **C. Rahola**)

#### A43.- TRIBUNA

##### **La publicació**

Com ja saps bé, la carta connota sempre un important grau de privacitat i d'intimitat. En editar-se esdevé pública perquè passa a ser llegida per lectors desconeguts; per tant, es transguedeix la norma de la privacitat. Això no hauria de passar si qui escriu deixa la instrucció de destruir la carta i si el destinatari aconpleix el desig de l'autor.

Defensa en dos minuts una de les dues posicions, tenint en compte que hauràs d'expressar-te d'esquenes al públic.

A.- Has trobat unes cartes d'un científic. Tot i el desig expressat per l'autor de destruir les cartes, el destinatari les ha conservades. En aquests papers, on l'autor confessa la seva homosexualitat, hi ha unes fórmules que poden ser decisives per al descobriment d'una medicina. Decideixes cremar les cartes.

B.- Tens a les teves mans les cartes d'un comandant de la Segona Guerra Mundial, en les quals s'explica els horrors humans que viu de molt a prop. Consideres que cal una publicació d'aquestes cartes, tot i que l'autor ha deixat la instrucció de destruir-les.

#### A44.- ESCRITURA

##### **Entre ficció i realitat: El pròleg**

### **TEXT**

*Nova York, 26 de març de 1984*

*Estimada Patrícia,*

*Ja sé que pensaràs que sóc una mala amiga perquè fa bastant de temps que hauria d'haver-te contestat aquella felicitació tan carinyosa en què em desitjaves molta sort per l'any vinent... La veritat és que durant aquests últims mesos m'han passat coses curiosíssimes – coses que, en certa manera, ens acosten- i això ha fet que moltes vegades m'hagi hagut de reprimir les ganes d'escriure't. Les sorpreses, penso jo, també tenen el seu sentit... (m'imagino que deus estar pensant: ¿però què dintre em vol dir amb tot això la Susanna?) Bé, paciència, A més, em sembla interessant saber retardar els efectes d'allò que ens proposem, i no oblidis que a les qui no som escriptores ens costa més expressar-nos.*

*Si mal no recordo, a l'última carta del mes de desembre, et deia que els últims mesos de l'any passat havien estat molt bons. Feia, certament, un temps magnífic, que em permetia dur una vida molt activa. Ja saps que jo, a diferència de tu, sóc una dona de carrer. De carrer i de botiga. El meu paisatge predilecte són els magatzems de la*

cinquena avinguda, i també algun antiquari del Village. Però, com sempre passa quan les coses van massa bé, a mitjan gener va haver-hi un canvi brusquíssim de temps, i el cas és que el fred ens agafà a tots de sorpresa, i encara ara no estic segura que ens hagi abandonat completament. Llavors, vaig haver de fer llit durant un parell de setmanes a causa d'una "influenza" (aquest mot sempre m'ha fet gràcia), i les fortes tamborinades de neu que han anat caient regularment, gairebé no m'han permès de sortir a la carrer. Suposo que encara deus recordar l'aiguabarreig que s'organitza al carrer quan la neu comença a fondre's... Bé, el fet és que no podent ni tenint ganes de sortir a fora, a casa havia d'entretenir-me amb alguna cosa. Pensa que entre les hores de ioga, les del psicoanalista i les dels cursets de macramé, quasi no em quedava hores lliures. Però el fred sobtat i el mal temps van destarotar tant el meu ritme de vida, que fins i tot vaig caure en una mena d'estat depressiu (tu que ets forta i escèptica, deus pensar que de què serveix tant de ioga i tanta psicoanàlisi, si... Doncs mira: per anar tirant quan estic bé!) Llavors, la nostra comuna amiga Jane em va proposar una cosa ben original: traduir un llibre teu al català (¿ho sabies que el meu pare era català?) Al principi, la meua idea fou consultar-t'ho. Després John, suposo que per veure'm ocupada en alguna cosa, em va engrescar tant que vaig desistir de demanar-t'ho: és tot allò de la sorpresa a què em referia a l'inici de la carta. Vaig llegir tres o quatre llibres en català que corrien per casa, i un cop familiaritzada amb la llengua, em disposava ja a començar la traducció dels teus Petits contes misògins. Em diràs que per què aquesta obra. Doncs mira: no ho sé. Sempre és un llibre pel qual he tingut especial simpatia (perquè, suposo, la gent sol dir amb un to pejoratiu que és una "obra menor"). A mi, en canvi, recordo com ja m'agradava el títol abans d'haver llegit el llibre. El fet és que després d'haver-lo traduït encara em reafirmo més en la meua predilecció, i no crec que es degui únicament al plaer d'anar a contracorrent. En el fons del fons, Patrícia, tots els teus contes amaguen una gran pietat. I potser, mira què et dic!, més encara per l'home que per la dona. Sempre he cregut que les dones ens valem molt més per nosaltres mateixes que no els homes. Aquests, en la majoria de casos, no deixen de ser uns simples titelles desvalguts i del tot conformistes envers una vida que no han programat. Les dones, en canvi –i això els teus contes ho reflecteixen molt bé–, si més no tenim la gosadia d'emprendre nous camins. Mira el meu cas: com que no podia fer cap de les coses que habitualment faig, m'he posat a traduir. I no pas al francès o a l'italià, sinó al català, valga'm Déu! En certa manera, Pat, la nostra inconsciència és la nostra força.

Espero que el teu jardí estigui més cuidat que la meua terrassa. Per la finestra encara veig una mica de neu sobre els arbres de Central Park; el sol s'està ponent a New Jersey, i per la ràdio sona "She works hard for the money"...

Un petó molt fort,

Susanna.

(pròleg d'A. Susanna, dins Petits contes misògins de P. Highsmith)

A.-Et sorprendrà saber que aquest text ha estat escrit per un home? Àlex Susanna escriu sota una màscara, sota la pell d'una dona. Escriu una nota, un petit missatge, canviant el gènere.

B.- Busca un fragment científic d'un llibre de text o una notícia d'un diari. Després de llegir-lo i entendre'l bé, transforma el text en una carta íntima que tu envies a un amic molt proper.

## A45. ESCRITURA

### De poques paraules

Hi ha persones que es comuniquen amb **circumloquis**, és a dir, que expressen amb moltes paraules allò que es podria dir amb dos o tres mots. En canvi, hi ha qui es manifesta amb pocs mots, d'una manera **lacònica**. Et consideres lacònic? En un telegrama haurem de ser definitivament lacònics, per tant, haurem de tenir l'habilitat de resumir a la mínima expressió allò que volem comunicar.

Llegim primer un exemple de telegrama i després practicarem !

### TEXT

*Viatjava, i a Florència, a mitjanit, vaig canviar de tren, cap a les sis del matí vaig tornar a canviar una altra vegada, a Roma-Termini, i cap a migdia vaig arribar a Nàpols, on no plovia, i vaig enviar un telegrama de cinquanta lires a la meva dona. Li vaig dir: "Torno dijous".*

(Fragment de Conversa a Sicília d'E. Vittorini)

Podries escriure amb tres mots, com a màxim, cadascun d'aquests missatges?

1.- Ets en un viatge de fi de curs. Has extraviat els documents personals i els diners.

Demana ajuda a casa. Prohibit fer servir la paraula ENVIAR

2.- Uns amics t'esperen en una ciutat europea un dijous a la nit, però no hi podràs ser fins a l'endemà. Avisa'ls. Prohibit fer servir la paraula ARRIBAR

3.- Els teus avis celebren les noces d'or. Els vols enviar un missatge de felicitació.

Prohibit fer servir la paraula: FELICITATS

## A46.- DICCIONARI

Traslada les lletres de les solucions a les caselles corresponents, aixó podràs llegir una endevinalla. Les inicials ordenades de les solucions que hem emmarcat amb negreta resoldran l'endevinalla.

1.- Estat patològic que es produeix durant el son, la persona afectada s'aixeca.

2.- Palíndrom, nom propi.

3.- Conjunt de pèls situats sobre dels ulls.

4.- **A aquesta banda. Oposat a allèn.**

5.- **Que és autèntic, efectiu, no imaginari.**

6.- **Les ..... persones de la Trinitat.**

7.- **Civada**

8.- Gelatina que s'obté de fer bullir suc de fruita amb sucre.

9.- Excrescència llenyosa que es troba en els trocs dels arbres.

10.- Peix que no té cap gràcia

11.- **Part de l'espai que apareix com una volta sobre la terra.**

12.- 8, plural.



1.-  $\overline{1D} \overline{13D} \overline{F2} \overline{A3} \overline{A9} \overline{C6} \overline{A1} \overline{F11}$

7.-  $\overline{B12} \overline{D12} \overline{F1} \overline{D3} \overline{F5}$

2.-  $\overline{C8} \overline{A2} \overline{C9} \overline{F9}$

8.-  $\overline{B10} \overline{E13} \overline{B2} \overline{F8} \overline{E2}$

3.-  $\overline{A5} \overline{A10} \overline{C7} \overline{D8} \overline{E6} \overline{D4}$

9.-  $\overline{E1} \overline{E13} \overline{B2} \overline{F8} \overline{C1} \overline{F12}$

4.-  $\overline{A12} \overline{B1} \overline{F4} \overline{B3} \overline{E7}$

10.-  $\overline{B6} \overline{A6} \overline{B8} \overline{E5} \overline{A8}$

5.-  $\overline{B11} \overline{B9} \overline{A7} \overline{B5} \overline{E2}$

11.-  $\overline{C10} \overline{D9} \overline{E1} \overline{E8}$

6.-  $\overline{A11} \overline{F10} \overline{D5} \overline{C4}$

12.-  $\overline{F3} \overline{D2} \overline{E12} \overline{C3} \overline{E9} \overline{E8}$

	1	2	3	4	5	6	7	8	9	10	11	12	13	
A				♣									♣	
B				♣			♣						♣	I
C		♣	E		♣							♣	♣	
D						♣					♣			
E			♣	♣						♣	♣			
F						♣	♣						♣	

*Quina és la solució a l'endevinalla? .....*

## *Què puc dir sobre el missatges i les cartes*

⇒ *Em costa respondre les cartes que rebo. Quan torno resposta a una carta, ho faig tard. Sempre m'he d'excusar.*

⇒ *No m'agraden els comiats, per això prefereixo una carta...*

⇒ *Una carta d'amor. Una carta de desamor.*

⇒ *M'agrada tirar floretes. Diuen que ho faig bé... El meu problema és que renego massa...*

⇒ *La meva passió és col·leccionar cartes, postals o segells. En tinc de tot tipus, d'arreu del món, de diverses èpoques...*

⇒ *M'acomiadaria per carta de... , però mai de...*

⇒ *La carta dels meus somnis. Un telegrama molt esperat.*

⇒ *M'agrada enviar postals quan viatjo. M'agrada rebre postals dels amics que viatgen. M'agraden les postals amb paisatges, amb cares, amb objectes...*

⇒ *Normalment em cartejo amb alguns amics. Intercanvio cartes o e-mails amb una persona que no he vist mai. Porto molts anys escrivint-me amb una amiga o un amic. Vaig deixar d'escriure perquè no rebia resposta. No tinc el costum de respondre les cartes i els missatges, per això he deixat de rebre cartes. M'agrada rebre, però no escriure. M'agrada dedicar una estona de tant en tant a escriure cartes, però sempre em fa mandra enviar.*