

LLIBRE DELS SOMNIS

A1.-DICCIONARI

El **somni** és un procés mental a través del qual els nostres sentiments i emocions es tradueixen en imatges visuals sota una forma molt condensada i simbòlica.

A la mitologia clàssica el somni és representat per **Hýpno**, fill de la Nit i d'Erebo i germà bessó de Tànatos, la Mort. Hipno, enamorat d'Endimió, se li va concedir el do de dormir amb els ulls oberts perquè pogués mirar constantment els ulls de la seva amant.

A la cultura clàssica Hýpnos i Tànatos (el Somni i la Mort) són representats sempre conjuntament. Tànatos és la cessació definitiva i absoluta de les funcions vitals i Hipnos és la suspensió momentània de les facultats actives. D'aquesta analogia, d'aquesta semblança, neix l'expressió *El somni etern* que fa referència a la mort.

A l'Edat Mitjana els endeviadors van convertir els somnis en jeroglífics que només podien desxifrar-se per mitjà d'un diccionari que es passava de pares a fills. Avui es considera que cada persona necessita una determinada interpretació i no és possible que un mateix símbol serveixi de la mateixa manera a tothom.

Amb el somni i la imaginació tenim l'ocasió d'abandonar molts lligams per a expressar desitjos i emocions. Somiar és una acció bàsica que ocupa un gran espai de temps de la nostra vida, ja que solem dormir d'un terç a una quarta part del dia. Durant el somni la voluntat i la consciència no existeixen, la memòria conserva la seva activitat i la imaginació s'expressa sense límits.

Et presentem deu mots incomplets, tots ells relacionats amb el món del somni, amb les seves definicions. Omple els espais buits amb les lletres que calgui :

1. Tenir un somni

S _ M _ _ A R

2. Persona que s'il.lusiona amb coses impossibles, estranyes, de difícil aconseguir

_ _ M _ A T _ U I _ E _

3. Persona que somia molt

_ O _ I _ D _ R _

4. Somiar despert, deixar anar els pensaments.

_ O _ I _ J _ _

5. Que provoca la son

S _ _ N _ F _ R

6. Que treu la son

_ _ M _ Í _ U G

7. Estat patològic que es produeix durant el son, la persona afectada s'aixeca, es mou ...

_ _ N _ _ B U _

8. Persona que se sent ple de son i que no pot fer res per a treure-se-la

_ _ _ N _ L _ NT

9. Relatiu al somni. Una altra manera, més culta, del grec de dir somni.

O _ Í _ _ C

10. Estudi que es basa en endevinar o interpretar els somnis.

O N _ R _ M _ N _ I A

A2.- ESCRITURA

Segurament coneixes algú, potser dins la mateixa família, que és un **sonàmbul** o un **somiatruites**. És possible que algú prengui **somnífers** o que tingui un caràcter **somnolent**. Fins i tot podries trobar algú que practica l'**oniromància** o que li agradi de **somiejar**... Tria un o dos d'aquests conceptes i descriu què passa quan es pateix o s'experimenta aquest estat, però evita utilitzar la paraula que el definiria.

.....

.....

.....

.....

.....

.....

.....

.....

.....

.....

A3.- RECREACIÓ

El text següent ens parla dels somnis d'una manera molt genèrica. L'autora ens dóna molta informació sobre el fet de somiar.

1.-Algunes frases han perdut uns fragments. Llegeix lentament el text i prova de restaurar-lo. Al requadre de la dreta tens els petits fragments que has de recol·locar. Les frases que han estat manipulades, estan numerades. Per tant, els nombres t'indicaran el lloc on han d'anar aquests fragments. Només hauràs d'esbrinar exactament el lloc i l'ordre en què han d'anar.

2.- Hi ha uns mots que es repeteixen en aquest text. Busca cinc mots - o derivats - que hagin aparegut més d'una vegada. Quan els tinguis tots, escriu una definició de somni utilitzant aquestes paraules. Compara les teves definicions amb la resta dels companys.

<p><i>La gent una mena especial de felicitat, una benaurança, una pau de cor, que són nèctar per als llavis (1). També sap que la veritable glòria dels somnis rau en el seu clima de llibertat il·limitada . No es tracta de la llibertat del dictador, sinó la llibertat de l'artista, que és lliure de tota voluntat (2). El plaer veritable no rau en la substància sinó en això: que les coses hi tenen lloc sense que hi pugui fer res per governar-les (3). Es creen grans paisatges tots sols, vistes, colors, camins, cases, que ell no ha vist mai ni n'ha sentit a parlar (4). Hi apareixen desconeguts, tot i que la persona no hi ha tingut mai tractes (5). El fet de volar i de ser perseguit són temes recurrents en els somnis, i tan fascinadors són l'un com l'altre. Tothom hi diu coses de molt enginy. És cert que, si es recorden a la llum del dia, perden color i sentit, perquè pertanyen a un altre pla, però, així que el qui somia s'estira al vespre, es torna a tancar la porta a la trivialitat i recorda com eren d'enginyoses. Un sentiment l'envolta tota l'estona i el travessa com si fos fet d'aire i de llum, com una beatitud (6). Aquell per a l'enriquiment i el gaudi del qual totes les coses s'avenen , sense que ell hagi de fer res, és una persona privilegiada; els reis Tarsis ja portaran regals. Participa en una gran batalla o un gran ball, i mentrestant s'admira que, enmig de tots aquests esdeveniments, se li hagi concedit fins aleshores el privilegi d'estar estirat.</i></p>	<p style="text-align: right;">(1) que el món diürn no conté que somia quan dorm coneix</p> <p style="text-align: right;">(2) que imposa la seva voluntat al món, que no té voluntat ,</p> <p style="text-align: right;">(3) del somni, del somiador</p> <p style="text-align: right;">(4) intensos i delicats esplèndides i dilatades</p> <p style="text-align: right;">(5) que poden ser amics o enemics que somia</p> <p style="text-align: right;">(6) sobrenatural d'enorme llibertat</p>
--	---

(fragment de Memòries d'Àfrica de **K. Blixen**)

A4.- ESCRITURA

Després de llegir el text que et proposem, tria una d'aquestes opcions d'escriptura:

- A> Per donar la idea de **somni recurrent** l'autora egípcia utilitza el recurs de la reiteració. Fixa't en les paraules que repeteix en aquest text i en quantes vegades reutilitza aquests mots. Ara et toca a tu escriure un somni recurrent. I si pots, repeteix mots o petits fragments.
- B> Escriu un somni que t'agradaria que se't repetís, fent servir aquest mateix recurs, el de la repetició de mots . Si no recordes cap dels teus somnis pots inventar-te'l.
- C> Com són els teus somnis? En blanc i negre? Curts o llargs? Tu no hi surts mai? Tu sempre ets protagonista? Els veus com una pel·lícula?

SOMNI

.....

.....

.....

.....

.....

.....

.....

.....

.....

.....

TEXT

Tots i cadascun de nosaltres tenim un somni recurrent. I jo, des de la perspectiva que em dóna ara el pas del temps, no hi trobo res d'estrany en aquell somni que no em va abandonar fins fa tan sols uns anys. En aquell somni jo era, de nit, en un hotel molt luxós, gran i alt, o en un vaixell de les mateixes característiques; i anava descalça o en roba interior o vestida de manera poc decent, i donava voltes i voltes cap a tots costats per tornar a la meva habitació. I caminava i caminava per un reguitzell sense fi de passadissos i passadissos, tots iguals, i pujava i baixava per un reguitzell sense fi de pisos i pisos, també tots iguals, i no trobava mai la meva habitació. Finalment, em despertava al caire del terrat, a punt de caure al buit, o al mar.

(fragment de Diari d'una feminista de *Latifa Zayyat*)

A5.- ESCRITURA

Després de la Primera Guerra Mundial va sorgir a europa un moviment literari i artístic anomenat **Surrealisme** que es va consolidar com a moviment creador i crític i paradigma dels moviments d'avantguarda. El Surrealisme, que estava inspirat en les teories psicoanalítiques, proposava la creació artística a partir del subconscient i del món dels somnis. Per això els escriptors de l'**Avantguarda** es van inventar l'escriptura automàtica, per trencar tot allò racional, per expressar-se i crear sense la vigilància de la raó i per crear sense una preocupació estètica o moral. Amb la imaginació es podia crear a partir d'allò irracional i d'allò inconscient.

A> Segurament has vist tingut l'ocasió de contemplar alguna obra de Dalí o de llegir algun poema de Papasseit. Et proposem una activitat per a practicar una mica l'escriptura automàtica. Tria qualsevol d'aquestes opcions, o combina'n dues o més:

- a. Escriu un text ometent intencionadament totes les paraules en les quals apareix una determinada lletra (**lipograma**).
- b. Escriu un text **encadenat**. Cada mot que introdueixis ha de començar per aquella lletra en què acaba el mot anterior.
- c. Escriu un **cal·ligrama**.
- d. Escriu un text on introdueixis insistentment mots que contenen una lletra determinada (**al·literació**).
- e. Crea un **poema visual**.

B> En el cinema trobem molts exemples de creació surrealista d'estils totalment diferents. Estem pensant en les pel·lícules dels Germans Marx, de George Meliès o les de George Sennett. Fins i tot Hitchcock converteix l'inconscient en un tema d'intriga, recordem pel·lícules com *Psicosi* o *Recorda*. Trieu una d'aquestes pel·lícules i escriuiu un petit text on es responguin aquestes preguntes :

- Què és l'inconscient? En quin moment de la pel·lícula apareix ?
- Quin personatge concret mostra el seu inconscient? Com el descriuríeu?
- Quin és el trauma d'aquest personatge? Té cura?
- S'introdueix algun somni a la pel·lícula?
- Creus que és anecdòtic el fet que hi hagi un somni?

A6.- RECREACIÓ

Rescriu el text de M. Rodoreda pensant que haurà de ser escenificat o representat oralment. Per tant, hauràs de seguir unes normes bàsiques que tot seguit et donem:

- ESCRIU EN MAJÚSCULA EL NOM DEL PERSONATGE QUE INTERVÉ EN LA CONVERSA.
- ESCRIU EN MINÚSCULA I SENSE COMETES ALLÒ QUE DIU EL PERSONATGE QUE INTERVÉ EN LA CONVERSA.
- EN PARENÈSIS I EN CURSIVA ESCRIU ALLÒ QUE PERTANY AL NARRADOR: LES ANOTACIONS QUE FAN REFERÈNCIA A ALGUN PERSONATGE I A L'AMBIENT EN GENERAL.
- SI ET CONVÉ POTS AFEGIR O TREURE ALGUN ELEMENT, SEMPRE QUE QUE SIGUI PER AJUDAR A ENTENDRE MILLOR EL TEXT. RECORDA QUE EN AQUEST TIPUS DE TEXT NO NECESSITES ELS VERBS DE **dicció**.

TEXT

*“Estrany. Ha estat un dels somnis més estranys que he tingut.” “**Expliqui-me**’l. M’agradaria tant ...” La senyora Teresa li féu gruar una estona mentre rumiava el que li **explicaria**. “No sé si me’n recordaré... esperi... em sembla que sí. Jo estava entre tenebres ran d’un abisme i al meu voltant el vent **gemegava**: el temps no existeix ... el temps no existeix ... I jo el tenia a les mans i ha començat a fugir-me de les mans com aigua entre l’avui i el demà: existia. El vent ha callat una estona llarga fins que s’ha posat a **cridar** el temps amb veu de tro i com que el temps no venia perquè estava mesurant el pes de les coses que queden, el vent anava d’una banda a l’altra gemegant a tort i a dret: no existeix ... no existeix ...” La senyora Teresa mossegà un dolç sense deixar de mirar l’Armanda que **comentà** amoïnada: “ Sí que és un somni estrany ...” La senyora Teresa somrigué:” Ara es vostè que m’haurà de **parlar** del seu somni”. L’Armanda **digué** amb una certa melangia:” Sempre somio el mateix; ja ho sap. Aquesta nit passada també.” “¿L’àngel?” “ L’àngel” **afirmà** l’Armanda.”¿ vostè volava amunt, com sempre?” “ No senyora. Jo estava en el meu llit i de dintre del llombrígol em començava a sortir un fum en forma de jo que era jo i que no acabava de ser jo.”*

*“¿ L’ànima?” **preguntà** la senyora Teresa tot aguantant un pastisset mig menjat a l’alçada de la boca. “L’ànima. I així que havia travessat la teulada, s’acostava ell.” La senyora Teresa sabia i l’Armanda sabia que la senyora Teresa sabia que l’àngel dels seus somnis tenia el cap d’Eladi Farriols . “Jo, ànima, no tenia pits de tan petits que eren... L’àngel, amb la ploma de les ales una mica rossa a les puntes, tenia la cabellera que semblava un glop de nit.”*

(fragment de Mirall Trencat de Mercè Rodoreda)

TERESA.

.....

ARMANDA.....

(la senyora Teresa li féu gruar una estona mentre rumiava el que li explicaria)

TERESA.....

.....

.....

.....

.....

.....

.....

(La senyora Teresa)

ARMANDA(*amoïnada*).....

.....

.....Ara és vostè que

ARMANDA (.....)

.....

..... ¿ L'àngel ?

ARMANDA

.....

ARMANDA

.....

.....

.....

(.....)

ARMANDA

.....

.....

.....

A7.- REPRESENTACIÓ

Cop de teatre

En una reproducció teatral, a part de l'escriptor i el receptor han d'intervenir els actors o les actrius, el director i els responsables de l'ambientació. Per això us recomanem que, per a la representació del fragment de l'activitat anterior, no oblideu elements com els decorats, la música o l'espai escènic que faran més amè i versemblant aquest episodi. Recordeu que el públic ha de creure allò que veu i sent.

A8.- DICCIONARI

Al peu de la lletra

En aquest fragment l'Armanda i la Teresa confessen els seus somnis. Fixa't en aquests mots que hem marcat en negreta i que et reproduïm aquí mateix :

explicar, gemegar, cridar, comentar, parlar, dir, afirmar, preguntar

Aquests verbs ens ajuden a situar-nos en la conversa, ja que ens assenyalen qui ha estat l'últim personatge en intervenir en l'acte comunicatiu. Si no utilitzéssim aquest tipus de verb podríem confondre'ns en la lectura, de manera que se'ns faria molt difícil saber qui parla i qui escolta.

En el llenguatge col.loquial solem utilitzar només el verb "dir", d'aquí que tot sovint ens trobem embolicats en importants malentesos. Normalment, qualsevol **verb de dicció** pot ésser substituït pel verb **dir**. Així doncs, podem utilitzar qualsevol d'aquests verbs sense que hi hagi canvis importants de significat. Fixa-t'hi:

	expressà	
	digué	
L'Armanda	comentà	amoïnada la veritat.
	parlà	
	preguntà	

Si observes amb atenció trobaràs - de dreta a esquerra, d'esquerra a dreta, de dalt a baix i baix a dalt - en aquesta sopa de lletres més de quinze verbs de dicció, tots en infinitiu.

A S S E G U R A R U U R
 A S F A D V E R T I R A
 S F R I R I R E G G U S
 R P R E G U N T A R M S
 A A F O N E G A R T E E
 S F R A L R A P P T N F
 S I R A U N I S N I C N
 E R E X C L A M A R I O
 R M A S R A T N E M O C
 P A A S P W I B C R N X
 X R J M C F P O U I A X
 E R A C I L P X E D R I
 M A A S S E V E R A R J

A9.- RECREACIÓ

D'un cop de ploma

1. En el següent fragment trobem dotze petites porcions que hem marcat en negreta, anomenades **conjuncions copulatives**. Amb l'ús reiterat d'aquestes conjuncions s'aconsegueix un ritme ràpid, cosa ens dóna una idea de la velocitat en què s'esdevenen els fets d'aquest somni. A més, l'ús reiterat d'aquestes conjuncions ens mostra un to col·loquial de l'enunciat, per això podem deduir que la protagonista és una persona jove.

Hem rescrit el fragment el text que us porposem de llegir, però un virus ha fet desaparèixer totes les conjuncions. Restaura el text amb els elements d'aquest requadre.

**Però, i, així que, mentre, per això, Tot i així, perquè, mentrestant,
 El fet és que, Amb tot, , tot i que, ben ,a penes, que, Així i tot
 Tan aviat com, malgrat que, encara que, bé que, mes**

*Havia d'anar no sé on molt mudada quan em preparava la roba
 que m'havia de posar veia que era tota bruta plena de forats. Em
 posava a plorar la meva mare em deia que no n'hi havia per tant,
 que es podia cosir, en tota la casa no trobàvem ni una agulla ni un
 tros de fil. s'anava fent tard jo m'anava posant
 neriosa. a meva mare em deia que em faria un jersei en un moment.*

..... agafava les agulles el jersei creixia molt de pressa, però no tenia temps de fer-hi les mànigues, em deia que m'emboliqués els braços per a no tenir-hi fred. la meva germana em feia unes mànigues postisses amb paper fi me n'anava corrents.

TEXT

Havia d'anar no sé on molt mudada i quan em preparava la roba que m'havia de posar veia que era tota bruta i plena de forats. Em posava a plorar i la meva mare em deia que no n'hi havia per tant, que es podia cosir, i en tota la casa no trobàvem ni una agulla ni un tros de fil. I s'anava fent tard i jo m'anava posant neriosa. I la meva mare em deia que em faria un jersei en un moment. I agafava les agulles i el jersei creixia molt de pressa, però no tenia temps de fer-hi les mànigues, i em deia que m'emboliqués els braços per a no tenir-hi fred. I la meva germana em feia unes mànigues postisses amb paper fi i me n'anava corrents.

(fragment d'El col·leccionista de somnis de M.Mercè Roca)

2. Si tenim l'esperança que es realitzi un desig, a pesar que hi hagi poques probabilitats de realitzar-se, encara fem referència al **somni**. Així podem parlar de l'home o la dona dels nostres somnis, de la casa dels meus somnis... El mot **somni** es converteix en un sinònim de **projecte** o **il·lusió**.

A.- Descriu breument com és l'home o la dona dels teus somnis. Intenta aprofitar tants elements com et sigui possible d'aquells que hem introduït en el text de M.M. Roca per a substituir les conjuncions copulatives i que et tornem a reproduir en aquest requadre.

Així que
per això
tot i així
amb tot
a penes
tan aviat
com
malgrat que
encara que
mes
bé que

B.- Si el teu amor és merament ideal, això vol dir que difícilment pots aconseguir que aquest amor sigui correspost. En aquests casos es parla d'un **amor platònic**. Qui és el teu amor platònic? Un actor de cinema? Un músic? Un futbolista? Parla, doncs, de l'amor dels teus somnis.

A10.- DICCIONARI

1.- Col·loca dins dels requadres buits una síl·laba que permeti formar més d'una paraula amb les síl·labes externes. Llegint, després, les síl·labes que has triat de dalt a baix, trobaràs un vers conegut de J.V. Foix. Pots buscar la resta del poema?

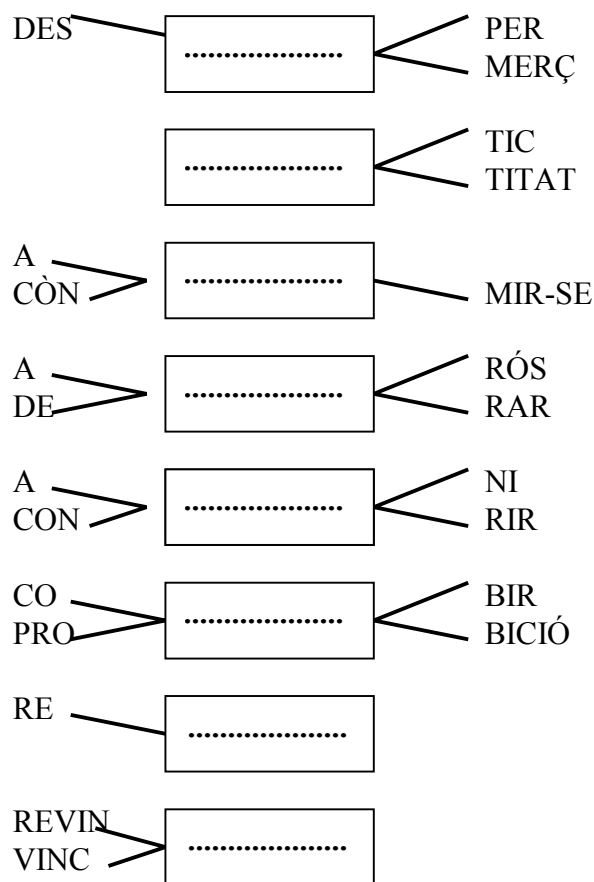

El vers:

2.- Escriu un poema que comenci de la mateixa manera que el vers de Foix. Repeteix aquesta estructura cada tres o quatre versos.

"És quan que"

A11.- RECREACIÓ

A> Saps qui és John Lennon? Aquest músic va escriure moltes cançons en les quals expressava el desig de veure acomplerts els seus somnis. Una de les seves cançons més emblemàtiques és **Imagine**, on el cantant expressa el desig que s'acompleixi un ideal. Si teniu ocasió escolteu-la i després feu una versió lliure al vostre gust.

Imagine there's no Heaven,

Its easy if you try

No Hell below us

Above us only sky.

Imagine all the people

Living for to day

Imagine there's no countries,

It isn't hard to do

Nothing to kill o die for

And no religion too

Imagine all the people

Living live in peace

You may say I'm a dreamer

But I'm not the only one

I hope some day you'll joins us

And all the world will be one

Imagine no possessions

I wonder if you can

No need for greed or hunger

A brotherhood of man

Imagine all the people

Sharing all the world

You may say I'm a dreamer

But I'm not the only one

I hope some day you'll joins us

And the world will live as one.

(fragment d'**Imagine** de **J. Lennon**)

B> Sabies que quan un ideal és gairebé irrealitzable es parla d'**utopia**? Quin seria l'estat o el govern ideal per a tu? Quina seria la teva utopia? Has entès bé el sentit i el significat d'aquesta cançó? Et sembla que podrem veure algun dia aquest **somni** realitzat? Per què?

Escriu un poema expressant el teu ideal. Repeteix cada cinc versos el mot **Imagina't ... o Somia...**

A12.- RECERCA

Ja a les nostres civilitzacions més antigues, els homes i les dones van sentir un afany per escodrinyar l'avenir. A les Corts antigues existia el càrrec de llegidor de somnis, que es cuidava d'interpretar els somnis.

Alcibíades, pocs dies abans de morir, va somiar que s'abrigava amb un mantell de la seva estimada. Uns dies després l'assassinaren i el cobriren amb el mantell de l'esmentada dona. Per posar un altre exemple, podem anomenar el cas del poeta i filòsof **Simònides**. Un dia va trobar un cadàver vora el camí, el qual va enterrar. A la mateixa nit, somiava que es trobava el mort i li recomanava que no s'embarqués en el vaixell que havia de sortir l'endemà. El poeta va obeir el consell de l'home dels somnis. L'endemà es va assabentar que el vaixell havia naufragat i que tots els seus companys havien mort.

Normalment, els somnis que ens trobem en la literatura estan íntimament relacionats amb algun fet que ha d'esdevenir. Per això hi són, per avisar-nos, per donar-nos pistes. Efectivament, a la literatura trobem molts exemples d'escriptors que d'una manera o altra han tractat el fenomen del somni i fins i tot els han inspirat títols per a les seves obres.

A continuació et donem un llistat d'autors. Relaciona'ls amb la llista d'obres amb el **somni** com a paraula clau del títol.

LUÍS DE BENAVENTE, J.V. FOIX, THOMAS DE QUINCEY, BERNAT METGE, JOAN GASULL, F. DE QUEVEDO, TABUCCHI, SHAKESPEARE

A. *SOMNIS D'OPI*

B. *LO SOMNI*

C. *SOMNI DE SOMNIS*

D. *EL SUEÑO DEL PERRO*

E. *LO SOMNI DE JOAN JOAN*

F. *LOS SUEÑOS*

G. *ES QUAN DORMO QUE HI VEIG CLAR*

H. *SOMNI D'UNA NIT D'ESTIU*

A13.- REPRESENTACIÓ

El text següent és un diàleg entre una vella llegidora de somnis i un pastor jovenet. Trieu dos companys, un noi i una noia, per tal que us interpretin aquesta conversa.

TEXT

He tingut el mateix somni dues vegades -va dir-. Vaig somiar que era en una pastura, amb les meves ovelles, i, tot d'una, hi apareixia una criatura que es posava a jugar amb els animals. No m'agraden que toquin les meves ovelles: els fan por els desconeguts. Però les criatures sempre se'n surten de tocar-les sense fer-les espantar. No sé pas per què. No sé com s'ho fan, els animals, per saber l'edat dels éssers humans.

Torna al somni -va dir la vella-. Que tinc l'olla al foc. A més a més, tu no tens gaire diners i no em pots pas ocupar tot el temps.

La criatura jugava amb les ovelles una estona -va continuar dient el noi una mica forçat-. I, de sobte, m'agafava per les mans i em duia a les Piràmides d'Egipte.

I aleshores, a les Piràmides d'Egipte - va pronunciar lentament les darreres paraules, perquè la vella l'entengués bé- la criatura em deia: "Si vénis aquí, hi trobaràs un tresor amagat". I quan estava a punt d'ensenyar-me el lloc exacte, em vaig despertar. Totes dues vegades.

La vella va continuar silenciosa una estona. Després va tornar a agafar les mans del noi i les va estudiar atentament.

Ara no et cobraré res - va dir la vella-. Però vull una dècima part del tresor, si el trobes.

El noi es va posar a riure. De felicitat. Què es pensava? ¿Que faria estalvis amb els pocs diners que tenia, per un somni que li parlava de tresors amagats? I ara! Segur que la vella era gitana. Tots els gitanos són uns rucs.

Aleshores, interpreti'm el somni -li va demanar el noi.

Abans m'ho has de jurar. Jura'm que em donaràs una dècima part del teu tresor en canvi del que et diré.

El noi li ho va jurar. La vella li va demanar que repetís el jurament mirant la imatge del Sagrat Cor de Jesús.

És un somni del Llenguatge del Món -li va dir-. El puc interpretar, però és una interpretació molt difícil. Per això trobo que em mereixo una part del que trobis.

La meua interpretació és la següent: has de fer cap a les Piràmides d'Egipte. No n'he sentit parlar mai, però si te les ha fet veure una criatura vol dir que existeixen. Allà hi trobaràs un tresor que et farà ric.

De primer, el noi es va quedar molt parat, i després, es va enrabiar. No calia que hagués buscat una vella per saber allò. A la fi, però, es va adonar que no li pagava res.

Per dir-me això, no calia que em fes perdre el temps - li va dir.

Ja t'he dit que el teu somni era difícil. Les coses senzilles són les més extraordinàries, només les arriben a comprendre els savis. Com que jo no sóc sàvia, haig de conèixer d'altres arts, com ara la lectura de les mans.

I com m'ho faré, per arribar a Egipte?

Jo només els interpreto, els somnis. No els sé transformar en realitat. Per això visc del que em donen les meves filles.

I si no hi arribo mai, a Egipte?

Em quedaré sense cobrar. No serà pas la primera vegada.

I la vella no va dir res més. Va demanar al noi que se n'anés, perquè ja hi havia perdut massa temps, amb ell.

(fragment de L'Alquimista de P. Coelho)

A14.-RECREACIÓ

Imagina que ets la vella interpretadora de somnis d'aquest fragment . Envia una carta a una amiga experta en somnis per explicar la conversa que has tingut de bon matí amb aquest noi. Canvia el verb **DIR** que va apareixent en el text per qualsevol **verb de dicció**. Si et convé, repassa l'exercici 8.

A15.-FÒRUM

Al llarg de la història de la literatura el somni s'ha relacionat amb la vida i la mort. El somni s'ha convertit, doncs, amb el **símbol** de dos conceptes. Vegem-ne alguns exemples:

Una determinada **imatge** (la tempesta, la creu, el castell enrunat, la balança, la branca d'olivera) pot ser inventada per una única ocasió, com una **metàfora**, però si s'utilitza més d'una vegada, amb insistència, es converteix en un símbol. El símbol uneix dos idees o conceptes (no és casual que en grec *Simbol* signifiqui *ajuntar, comparar*). Segons **Freud**, el llenguatge dels somnis té dues lectures: l'argumental o narrativa i la simbòlica o interpretativa. Aquesta última té un sentit profund, la qual només aconseguim comprendre-la amb l'anàlisi i l'associació d'idees.

A.- L'obra d'Edgar Allan Poe, plena de símbols, ens remet a una creació plena de temes obsessius com el deliri, la tortura i la mort. Et proposem la lectura d'un conte d'aquest autor. Extreu els símbols que hi apareixen i atribueix-los el significat que consideris més adient.

B.- Discutiú aquest tema: Quan un escriptor inclou un somni en una novel·la, ho fa per algun motiu concret? Per què ho fa? Ho fa només per raons estètiques?

A16.- DICCIONARI

A> En el següent text hem fet desaparèixer tres grups de paraules. Cada grup pertany a un camp semàntic, que hem fet correspondre a un color diferent. Si et guies pel context global del text, podràs situar cada paraula en el lloc corresponent. Les paraules són les següents:

**ARROSSEGANT, TURMENTÓS, RESPLENDOR,
DESOLADAMENT, LLUM, ATURÀ, LLUMINÓS
CAMINA, ANIMADA, FUGIR**

B> Quan hagi acabat el primer exercici, busca paraules dins d'aquest text que pertanyin als camps semàntics que et proposem.

Mots relacionats amb el cos:

.....
.....

Mots relacionats amb la veu:

.....
.....

Mots relacionats amb la terra:

.....
.....

C> Podríeu interpretar aquest somni? Us anirà bé un petit resum de l'obra a fi que us situeu en el context.

Mila, la protagonista de Solitud abandona el seu món per seguir el seu marit, en Maties. El matrimoni s'instal·la a l'ermita de Sant Ponç a alta muntanya, per a fer-hi l'ofici d'ermitans. Mila descobreix la part fosca del seu marit, que l'enganya i no col·labora gens en les tasques de l'ermita. La dona tampoc no aconsegueix fer cap lligam d'amor amb cap dels personatges. Farà, però, bona amistat amb el pastor, un home molt gran, bo i reposat i amb una capacitat extraordinària per fabular. Malgrat aquesta amistat, la protagonista no aconsegueix adaptar-se a la Natura i això la porta a viure en una permanent solitud.

TEXT

I quan s'adormí, ja de matinada, tingué un somni [redacted]. Somnià que s'anava de l'ermita per a tornar cap a la seva terra, muntanyes en avall: sols que com més muntanyes deixava enrera, més n'hi sortien al davant i mai acabava de passar-les totes. Fins que, [redacted] que caminaràs, veié una petita [redacted] de lluny. - Gràcies a Déu! – pensà ella-. És el llum de ferro del pastor ... I seguí baixant, tota [redacted]. Més en ésser-hi a prop, s'adonà de que aquell pic [redacted], que de cop s'havia tornat doble, no era el [redacted] del pastor, sinó els ulls de Sant Ponç; del Sant Ponç de la capella, que llaurava un olivar, amb una mà a l'arada, l'altra enlaire, amb els dos dits enrampats i [redacted] de costat el peu, aquell gran peu disform, que semblava la bossa de tabac d'En Matias ... La Mila, al veure el sant, tractà de [redacted], però el sant l' [redacted], i tirant-li al cap boletes vermelles, que eren boletes de galleran; i ella, sentint-se baixar aquelles boles fins a la boca, va pensar, amb terror, si tindria la closca foradada. Mes no: les boles li passaven pel trenc de la cella, que era obert com una finestreta, i al passar li feien un dolor tan viu, que ella demanà per l'amor de Déu al sant que plegués de tirar-n'hi. I aleshores el sant es posà a riure amb unes gran rialles, sacsejant el ventre de dona grossa, i dient-li, amb mofa: -Ermitana, ermitana, ermitana! ... -, aquell nom que a ella li feia tanta malícia. Al veure allò, la Mila sentí que el cor se li trencava, i es posà a plorar [redacted]; mes el pastor, amoixant-la com una criatura, li eixugava les llàgrimes, fent-li dolçament: -Tingueu pas por... hi posarem esca!

(fragment de Solitud de Víctor Català)

A17.-DICCIONARI

Torna a escriure aquestes frases canviant el fragment subratllat per un d'aquests que sigui equivalent. Modifica de la frase el que et convingui.

Arribar el **son** etern

Tenir un **son** prim

Trencar el **son**

Tenir el darrer **son**

Dormir com un tronc

Dormir com les llebres

Dormir com un angelet

Dormir-hi

Dormir la mona

- En Guiu no el desperta mai cap fressa
.....
- En els últims moments de la seva vida encara ens va dedicar una mirada tendra.
.....
- La Valèria, en canvi, sempre té un ull obert
.....
- En Roderic ha begut massa, haurà d'esperar que li passin els efectes de l'alcohol
.....
- A tots ens ha d'arribar l'últim dia, la nostra mort.
.....
- En Sixte ha estat desvetllat tota la nit, una becaina li anirà bé.
.....
- La Júlia sempre fa cara d'innocent quan dorm
.....
- La Laura hi pensa massa amb els problemes, no pot esperar resoldre'ls més tard
.....
- En Pau ha passat la nit desvetllant-se, està massa neguitós !
.....

A18.- ESCRITURA

Somni de somnis

Antonio Tabucchi va escriure *Somni de somnis*. Es tracta d'un llibre on va imaginar i va escriure l'últim somni d'alguns dels personatges més emblemàtics, segons l'autor, de la història de la cultura.

Et proposem un joc semblant. Tria un personatge que per tu sigui carismàtic o llegendari i informa't una mica sobre quina vida va dur, quines eren les seves preferències, a què es dedicava, com va morir... Després d'haver recollit aquesta informació, escriu l'últim somni del teu personatge.

A19.- RECERCA

Amb deliri

La **inspiració** és el nom tradicional d'allò inconscient dins de la creació artística. Se sol associar de manera clàssica a les Muses, filles de la Memòria, i a l'Esperit Sant, segons la tradició cristiana.

L'estat del poeta, o de qualsevol artista, el moment d'inspiració és diferent del seu estat normal. A les societats primitives es creia que l'individu podia entrar voluntàriament en aquest estat de **deliri**. A la nostra època es considera que la inspiració esdevé de forma sobtada i impersonal: l'obra sembla escrita a través de l'artista. Molts escriptors han cregut que poden provocar aquest estat i per això utilitzen recursos de vegades força extravagants.

A.- Com dèiem, molts escriptors van fer ús d'aquestes estratègies per provocar la vinguda de la inspiració. Intenta descobrir quina era l'estratègia de cadascun dels autors:

DE QUINCEY, BALZAC, POE, TWAIN, MILTON, SHILLER

1. Només escrivia en determinades estacions de l'any
2. Consumia alcohol
3. Col·locava pomes podrides sota la taula on solia treballar
4. Consumia opi
5. Escrivia vestit amb un hàbit de frare
6. Escrivia ajagut al llit

A20.- AUTOBIOGRAFIA

Quin somnis he tingut?

⇒ *Com són els meus somnis? En sóc protagonista? Veig els somnis com una pel·lícula? Quins colors hi surten? Quants personatges solen sortir? Qui solen ser? Com definiria els meus somnis? Tenen poc sentit o molt sentit? Segueixen un fil argumental? Fan salts en el temps i en l'espai?*

⇒ *Recordo un somni que vaig tenir fa molts anys. Recordo un somni molt antic.*

⇒ *Puc recordar fàcilment tots els meus somnis. En general els meus somnis són... Per a mi és impossible recordar els somnis. M'agrada explicar el que he somiat. Normalment comparteixo els meus somnis amb poques persones, o bé no explico mai els meus somnis, els escric perquè m'interessa entendre'ls.*

⇒ *Un familiar pateix insomni i pren somnífers. Sé una anècdota, de fa molts anys, d'un parent llunyà que era sonàmbul. Pateixo insomni, quan vaig a dormir em desvetllo molt... pensar en les meves coses abans d'anar a dormir no m'ajuda gens a agafar el son.*

⇒ *Tinc un somni recurrent. Se'm repeteix des de fa força. Vaig tenir un somni recurrent que va desaparèixer en un moment determinat.*

⇒ *Vaig tenir un somni molt estrany. Els meus somnis solen ser estrambòtics, fantasiosos...*

⇒ *El somni de la meua vida és... La parella dels meus somnis, la casa dels meus somnis, el món dels meus somnis, un somni secret i íntim...*

⇒ *Jo m'inspiro quan estic en silenci, sense companyia, amb música, de nit o de bon matí...*

⇒ *Tinc un amor platònic de fa temps. Hi somio sovint. Tinc una idea molt definida sobre l'amor platònic. No crec gens ni mica en els amors platònics.*

⇒ *Tinc una idea de l'estat ideal del món, del govern ideal, de la família perfecta... Tinc un somni que potser és irrealitzable, una utopia. Per a mi és impossible imaginar-me un món utòpic, perquè no hi crec.*

A21.-CONCURS

A.- Parteix de la paraula que donem. Baixa de pis en pis tot tenint en compte que només pots variar una lletra - la subratllada - i que els mots nous han de tenir sentit. Al final, si ajuntes totes les lletres subratllades trobaràs una paraula que correspon a la definició següent :

“Somni angoixant, intranquil, paorós “

	C	A	S	I
1. Via			—	
2. Extremitat				—
3. Badia, caleta			—	
4. Estança, habitació	—			
5. Solitària		—		
6. Toca				—

B.- Soluciona les tres endevinalles. Col·loca les paraules que t'han servit de resposta en els espais buits del text. Fet això, ja podràs llegir tot el text sense cap interferència.

<i>I</i>	<i>II</i>	<i>III</i>
<i>T'hi has vist i t'hi veuràs, no hi ets entrat ni hi entraràs.</i>	<i>Tinc cames i no camino, tinc peus sense ser animal, de dia sempre reposo, de nit faig el meu treball.</i>	<i>Dono consells i sentències més sàvies que salomó, Parlo sense tenir boca; endevina què és això</i>

TEXT

Errava pel pis, apretava dins el puny un còdol que Morgue m'havia donat, repetia frases incoherents, mirava en l'.....(I) la meua cara embotornada, els meus ulls inflats d'haver plorat massa. Estava desfigurada pel dolor. M'eslleivava dins la follia. Veia colles de rates córrer pel terra, ocells entaforar-se dins l'habitació per la finestra. Morgue va sortir d'una esquerra de la paret, va venir cap a mi, em va mossegar el coll. Els seus companys de copes van sorgir , portant antifàços amb ganyotes, van rodejar el meu (II), em van despullar i em van lliurar a Morgue, que em va fer seua en la seua presència. Les rates s'enfilaven pel llit, rosegaven els llençols, formaven una niuada al voltant de Morgue i de mi. Els ocells revoltejaven per l'habitació, picotejaven els (III). Unes veus xisclaven. Jo em tapava les orelles, em refugiava en un racó de pis. Un ocell es va posar sobre la meua espatla. Vaig tancar els ulls. Les visions van desaparèixer. L'habitació es va encalmar.

(fragment de **Lletres mortes** de **L. Lê**)

A22.- ESCRITURA

Recordes algun malson? N'has tingut alguna vegada? Potser has somiat que algú et perseguia i que corries i corries? Potser has somiat que t'atrapaven i se'n menjaven sense cap mena de compassió? Després de llegir el text que et proposem, escriu un **malson** on hi combinis, a més, algun dels següents subtemes:

- 1.- Un lloc tancat
- 2.- Una fòbia
- 3.- La por a alguna persona

Procura dur a terme les condicions que et posem per a crear el text:

- Intenta fer frases curtes.
- Fes servir el present.
- Utilitza el recurs de la reiteració no només de mots, sinó també de sons, de fragments de frase, de frases, d'estructures.
- Fes ús de frases ambigües, de manera que el lector del teu text no sàpiga quan és el somni i quan és real.

A23.- CONCURS

1.- En el joc que farem a continuació posarem a prova les vostres capacitats de coneixement sobre mots que estan relacionades directament amb l'arrel SOMNI i mots referits a diversos tipus de SOMNI.

Característiques del joc:

- Nombre de jugadors: dos
- Material: tauler i un llapis per a cada jugador
- Objectius: Formar el major nombre possible de mots

Procediment del joc:

- Els dos jugadors es posen davant el tauler per a concursar alhora. Cada quadre té un anagrama, el qual si es desxifra sortirà un adjectiu que defineix un tipus de somni.
- El jugador que primer soluciona un anagrama pot escriure la solució al costat d'una de les fletxes que surten del mot somni.

- És important ser hàbil i ràpid, perquè els dos jugadors participen alhora en el joc.
- Guanya el participant que més mots aconsegueix desxifrar.

XANTGAOIN	NEU STORM	ROMAROS
RETEN	FIRENCET	CEORTI
ÇLOD	GRAMA	DRAUTA

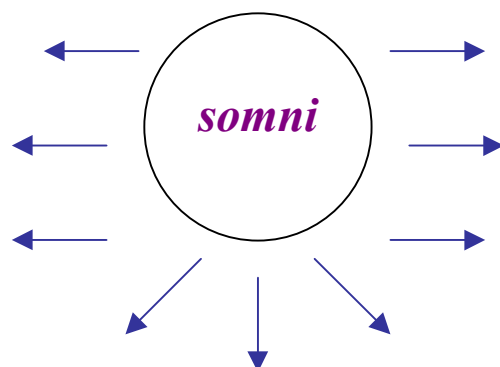

2.- La segona part del concurs!

El participant guanyador tria un d'aquests somnis, el qual ha de ser explicat pel seu contrincant durant un minut. La resta dels companys de classe pot escoltar el petit discurs que haurà de fer el perdedor.

A24.- ESCRITURA

De costum

Cada persona té els seus **costums** a l'hora d'anar a dormir. Aquests costums, en moltes ocasions, són tan imprescindibles que acaben convertint-se en **ritual**.

Potser quan vas a dormir necessites un bol de llet amb xocolata. Potser has de dormir sense cap esclatxa de llum, o amb música molt suau. Fins i tot és possible que no dormis si no has llegit unes pàgines d'un llibre qualsevol o si no has escrit un fragment del teu diari personal. I si vols que emboliquem més la troca... potser ets dels que no pots dormir sense el seu coixí o sense el seu llit. Quin és el teu ritual?

A.- Demana a casa que t'expliquin quines coses necessitaves de petit per anar a dormir quan eres un bebè.

B.- Què fas cada dia abans d'anar a dormir? A quina hora sols anar-hi? Què necessites per dormir? Quin és el teu ritual?

C.- Et consideres una persona més aviat nocturna o més aviat diürna? En quin moment del dia et sents més capacitat per a fer activitats?

A25.- EXPRESSIÓ LLIURE

Representa d'una forma plàstica qualsevol de les següents opcions :

- a. L'ésser més estrany que se t'ha presentat en somnis.
- b. El lloc més indescriptible, més fantàstic, més claustrofòbic...
- c. L'objecte més increïble, més rar...
- d. El teu malson terrible.
- e. Una fòbia, o una por, en un somni recent.

A26.- RECREACIÓ

Busca una parella amb qui treballar aquesta activitat. Llegiu en veu alta aquests textos i marqueu amb un retolador de color - o un de fluorescent - aquells mots o aquelles frases que considereu claus dins del món dels somnis, o aquells mots que us semblin imprescindibles en qualsevol somni.

Quan hàgiu esporgat aquests fragments, ja podeu triar qualsevol de les opcions que us oferim per elaborar un text que heu de crear a mitges:

A.- Un poema visual o un cal·ligrama. Intenteu introduir tants elements triats com us sigui possible.

B.- Creeu un nou text a partir de la barreja de tants elements marcats com pugueu.

C.- Buideu un dels textos deixant només les partícules gramaticals no lèxiques (preposicions, puntuació, conjuncions ...) i reompliu-lo amb mots marcats en d'altres textos.

D.- Elaboreu un acròstic amb mots presos dels textos.

TEXTOS

El somni començava amb una música que aleshores sentia sovint en somnis; una música de preparació i de desvetllador enjòlit, una música que sonava com la de l'himne de la Coronació i que, com ella, feia la sensació d'una gran marxa - la desfílada de les calvacades infinites - i del pas d'exèrcits incomptables. Havia arribat el matí d'un dia crucial, un dia en què es decidia l'última esperança de la humanitat, que havia patit qui sap quin misteriós eclipsi i es debatia enmig d'un pànic extrem. En algun lloc, no sé on, d'alguna manera, no sé com, alguns éssers, no sé quins, entaulaven una batalla, una agonia, que es desplegava com un gran drama o una peça musical; la incertesa del lloc, la causa, la naturalesa i el possible resultat d'aquella lluita exarcebava la meua compassió fins a fer-la del tot insuportable. Com sol passar als somnis (on, per necessitat, ens situem al centre de tots els moviments), jo tenia i no tenia el poder de decidir.

Somiava que estava dret, a la porta de ma casa. Al davant meu s'estenia el mateix panorama que, en la realitat, es podia dominar des d'allí, bé que emfasitzat i solemnitzat, com de costum, per la màgia dels somnis. Hi havia les mateixes muntanyes i la mateixa vall encisadora als peus, però les muntanyes s'alçaven més amunt que els cims alpins i els prats i els boscos que la separaven eren molt més extensos; a les bardisses floria un esplet de roses blanques i no s'hi veia cap criatura vivent, només unes poques vaques que descansaven plàcidament dins el verd cementiri, vora les tombes molsoses, sobretot al voltant de la tomba d'una xiqueta que jo havia estimat tendrament.

(fragments de **Confessions d'un opiòman anglès** de **Thomas de Quincey**)

En adormir-me, vaig somiar una llarga corrua d'homes nus i febrils que esperaven torn per jaure amb Kanza, mentre ella, per animar-los, cridava: "¡ Veniu, veniu tots a mi! El meu temps és el temps de totes les dones". Vaig somiar i somiar, fins que vaig despertar d'aquell somni de somnis.

(fragment d' **El temps dels errors** de **Mohamend Xukri**)

A27.- TREBALL DE CAMP

Busca't un grup de companys amb qui t'agradaria elaborar un treball de camp. Amb el grup heu de decidir per una de les opcions que us proposem :

A.- Quins somnis tenen els nostres avis

B.- Quins somnis tenien als anys 70 els nostres pares, professors ...

Recordeu que podeu emprar el mot SOMNI en qualsevol de les dues accepcions:

A28.- RECERCA

Tot sovint utilitzem en la llengua oral i escrita molts mots derivats, sense gairebé tenir la consciència que el mot que en resulta prové d'un radical. En aquest fragment hem marcat les paraules que han sofert un procés de formació a partir d'una arrel que fa servir M. Barbal per a construir el seu somni. En el primer fragment tenim un nom i dos derivats d'aquest mot :

*Era al **ball** i, quan parava la música, mirava el meu **ballador** i resultava que no tenia cara. Estava segura que **ballava** amb el Jaume*

A> Omple la graella

Ball	Ballador	ballava
	Teulat	
	Serralera	
	Maneta	
	Descabellada	
	Felicitat	
		espantava

B> Tal com M. Barbal construeix la frase que hem triat , inventa ara dues frases on introdueixis els tres elements de qualsevol de les files de la graella, de manera que et surti en una mateixa frase el nom i dues paraules derivades d'aquest mot.

teulat

.....
.....

serralera

.....
.....

maneta

.....
.....

C> Tornem a prendre els derivats marcats en negreta del somni i busquem els possibles mots que contenen cadascun dels mots. Recorda de consultar el diccionari si tens dubtes.

Segueix l'exemple. Si partim de **ballador** i combinem les lletres que en formen part descobrirem alguns dels mots que amaga, en podríem trobar molts més!

Ballador	Ballar	badall	borda	roda	dalla	or
Maneta						
Descabellada						
Serralera						
Espantava						
Felicitat						

TEXT

*Havia somiat. Era al **ball** i, quan parava la música, mirava el meu **ballador** i resultava que no tenia cara. Estava segura que **ballava** amb el Jaume, però la seva fesomia s'esborrava... La plaça era plena, però totes les persones que hi veia m'eren estranyes. Només coneixia el Martí de la casa Sebastià a dalt del **teulat** fent de músic. Reia com un boig, amb la cara que li **regalimava** suor abundant, i ensenyava tota la **serralera** de dents. Em volia ventar a córrer però les cames no se'm movien. Aleshores sentia a la meua **maneta** del petit Mateu, que m'estirava fins que em trobava a les escales de casa, tota sola.*

M'havia assegut al llit a punt de cridar. El Jaume ja s'havia llevat i tot just s'hi veia. Aquell dia havia d'anar a Sarri, sí.

*Al somni, el Mateu era una mica més gran; devia tenir sis anys i quan vaig tenir aquell somni només en tenia tres. La maneta era, però, molt petita. Encara em semblava sentir-la i encara era allí: fixos els ulls a la paret, **descabellada** al llit.*

*D'un bot em vaig posar de peus a terra i vaig començar la **jornada** amb energia. Quina **felicitat** que allò només fos un somni! No m'**espantava** la feina que havia de fer. S'havien d'apariar les **habitacions** per als cosins de Barcelona. Encara faltaven dies, però d'ençà que havia llegit la carta tia no **descansava**. Tanta feina, el teu home no para a casa i aviat la tindrem plena de gent.*

(fragment de **Pedra de tartera** de M. Barbal)

A30.- RECERCA

A> Ens ha arribat per carta un fragment de L'Alquimista de *Paulo Coelho* ben desmuntat. Reconstrueix-lo a la teva manera a partir dels fragments que tenim, guia't per les concordances i pel connectors gramaticals i també per la coherència significativa i pel signes de puntuació.

*en una terra molt llunyana,
van tirar en un pou
com a esclau un home
en els somnis
Fa dos mil anys,
que creia
-va dir ell-
i després van vendre*

*el van comprar
a Egipte.
Els nostres mercaders
i el van dur*

*sabem
també
Tots nosaltres
els sap interpretar.
en els somnis
que qui creu*

(fragment de L'Alquimista de *Paulo Coelho*)

.....

.....

.....

.....

.....

.....

.....

.....

És molt probable que t'hagi sortit diferent respecte algun company o companya. En qualsevol cas aquí et donem la versió feta per Coelho :

Fa dos mil anys, en una terra molt llunyana, van tirar en un pou i després van vendre com a esclau un home que creia en els somnis -va dir ell-. Els nostres mercaders el van comprar i el van dur a Egipte. Tots nosaltres sabem que qui creu en els somnis també els sap interpretar.

B> Transformarem el text de Coelho substituint el major nombre possible de les paraules o expressions del text per sinònims. Per ajudar-te t'anirà bé guiar-te amb un diccionari de sinònims. Procura que el mot escollit s'alunyi tant com et sigui possible de l'original. Refés el text a partir dels mots resultants i veuràs quin text més diferent i original hauràs creat.

.....
.....
.....
.....
.....
.....
.....

A31.- RECERCA

Coneixes el conte de **La Bella Dorment**? Saps quant temps va estar adormida la princesa? Quins altres contes recordes que el somni i el dormir són aspectes importants de l'argument?

- 1.- Et donem un llistat de contes en anglès que hauràs de traduir al català.
- 2.- Quins d'aquests contes tenen el somni com un element primordial o secundari?

♠ *Goldilocks and the three bears*

♠ *Cinderella*

♠ *Snowwhite*

♠ *Pinocchio*

♠ *Pied Piper of Hammelin*

♠ *Jungle book*

♠ *Sleeping beauty*

♠ *Little red riding hood*

♠ *One hundred and one dalmatians*

♠ *Three little pigs*

⇒ *Sóc una persona més aviat diürna, o més aviat nocturna. Per anar a dormir, normalment, segueixo un petit ritual. M'és difícil despertar-me. Quan em llevo em sento adormit durant una bona estona. Per despertar-me del tot necessito un cafè, una dutxa, posar música forta... O bé, quan em llevo de seguida estic despert, nou per a començar un nou dia.*

⇒ *No em desperto mai a mitja nit. Dormo com un soc, o com un angelet, o com una llebre... Cap fressa aconsegueix desvetllar-me, o bé a la mínima estic ben despert? Necessito moltes hores de dormir si em vull aguantar bé el dia? Amb poques hores en faig prou?*

⇒ *Quan era un bebè jo era molt especial per dormir. No volia dormir, em despertava molt aviat, plorava a les nits... Necessitava un llum obert, que m'expliquessin un conte, sentir veus...*

⇒ *De vegades tinc somnis premonitoris. Un de molt clar va ser ... Normalment somio coses que m'han passat durant el dia.*

⇒ *Quan vull somio allò que desitjo... Fins i tot puc continuar els somnis per on els havia deixat...*

⇒ *Un somni amarg, dolç, turmentós, angoixant, terrorífic, eròtic, bucòlic, celestial...*

⇒ *Hi ha un malson que recordo molt bé. Tinc malsons molt sovint. Els meus malsons solen ser recurrents, solen acabar bé, solen ser llargs...*

⇒ *Durant un temps vaig ser sonàmbul. En alguna època de la meva vida he hagut de prendre somnífers o somnífugs.*

⇒ *L'home, la dóna, la casa, la vida ... dels meus somnis. El meu amor platònic. Com m'agradaria formar una família, com voldria tenir l'agenda quan sigui un treballador, quina ideologia m'agradaria compartir amb els veïns... Quin és el meu estat utòpic.*

