

LECTURA ATENTA

A veces resulta difícil utilizar debidamente el término raza. Se presta, con harta frecuencia, debido a la complejidad de los elementos que incluye, a caer en la imprecisión, y más si la palabra en cuestión se aplica al género humano. No obstante, basándonos en un punto de vista morfológico, podríamos decir que las razas humanas "son agrupaciones naturales de hombres que, teniendo en común un especial patrimonio hereditario, presentan un conjunto de caracteres físicos, asimismo comunes dentro de la diversidad individual, que pueden ser transmitidos a sus descendientes".

Pero las razas humanas, tanto por su dimensión en el tiempo como por su extensión en el espacio, presentan gran variedad. En cuanto a su dimensión en el tiempo, hay que tener presente que las razas humanas hoy existentes fueron precedidas por otras que aparecieron sobre la tierra hace millones de años y que luego se extinguieron. A la luz de los más recientes estudios, se dice que el hombre debió aparecer hace unos cuatro millones de años: aquellos primeros individuos, movidos por los destellos de una incipiente inteligencia, lograron dominar el mundo animal, el vegetal y el espacio geográfico, y también supieron crear el fuego y fabricar instrumentos de piedra y de madera.

Los restos humanos fósiles nos permiten reconstruir la presencia sobre la tierra, desde las más remotas épocas de la prehistoria, del protoantropo, el primer hombre que, al iniciarse las glaciaciones, vivió en Asia, en Europa y en África oriental y que luego desapareció; del paleantropo, que vivió entre el segundo y último período glacial y dejó vestigios de su presencia en el viejo mundo de Europa, Asia y África, y, por último, del fanerantropo, que ya tenía el aspecto de los hombres actuales y con el cual estuvieron seguramente emparentados los que vivieron en los últimos períodos glaciales.

RESPONDER A LAS PREGUNTAS SIGUIENTES

1. ¿Por qué resulta difícil utilizar el término raza?:
 2. ¿El término raza es un término complejo?:
 3. ¿Son las razas agrupaciones morfológicas?:
 4. ¿Por qué son tan variadas las razas?:
 5. ¿Cuándo se calcula que apareció el hombre?:
 6. ¿Al principio, qué instrumentos supo fabricar el hombre?:
 7. ¿Qué tipo de hombre vivió al principio en Asia, Europa y África occidental?:
 8. ¿Qué tipo de hombre se parecía al actual?:
-

ON SÓN AL PUZZLE AQUESTES PECES?

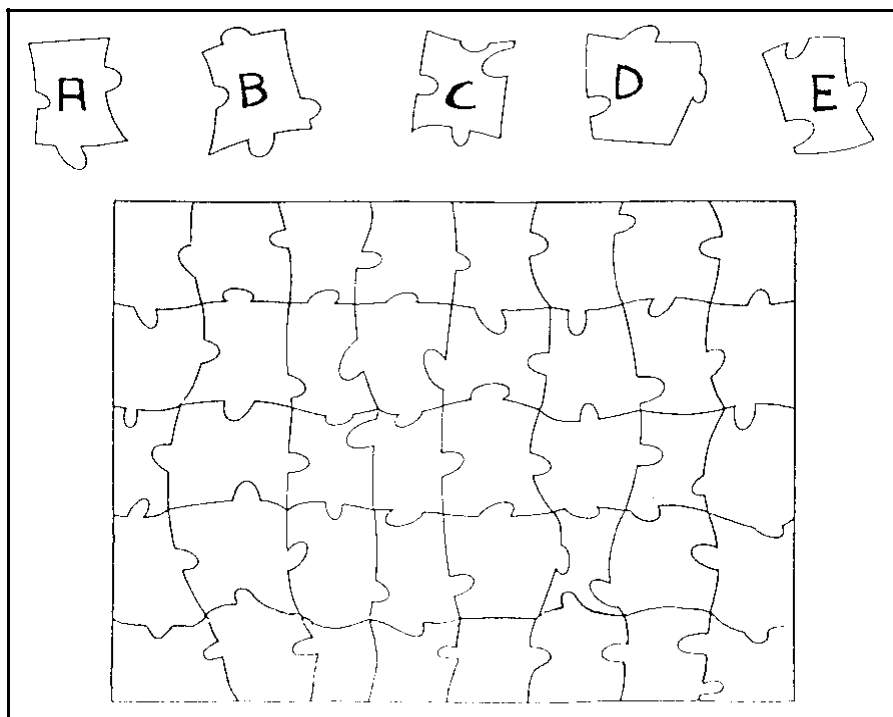

Extret i adaptat de: Pérez Pérez (sense data) Capacidad de Atención. Madrid:Miguel A. Salvatella SA

QUINES PECES NO SÓN AL GERRO?

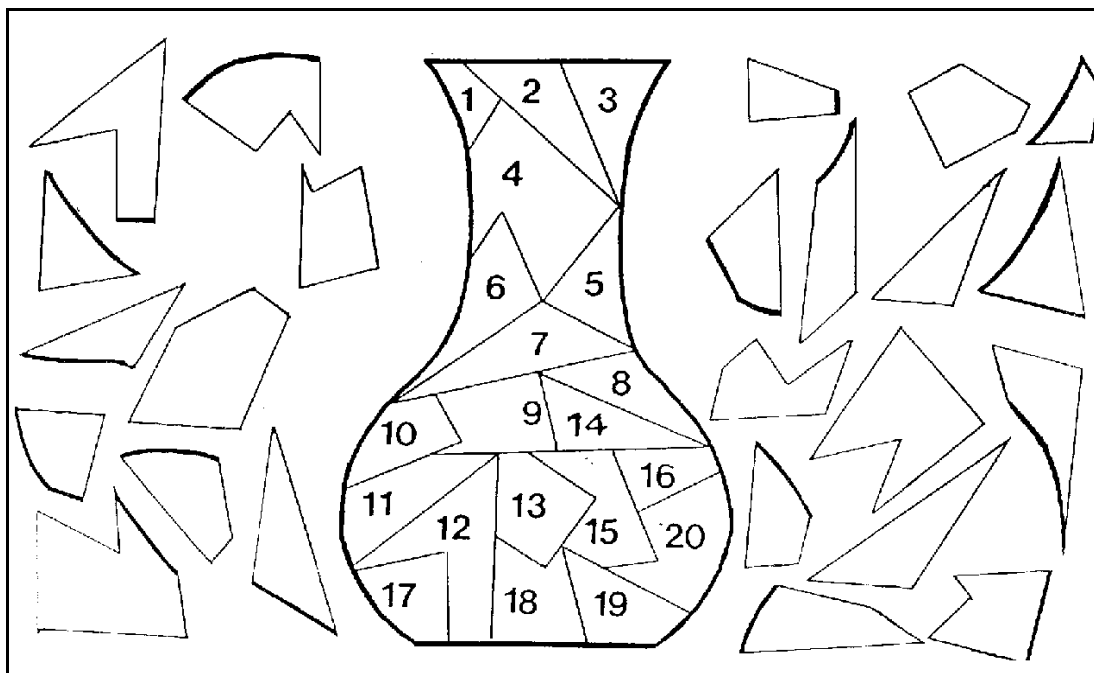

Extret i adaptat de: Pérez Pérez (sense data) Capacidad de Atención. Madrid:Miguel A. Salvatella SA

LLEGIR AMB ATENCIÓ

L'entrada en servei de la tercera pista de l'aeroport de Barcelona ha permès ja incrementar el nombre de vols aquesta temporada d'hivern, que comença oficialment avui. A partir d'aquesta data es faran un màxim de 56 operacions cada hora davant les 52 que es podien fer fins ara. Això ha permès que totes les previsions i programacions per als propers sis mesos siguin a l'alça i això que la temporada d'hivern d'enguany tindrà 21 setmanes, una menys que l'anterior.

Segons les dades facilitades per AENA (Aeroports Espanyols i Navegació Aèria), s'han programat 117.315 operacions d'enlairament i aterratge d'avions, un 4% més que a la temporada 2003-2004 i hi passaran 15.602.827 passatgers, cosa que suposa un increment del 8,9%. La ruta amb Madrid és la que registrarà més moviments, amb 9.944 vols programats. Després de Madrid, i en destins nacionals, destaca Palma de Mallorca, amb 3.812 vols, i Sevilla amb 2.163. I amb destins internacionals, a París hi ha programats 2.995 vols -1.820 a l'aeroport Charles de Gaulle i 1.175 a Orly-, a Amsterdam 1.449 i a Lisboa 1.427.

Respecte a les companyies aèries que operen des de Barcelona, Iberia és de llarg la que més operacions ha programat, amb 40.420 moviments, seguida de molt lluny per Spanair amb 12.220 operacions i Air Nostrum, filial d'Iberia, amb 11.011 vols. La companyia estrangera amb més operacions previstes és Lufthansa amb 5.056 vols programats.

(Josep Ferrer al Diari AVUI, Desembre 2004)

COMPLETEU AQUESTES FRASES D'ACORD AMB EL TEXT:

- "...la _____ pista de l'aeroport de Barcelona.."
- "...La companyia estrangera amb més operacions _____ és Lufthansa ..."
- "...destaca _____ de _____, amb 3.812 vols, i Sevilla amb 2.163...."
- "...Iberia és de llarg la que més _____ ha programat,..."
- "...les previsions i _____ per als propers sis mesos..."



- Localiza y escribe en el lugar correspondiente los nombres de los puntos cardinales:
— Norte, Sur, Este y Oeste. — Nordeste, Noroeste, Sureste y Suroeste.
- España está al de Europa.
- Para ir de Grecia a Francia, tendrás que ir hacia el y hacia el: o bien en dirección
- La península escandinava está al y Rusia al de Europa.
- Para ir a Italia desde Inglaterra, el avión tendrá que ir en dirección
- Grecia está al de Europa.

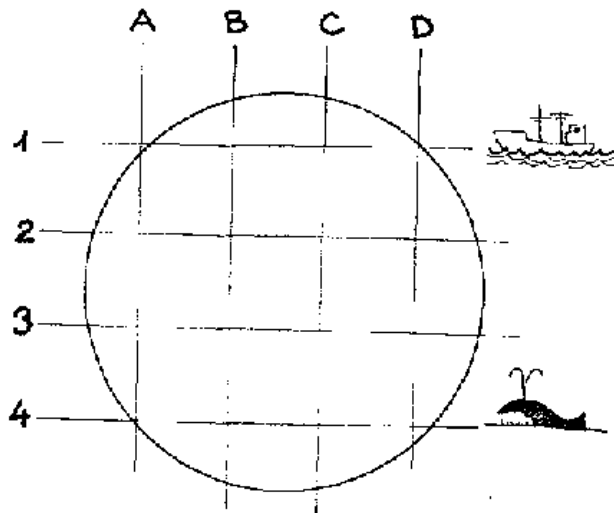

Un ballenero ha avistado varias ballenas y se aprosta a pescarlas. Están en los puntos 1B, 2C, 3A. Dibújalas en el lugar que les corresponde.

Adaptat de: Fernández-Baroja, F. et al. (1981). Fichas de Recuperación de la Dislexia. Nivel de afianzamiento. Madrid: CEPE.

QUINA ÉS MÉS DIFERENT A CADA FILA?

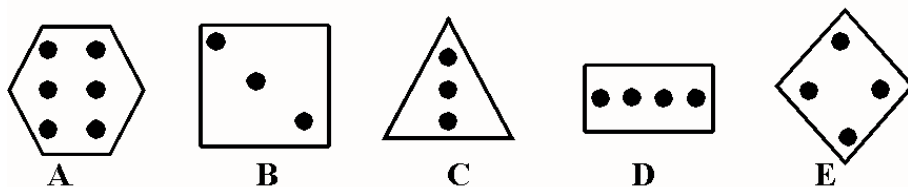
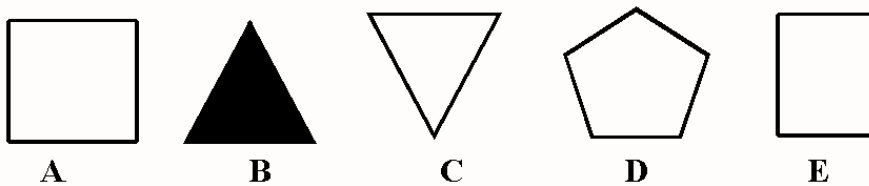
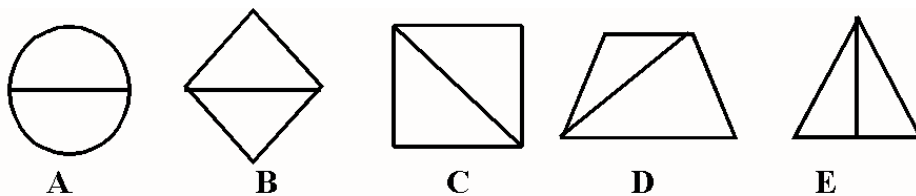
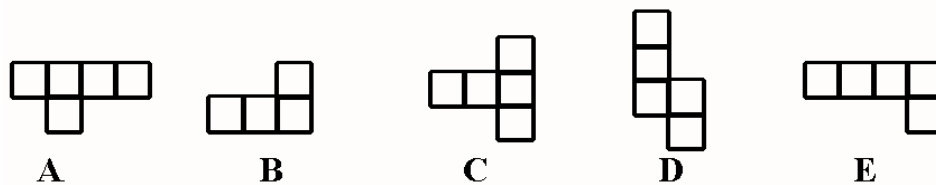
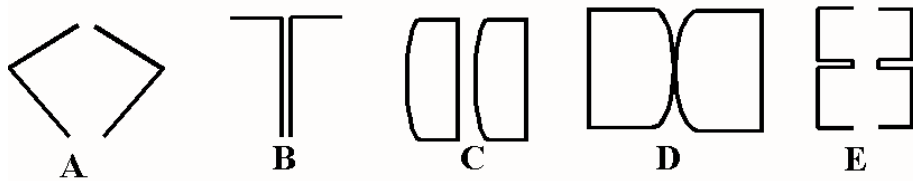
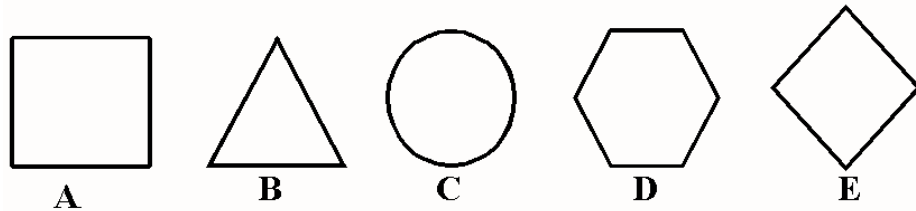

Extret i adaptat de: García-Sánchez & Estévez-González. (2002). Estimulación cognitiva-III. Barcelona: Edit. Lebón.

Subratlleu totes les “EN”

arnfeniptmeraiienakesetenneianqpyeapetineenoemcnetpaueldmeocjt
oiamciankletpgnaekqzflrnencieenneicmdoapemcutbencuencosmcifhr
mfodqtilepgeknaientpalennckeienmaocenpdicpeicenlornlapnoicdeen
ialeurpnzpvlnpeleotnuiPETnapcktoenomenCopenhemvieghraoiepenia
upnerrnIcdpvíkennqcmipaeocnepafmcoensrplioznuenencimlopeigezt
odopfnqceilvíkniacdpnflneraluphraoiepiennpielakqpcjeoalndiemcha
epncoelielcmosapnemchandocidemrncloemcldpcrndaenapzmvke
lcpdnrvenidocdiemgoepebmhtkqmmcldocmdcpdmcoimdipcidoamcld
pcliemcidkecmoDpedmbhtieqmjdoclidmocoemcidndapcmfjiem
ckfenlmfecmiedpedmbohtqnlmckdocidiplcuemckdlfogimbeliemcnfki
cnfgiecdrflpedefllbab

Subratlleu totes les “IU”

arnfiuiptmeraiiiiakesetiuneianqpyeapetineiuoemcnetpaueldmeocjtoi
amciankletpgnaekqzflrniucieiuneicmdoapemcutbiucuiucosmcifhrmfo
dqtilepgeknaiiutpaliunckeiiucmaociupdicpeiciulornlapnoicdeiuialeur
pnzpvlnpeleotnuiPETnapcktoiuomiucopiuhemvieghraoiepiuiaIupner
nncdpvíkiunqcmipaeocnepafmcoiusrplioznuiiucimlopeigeztodopfnq
ceilvíkniacdpnflneraluphraoiepiiunpielakqpcjeoalndiemchaepncoelie
lcmosapnemchandocidemrncloemcldpcrndaenaiiucnapzmvkelcpdnrvui
docdiemgoepebmhtkqmmcldocmdcpdmcoimdipcidoamcldpcliemcidk
ecmoDpedmbhtieqmjdoclidmocoemcidndapcmfjiemckfiulmfecmiedp
edmbohtqnlmckdocidiplcuemckdlfogimbeliemcnfkicnfgiecdrflpedefl
lbab

Separeu correctament el text:

avui entra en vigor la prohibició de fumar. Per aquest motiu s'han habilitat quatre espais de gaudament indicats per a fumadors: darrere del edifici, a la cafeteria, al restaurant i a la zona de l'ampliació on hi ha els despatxos.



Separar correctamente el texto

Aunque a veces me aburre muchísimo la música clásica, tengo que reconocer que algunas piezas musicales clásicas son muy atractivas de escuchar. Lo único que verdaderamente me preocupa es no disponer de un buen equipo de música para disfrutar todavía más.



Quina de les tres figures de la dreta és el desenvolupament del model de l'esquerra?

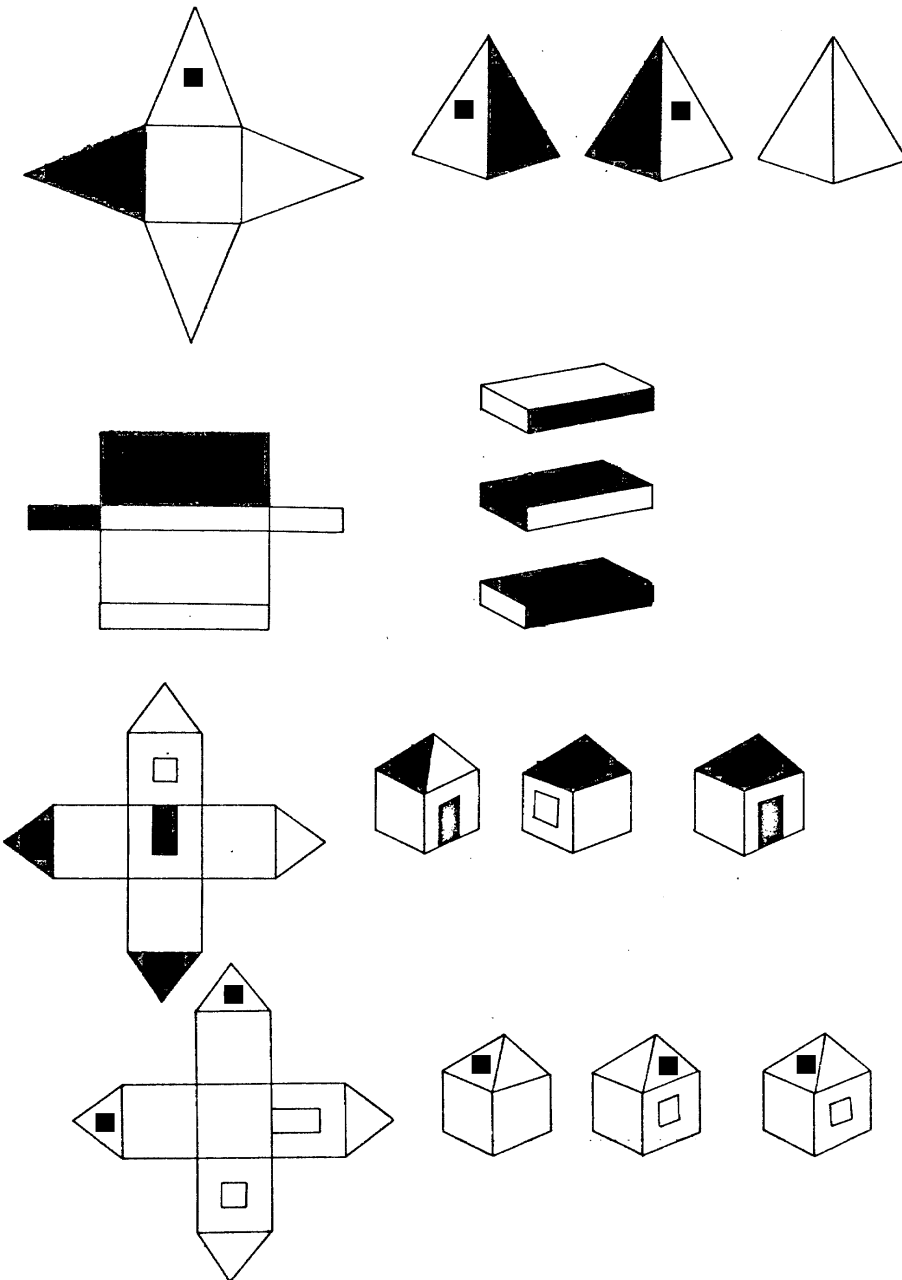

Com hauria d'èsser la persona
a qui pertany aquesta gorra?.
ESCRIU com seria.

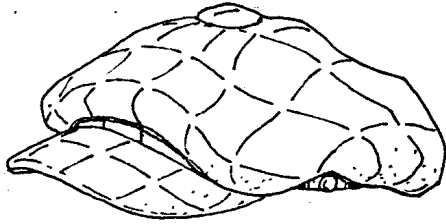

Com hauria d'èsser el cos
d'aquesta persona?. FES EL
DIBUIX.



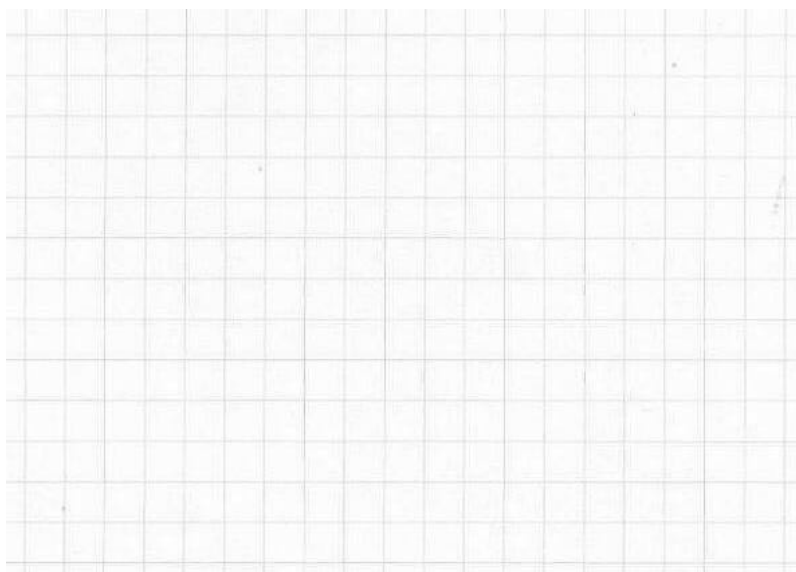
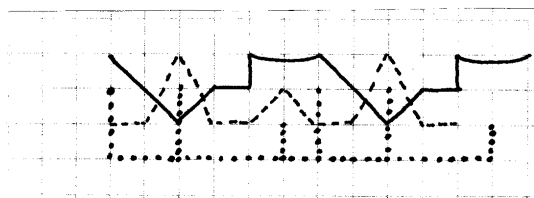
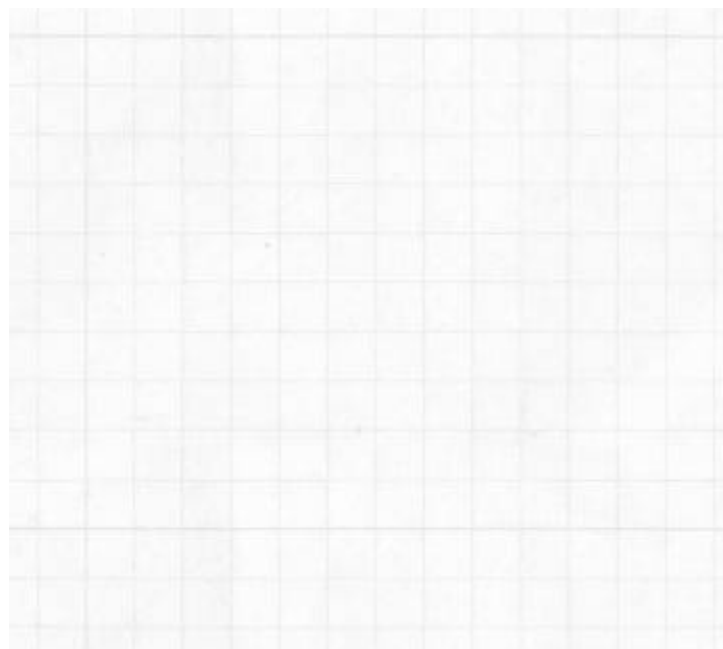
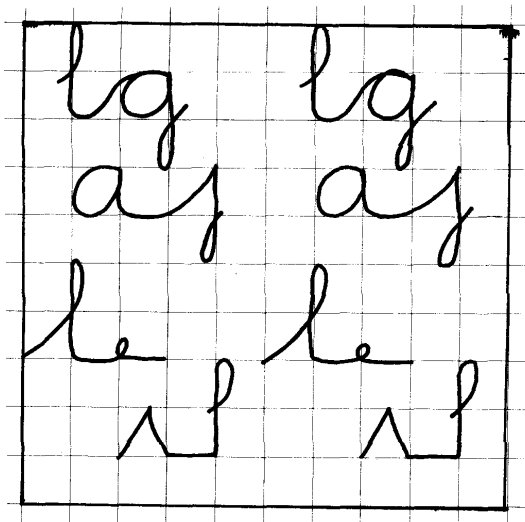

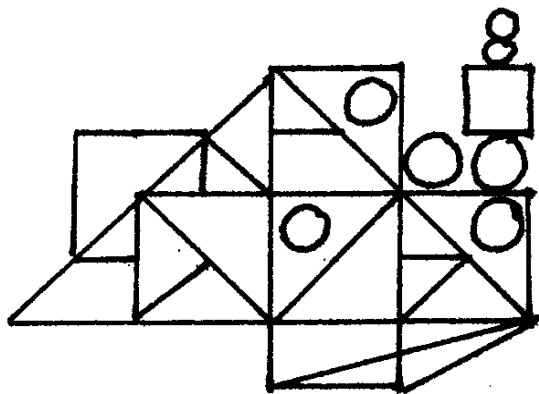
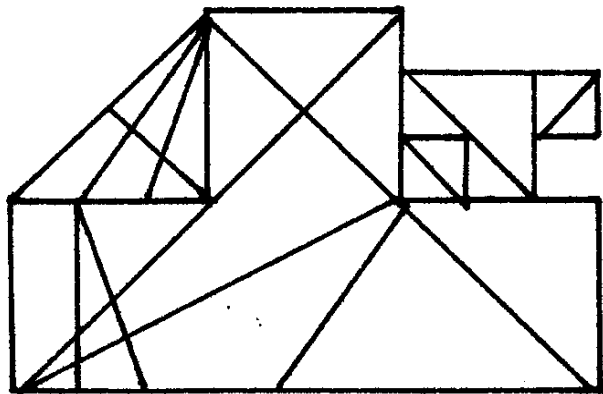

DÒMINO DE SÈRIES

1	6	1	6	?
6	1	6	1	?

2	3	4	5	?
5	4	3	2	?

1	3	5	1	?
2	4	6	2	?

20	25	30	35	?
20	15	10	5	?

10	12	14	16	?
15	14	13	12	?

36	30	24	18	?
0	4	8	12	?

ESCRIU 5 PARAULES	ESCRIBE 5 PALABRAS
1. Que acaben amb ONS	1. Acabadas en ÓN
2. Que acaben amb ER	2. Acabadas en ERO
3. Que portin SS	3. Que lleven BRI
4. Que portin Ç	4. Que lleven BLA

¿Cuál de las dos palabras es la correcta?. Elige la palabra adecuada de tal forma que la frase tenga sentido.

1. Su casa tenía un ¿aspecto/espectro? muy extraño.
 2. El ¿cauce/cause? del río era muy ancho.
 3. Me va a ¿constar/costar? un gran disgusto.
 4. ¿Parecía/Perecía? otra persona.
 5. Tomó ¿posesión/posición? de su nueva casa.
 6. He ¿echo/hecho? un examen.
 7. La ¿maza/masa? de harina se coció demasiado.
 8. El ¿tuvo/tubo? era estrecho.
 9. La tormenta era ¿eminente/inminente?, de un momento a otro.
 10. ¿Vienes/Bienes? o te quedas?.
 11. Su nombre ¿costaba/constaba? en el libro de notas.
 12. ¿Tubo/Tuvo? su primer hijo a los 30 años.
 13. Me ha dado un fuerte ¿abrazo/abraso?
 14. Se ¿reveló/rebeló? contra sus superiores.
-

Quina forma o figura no és possible extreure de la figura model?

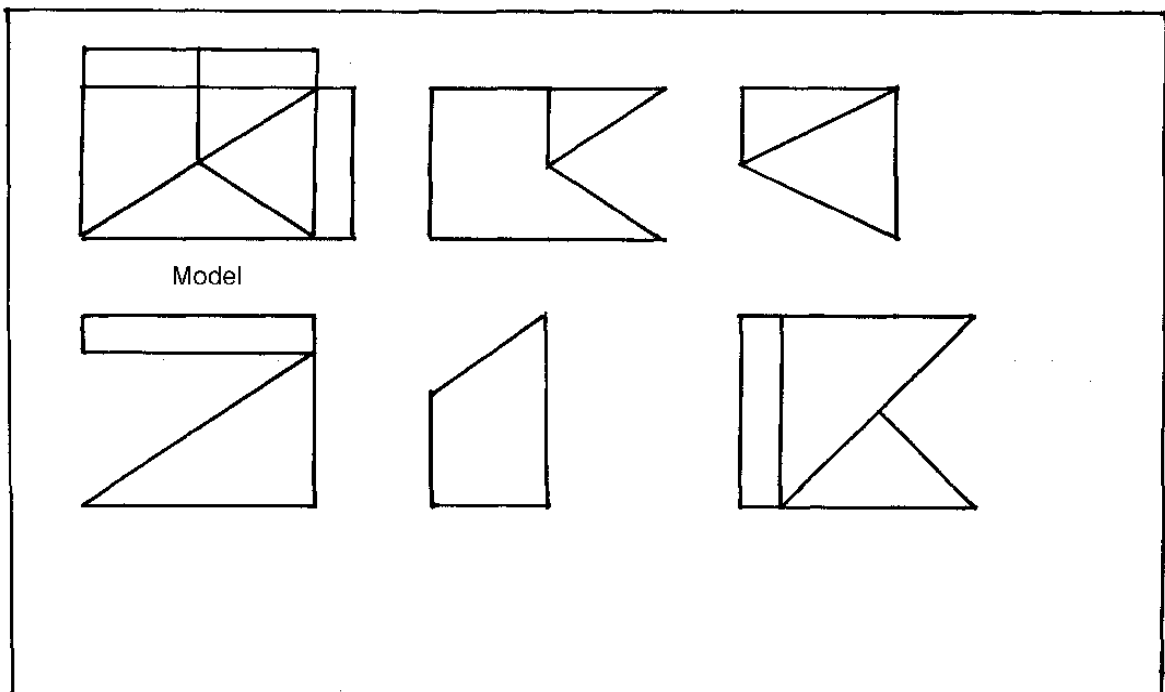
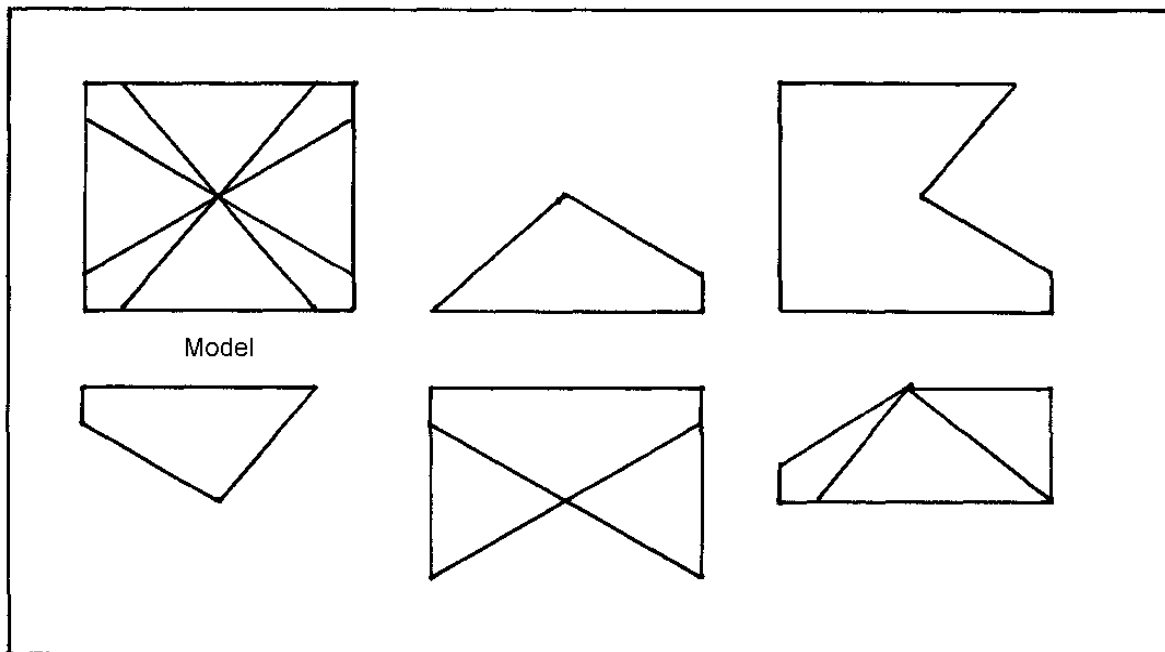

Es possible construir el model amb les línies ?

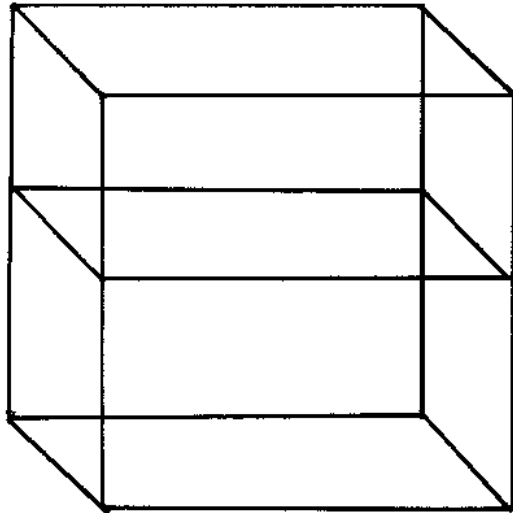

Model

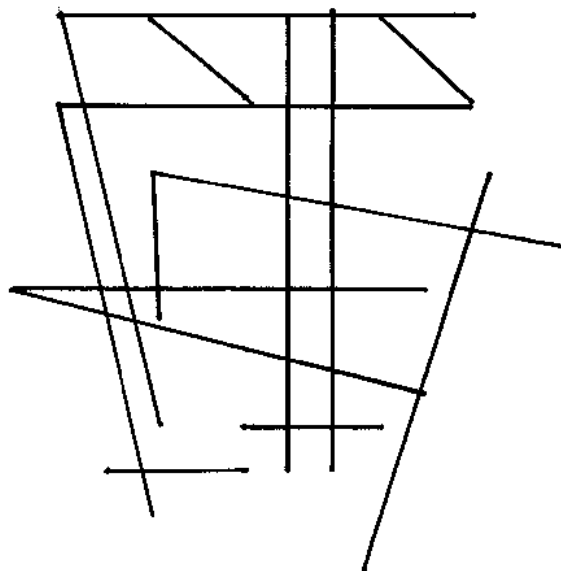

EL PUNTO ¿CUÁNDO SE DEBE PONER UN PUNTO?

1. Las oraciones deben ser breves y separadas por puntos:

“EL COCHE CORRÍA POR LA CARRETERA. EL CABALLO IBA A GALOPE TENDIDO. UNA PIEDRA MUY GRANDE HIZO TROPEZAR AL CABALLO. EL COCHE VOLCÓ.”

2. Las oraciones que expresan sentido completo se separan por puntos:

“ANTONIO Y BELÉN SON DOS JÓVENES. SUS PADRES YA ERAN MUY MAYORES. ANTONIO TENÍA 18 AÑOS. BELÉN VIVÍA EN OTRA CIUDAD”.

3. Siempre se debe colocar punto y aparte cuando lo que se vaya a escribir es una idea diferente de lo que hemos dicho:

“El coche corría por la carretera. El caballo iba a galope tendido. Una piedra muy grande hizo tropezar al caballo.

En otro lugar sucedía un accidente distinto. Un ciclista quiso adelantar a un coche aparcado. La calle era estrecha....”

COLOCANDO DEBIDAMENTE LOS PUNTOS, Y PUNTOS Y APARTE, REALIZA LAS SIGUIENTES REDACCIONES:

DESCRIBE EL DEPORTE QUE MÁS TE GUSTA

CUENTA LA ÚLTIMA PELÍCULA QUE HAS VISTO

PENSAR és el mateix que:

PALAR
REFLEXIONAR
MENJAR

DORMIR és el mateix o semblant a:

ESCRIURE
AMAR
DESCANSAR

ARRIBAR és semblant a:

VENIR
GORREJAR
CRIDAR

MANAR és semblant a:

VEURE
DESOBEIR
ORDENAR

EXISTIR és semblant a

LLUITAR
CAMINAR
VIURE

PARLAR és el contrari de:

CALLAR
PENSAR
LLEGIR

AMAR és el contrari de

CÓRRER
NETEJAR
ODIAR

PUJAR és el contrari de:

JUGAR
TOCAR
BAIXAR

ANAR és el contrari de:

MATAR
VENIR
PASSEJAR

OBRIR és el contrari de

LLEGIR
SEPARAR
TANCAR

Una de cada 4 palabras no está relacionada con las demás.
¿Cuál es?

manzana naranja pera zanahoria	cuchillo lápiz tenedor cuchara	sofá sillón sello silla	día mes año estrella
martillo sierra hacha estufa	periódico revista libro escoba	coche camión pelota tren	autobús tren coche caballo
río océano lago montaña	pelota vaca raqueta red	lápiz luz papel tinta	rosa nabo cebolla zanahoria
lápiz papel puerta bolígrafo	multiplicar palabra dividir restar	sal pimienta queso aceite	zapato sombrero calcetines bota
horno frigorífico fregadero cama	zapatos manta vestido blusa	tazón cántaro plato lápiz	granero valla azúcar vaca
estómago intestino cerebro hígado	nombre frase pronombre verbo	trompeta clarinete trombón corneta	polea rosca cuña cántaro

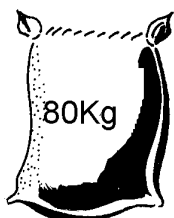
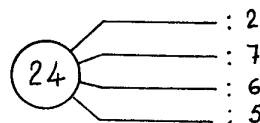
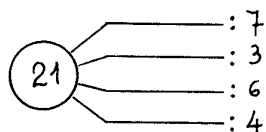

Quantes bosses de 5Kg.?



Quantes dotzenes?

APARADOR

4 euros

3 euros

2 euros

0,45 euros

Amb 30 euros, quants puc comprar?

$$\begin{array}{r} 16 \\ 1 \end{array} \overline{) 5}$$

$$\begin{array}{r} 58 \\ 2 \end{array} \overline{) 8}$$

$$\begin{array}{r} 423 \\ 1 \end{array} \overline{) 3}$$

$$\begin{array}{r} \bullet \bullet \\ 0 \end{array} \overline{) 4} \\ 12$$

$$\begin{array}{r} \bullet \bullet \\ 27 \\ 2 \end{array} \overline{) 5} \\ 15$$

$$\begin{array}{r} \bullet \bullet \\ 2 \bullet \\ 0 \end{array} \overline{) 6} \\ 14$$

Exercici adaptat d'un antic exercici d'origen desconegut

$45 : 3 =$	$36 : 3 =$	$32 : 16 =$
$45 : 15 =$	$36 : 12 =$	$32 : 8 =$
$45 : 9 =$	$36 : 6 =$	$32 : 4 =$

36 cartes

120 euros

APARADOR

10 euros

2 euros

1,5 euros

4 euros

Amb 100 euros, quants puc comprar?

$$\begin{array}{r}
 3694 \cdot \\
 49 \quad 46 \cdot \\
 14 \\
 6
 \end{array}$$

$$\begin{array}{r}
 \cdot \cdot \cdot \cdot \cdot \\
 12 \cdot \\
 56 \cdot \\
 07 \\
 0
 \end{array}$$

Exercici adaptat d'un antic exercici d'origen desconegut

PUNTUACIÓ

Coma

Es posa: Per a separar elements (mots, frases, etc.) d'una enumeració, fora que hi hagi la conjunció i o o.
S'ha de menester un PC, una impressora, un mòdem i un vídeo.
Davant i darrere d'un incís.

Punt

Es posa: Al final d'una frase amb sentit complet.

No es posa punt en les xifres que indiquen anys o ordre.
L'any 2000 és l'últim del segle XX.

Tampoc no es posa punt després dels signes d'exclamació i interrogació, ni al final dels títols i subtítols.

Hola a tothom!

Punt i coma

El punt i coma indica una pausa entre coma i punt (no hi ha espai abans del punt i coma).

Es posa: Quan hi ha comes i s'ha de fer una separació més important, però que no arriba a punt, o quan la relació entre una frase i una altra és més allunyada que la que expressaria una coma, però no tant com la que indicaria un punt.

Dos punts

Es posen: Per a indicar causa, demostració, exemples, enumeracions, etc.
Hi ha els ingredients següents: ametlles, xocolata, mantega...

Per a introduir citacions textuais.

L'autor diu: "Tot el que he escrit al llibre..."

Punts suspensius

Es posen: Per a indicar que una enumeració no queda tancada.
animals, plantes, objectes...

ESCRIURE ELS DIÀLEGS



Il·lustracions extretes de la col·lecció "Inglés Junior"-Edit. Salvat, Barcelona.

DÒMINO DE SÈRIES

15	20	25	?
64	32	16	?

6	8	10	?
14	12	10	?

18	15	12	?
35	32	29	?

15	18	21	?
30	29	28	?

4	8	16	?
13	16	19	?

6	12	18	?
45	40	35	?

VOCABULARI/VOCABULARIO

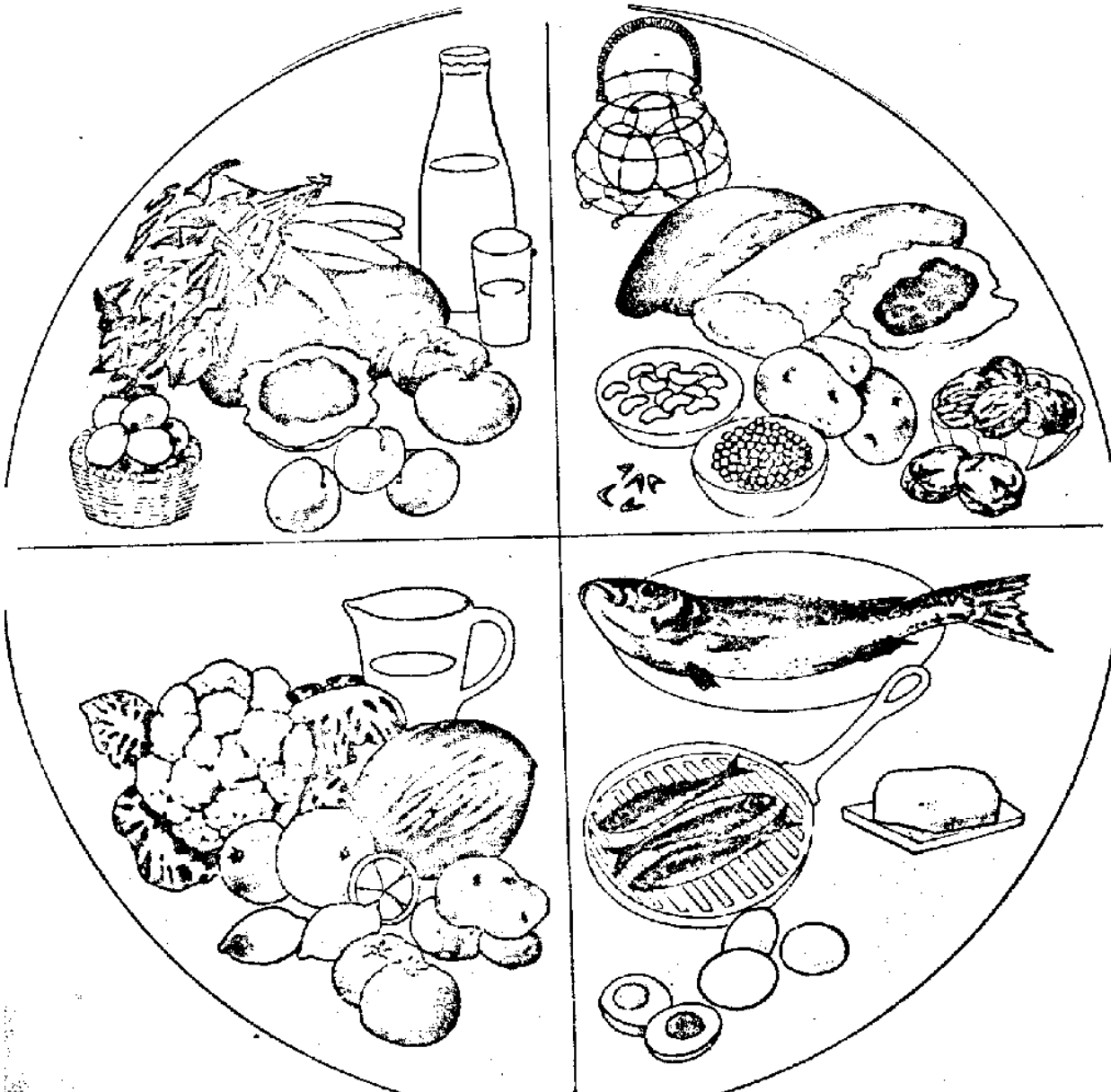

Separeu correctament la poesia:

Deduesgentilsdonzelles
elreid'Aragón'és pare:
unarosaéslaprincesa,
unbelllirin'és lainfanta.
(Tomà Aguiló: "De dues gentils donzelles")



Separar correctamente la poesía

¿Qué es poesía?, dices mientras clavas
En mi pupila tu pupila azul.
¿Qué es poesía! ¿Y tú me lo preguntas?
¡Poesía eres tú!
(G.A. Bécquer: "Rima XXI").

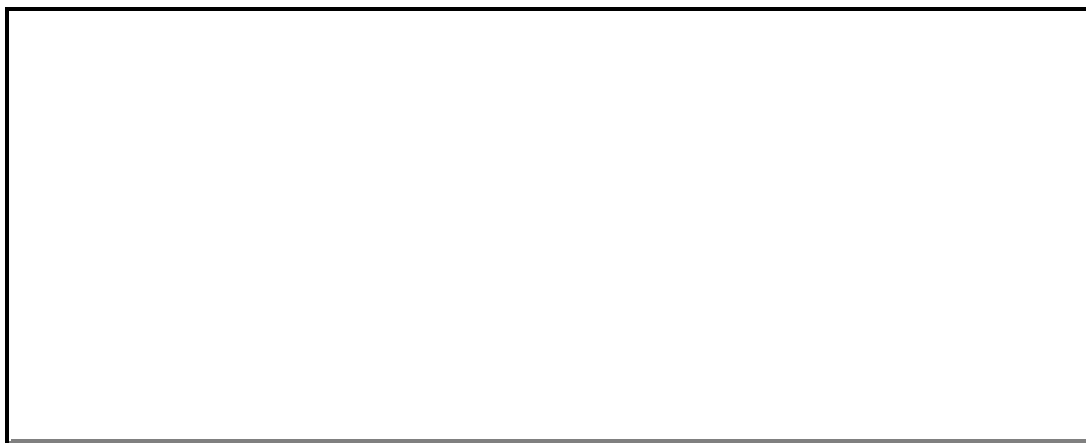

VUELVE A ESCRIBIR LAS PALABRAS TACHADAS

La luz: Cuando un cuerpo se calienta muy fuertemente **emite** luz; así un pedazo de hierro puede llegar a ser blanco brillante. La luz atraviesa ciertos cuerpos que por ello se llaman *transparentes*; el cristal, por ejemplo. A otros sólo los **atraviesa** parcialmente; son los cuerpos *translúcidos*, como lo es el cristal de claraboya. Otros **no se dejan** atravesar por la **luz**; son los cuerpos *opacos*. Los cuerpos opacos producen *sombra* en el lado opuesto al de donde viene la luz.

La luz se transmite a gran velocidad: 300 000 kms por segundo

Propiedades de la luz: La luz se transmite en línea recta, y cuando encuentra un cuerpo opaco pulimentado se refleja y cambia de dirección. A estos cuerpos que **reflejan** la luz, los llamamos *espejos*. Otros cuerpos hay, éstos transparentes, que al ser atravesados por la luz **la desvían o refractan** y la reúnen en un punto o, por el contrario, la separan; son las *lentes*. Los cuerpos transparentes en forma de prisma, por otra parte, **descomponen** la luz del sol en los siete **colores** que vemos en el arco iris; conocemos este fenómeno con el nombre de dispersión de la luz, y el aparato que lo provoca con el de *prisma óptico*.

Con espejos planos o curvos, lentes de diversas clases y prismas, el hombre ha construido maravillosos **aparatos ópticos**.

Así el **microscopio**, que **amplifica** el tamaño de las imágenes de los cuerpos muy pequeños; el **telescopio**, que **aproxima** enormemente la imagen de los astros; los aparatos que se aplican a los telescopios y nos permiten averiguar de qué cuerpos están compuestas las estrellas, sus temperaturas, etc.; la **máquina fotográfica**, con la que podemos **fijar las imágenes** en un papel y que hoy las logra ya en color.

La luz, cuando choca con un cuerpo opaco pulimentado, se refleja; si pasa de un cuerpo transparente a otro, se desvía, es decir se refracta; si pasa por un cuerpo transparente en forma de prisma, se descompone en los colores que la forman, se dispersa.

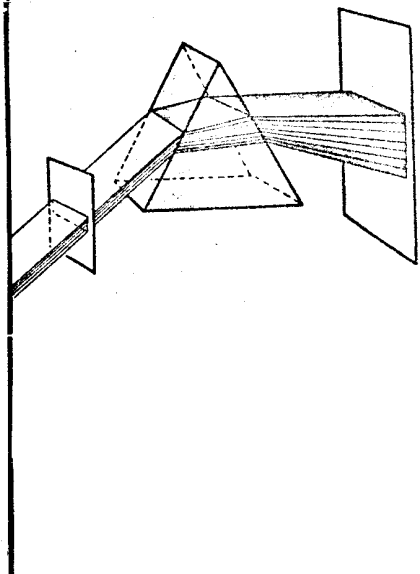

REPRODUEIX

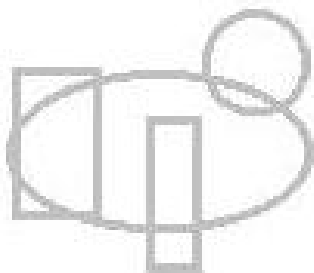
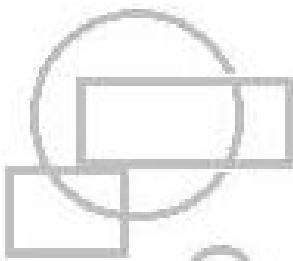
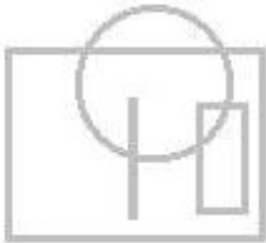

LA COMA, Y EL PUNTO Y COMA ;

LA COMA SE USA PARA SEPARAR
UNAS PALABRAS DE OTRAS

Hay flores rojas, amarillas, azules y violetas.

FÍJATE QUE UNAS PALABRAS VAN SEPARADAS
DE OTRAS POR UNA COMA

Pon las comas que faltan en estas frases:

Hay vientos fuertes suaves y huracanados.

Lola Teresa Carmen María y Alicia son amigas.

Mis amigos son buenos simpáticos y agradables.

EL PUNTO Y COMA (;) NOS INDICA
QUE DEBEMOS HACER UNA PAUSA
ENTRE LAS DOS FRASES

Ayer llovió mucho en Bilbao; pero no hubo inundaciones.

Ayer llovió mucho en Bilbao es una frase.

Pero no hubo inundaciones es otra frase.

COLOCANDO DEBIDAMENTE LOS PUNTOS, LAS COMAS Y EL PUNTO Y COMA, REALIZA UNA REDACCIÓN CON FRASES CORTAS SOBRE ESTA ILUSTRACIÓN.



$50 : 2 =$	$75 : 3 =$	$100 : 2 =$
$50 : 5 =$	$75 : 5 =$	$100 : 4 =$
$50 : 10 =$	$75 : 25 =$	$100 : 20 =$

1.000 totxos

350 euros

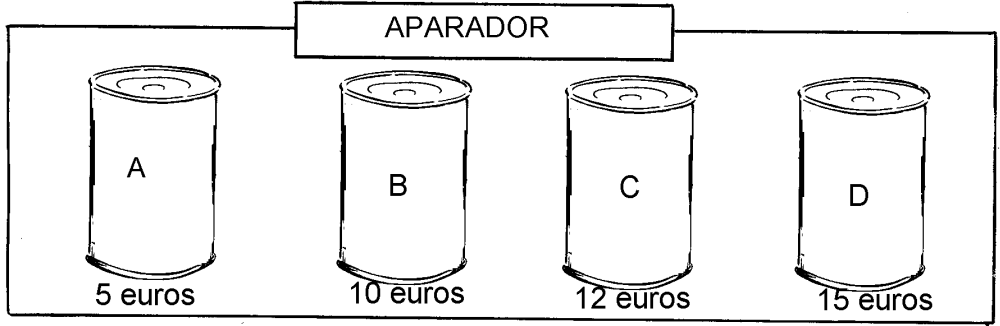





Amb 200 euros, quants puc comprar?

$\begin{array}{r} 168 \overline{) } \\ 0 \cdot 84 \\ \cdot \end{array}$	$\begin{array}{r} 754 \overline{) } \\ 1 \cdot 2 \\ 0 \cdot \\ 1 \end{array}$	$\begin{array}{r} \overline{) 3} \\ 1 \cdot \\ 1 \cdot \\ 0 \end{array}$
---	--	---

Exercici adaptat d'un antic exercici d'origen desconegut

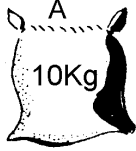



$125 : 25 =$	$120 : 60 =$	$160 : 80 =$
$125 : 5 =$	$120 : 40 =$	$160 : 40 =$
$125 : 125 =$	$120 : 30 =$	$160 : 20 =$
$125 : 1 =$	$120 : 10 =$	$160 : 10 =$

APARADOR

 A 10Kg	 B 15Kg	 C 290Kg	 D 320Kg
100 euros	45 euros	29000euros	32 euros

Calculeu el preu de 1 Kg

APARADOR

 E 12Kg	 F 16Kg	 G 80Kg	 H 63Kg
36 euros	112 euros	100 euros	126 euros

Calculeu el preu de 1 Kg

Exercici adaptat d'un antic exercici d'origen desconegut

LLEGIR AMB CURA

- .Al cim de la muntanya només hi aniré amb un guia
- .
- .Sempre fa bromas al seus amics.
- .Va nevar durant tres dies seguits i va provocar greus problemes de trànsit.
- .Com que no sabia quines volies, t'he dut totes les claus del calaix.
- .És el candidat més idoni per ocupar aquesta plaça.
- .El govern ha baixat el tipus d'interès.
- .Ha calgut ajornar la festa del barri.
- .La companya elèctrica ha tallat el subministrament d'energia sense avisar.
- .Pensa en la feina que has de fer.
- .Vés amb compte de no embrutar-te.

1. Torna a escriure la frase amb "VOLIES":

2. Quina frase té més mots?:

3. Quina frase té menys mots?:

4. Quina frase té "ÀNSI"

5. Completa la frase: Com _____ no _____ quines _____, t'he dut _____ les _____ del _____.

Subratlleu totes les figures que són exactament iguals que el model



MODEL

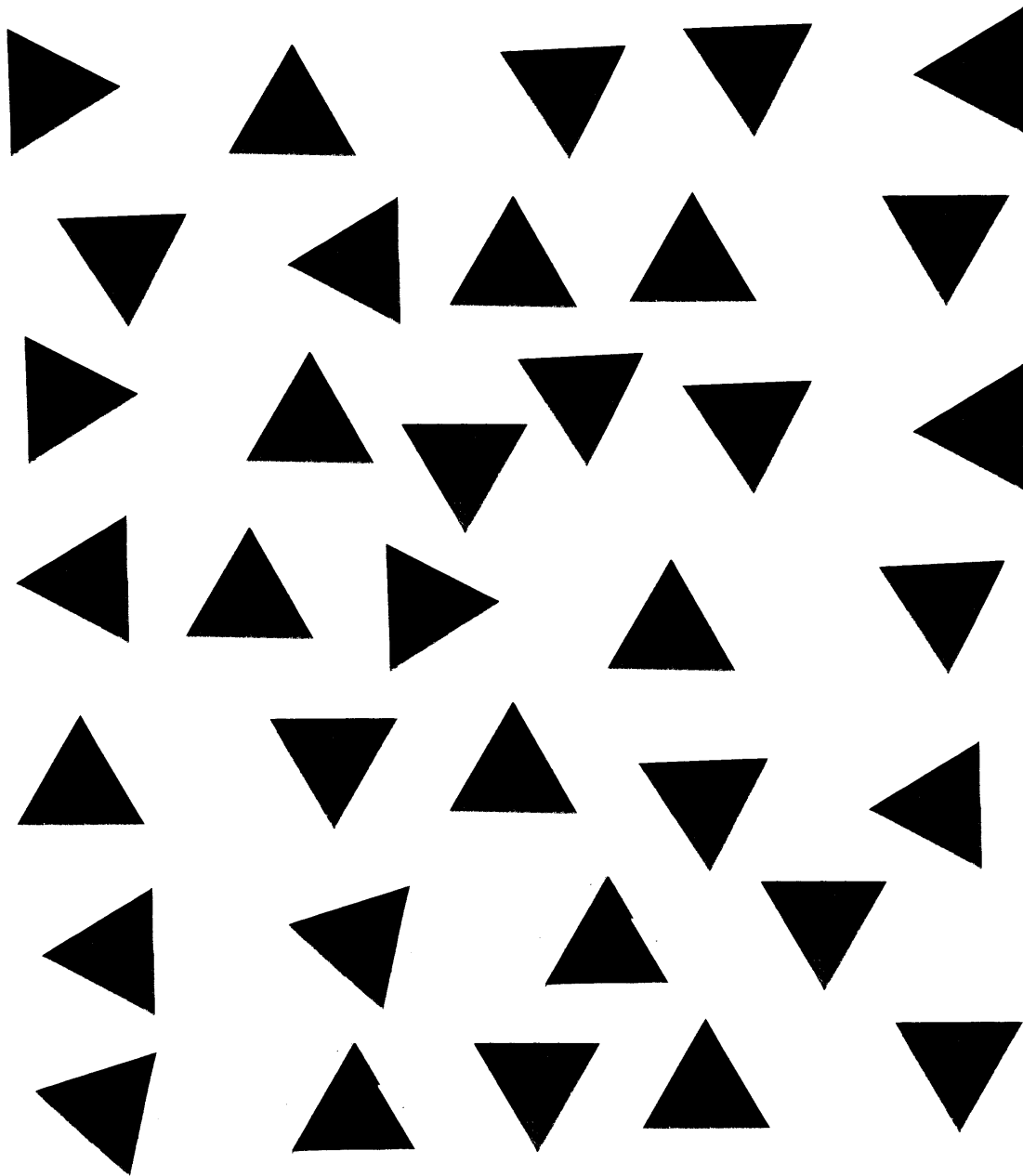

LECTURA DE FRASES

.Cuando amenaza tormenta, el cielo se pone de un color gris, casi negro

.

.El sonido del agua al caer parecía un tintineo de campanas.

.El ruido del avión semejaba un trueno prolongado.

.Este vestido me viene ancho, porque es de una talla grande para mí.

.Es un piso mucho más pequeño que el que tienen ahora.

.El cemento a veces es tan compacto como la piedra.

.Esta mañana hacía un sol espléndido.

.El simpático niño de Cristina chilla con gran energía desde la escalera.

.Estaba tranquilo, generalmente, por la mañana.

.Escribió un libro, rápidamente, en un mes.

1. Lee atentamente las frases anteriores

2. Vuelve a escribir la frase que contenga la palabra "SEMEJABA"

3. ¿Qué frase tiene menor número de palabras?:

4. ¿Qué frase tiene mayor número de palabras?:

5. ¿En qué frase y en qué palabra aparecen estas tres letras juntas de esta manera "NDID"?:

CORREGIR LAS SIGUIENTES FRASES

1. Yo como samón a mediodía
 2. Comes con un etnedor
 3. El respacho está en desorden
 4. La maleta está lleno
 5. El médico está loca
 6. Pefiero un bolígrafo que un lápíd
 7. Me gusta la música cásica
 8. En el sobe coloca el sello
 9. El abujero era poco profundo
-

CORREGIIX

1. Cuan siguis a Paris pensa d'enbiar-me una postal
 2. Sempre palavem del seu viage
 3. Caminaba sota els abres
 4. Se estimaben com a germans
 5. Una rentadora per a rentar rova
 6. Pensa en la feina que as de fer
 7. S'ha d'aconsellar bé als amis
 8. Avui ha plojut molt
 9. He vist el teu anunci en el diari d'abui.
-

Observa, con detenimiento, esta ilustración pero solo durante 30 segundos. Después tápala y responde a las preguntas siguientes.

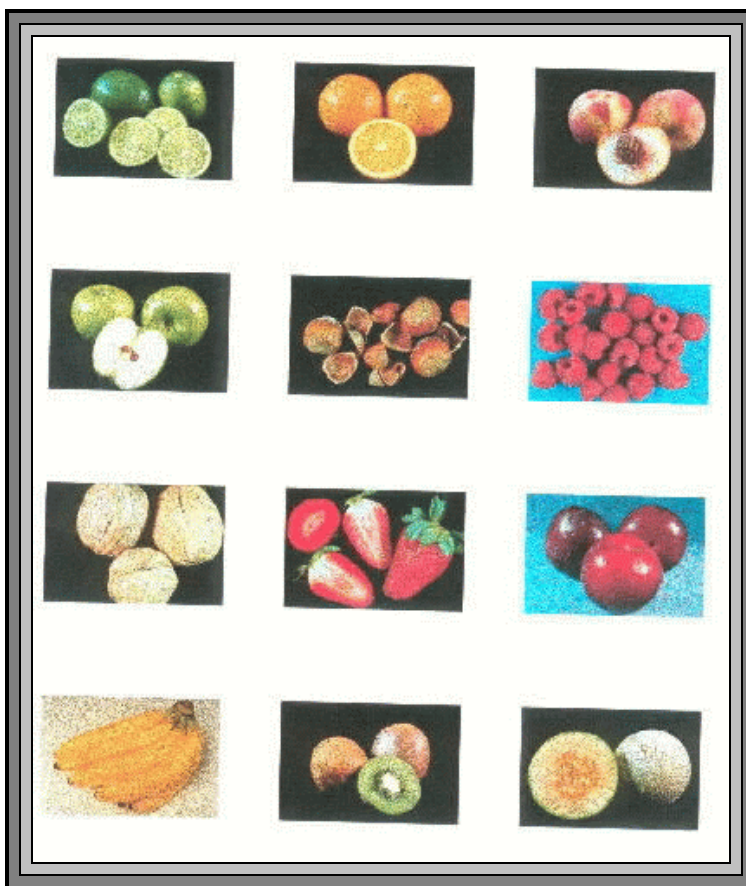

Adaptat de: López-Góngora (2003) Quadern d'exercicis d'estimulació cognitiva. Màster en Diagnòstic i Rehabilitació Neuropsicològica. Barcelona: HSCSP-UAB.

Ahora contesta las siguientes preguntas sobre los dibujos :

¿Qué frutas rojas había?

¿Había frutos secos? Cuáles?

¿Qué frutas eran verdes por fuera?

Ahora escribe todas las frutas que recuerdas:

Observa atentament aquestes figures. Disposes de 60 segons.

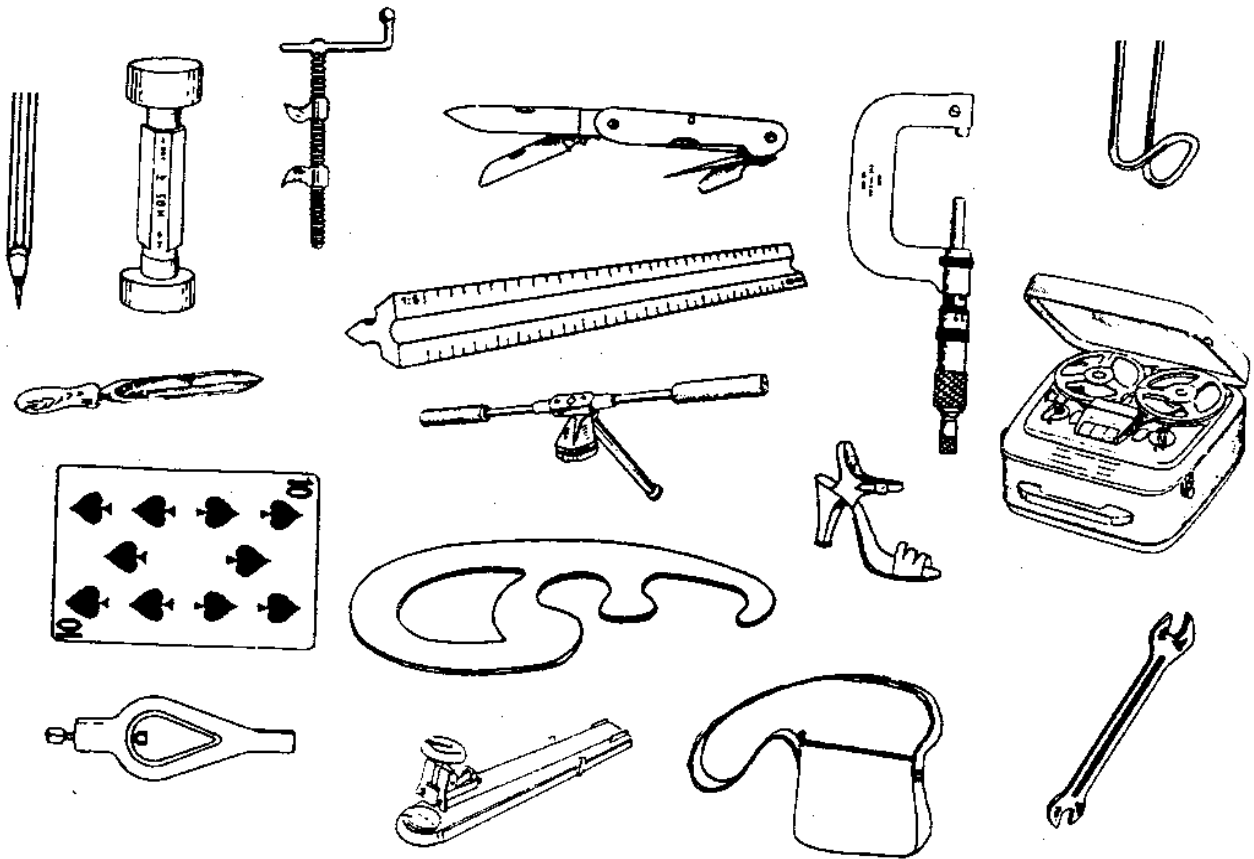

ARA, DIGUES (DE MEMÒRIA) LES 2 DIFERÈNCIES QUE HI TROBES

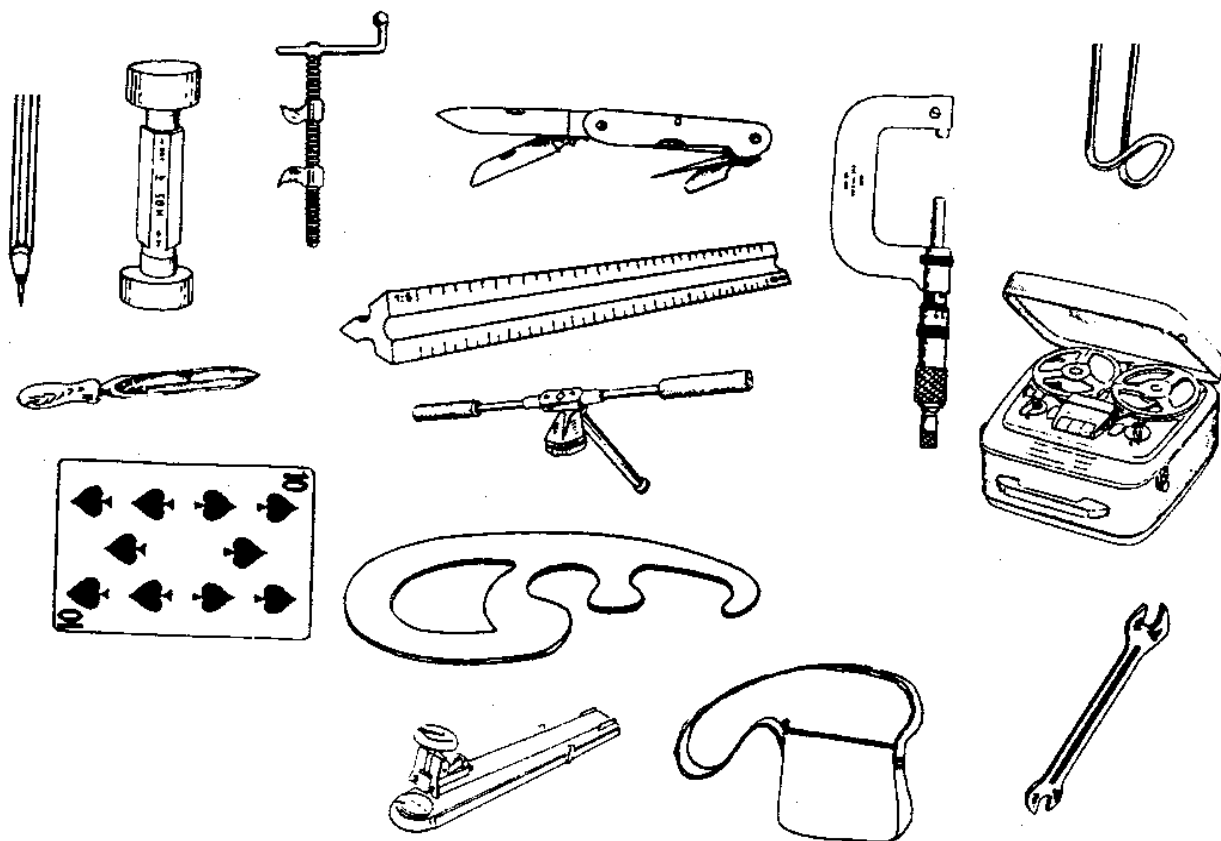

El text que has de llegir a continuació és una faula de Lleó Tolstoi. A partir de la tercera línia s'ha produït un desordre. Fes una primera lectura i després tracta d'ordenar els trossos col·locant els números corresponents (de l'1 al 5) als cercles que hi ha a cada inici de tros.

EL PAGÈS I ELS COGOMBRES

Una vegada un pagès va anar a un hort a robar cogombres. "M'emportaré un sac de cogombres", va pensar, "i amb els diners que en faré em compraré una gallina. La gallina pondrà ous, els covarà i

una casa amb un hort. A l'hort hi plantaré cogombres i estaré sempre a l'aguait, perquè no me'ls robi ningú. Llogaré un vigilant forçut, i de tant en tant sortiré a l'hort i cridaré: "Ep, tu! Vigila bé!"

- Ep, tu! Vigila bé!

El vigilant, que el va sentir, va sortir corrents, va atrapar-lo i li va donar una bona pallissa.

vendré els porquets. Amb el que en faré em compraré una euga. L'euga tindrà poltres, els alimentaré fins que siguin grans, i aleshores me'ls vendré. Amb els diners que en faré em compraré

nodrirà una cria de pollets, i jo els alimentaré fins que creixin, els vendré, i em compraré un godall. Aleshores alimentaré el godall fins que arribi a ser una truja, li faré fer cria, godallarà i jo em

El pagès estava tan endinsat en els seus pensaments que es va oblidar totalment que aquell no era el seu hort i es va posar a cridar a plens pulmons:

JOC DE LòGICA

Llegint el contingut de les frases podràs saber el nom dels components del grup, l'edat, l'esport que practiquen i el color que els agrada.

1. En Marc i la Mònica tenen la mateixa edat.
2. La Rosa, que és la més jove, té un any menys que en Lluís i practica el judo.
3. Al Marc que té dos anys més que la més jove li agrada el color blau i no practica tennis.
4. El tennis el practica un dels nois.
5. En Lluís té 16 anys.
6. El blanc és el color preferit d'un dels nois.
7. A la noia més gran, que no practica el futbol, li agrada el color verd.
8. El color preferit de la que té 15 anys és el vermell.
9. Una d'elles juga a bàsquet.

Nom	Edat	Esport	Color

¿QUÉ MÁQUINA ES ÉSTA?

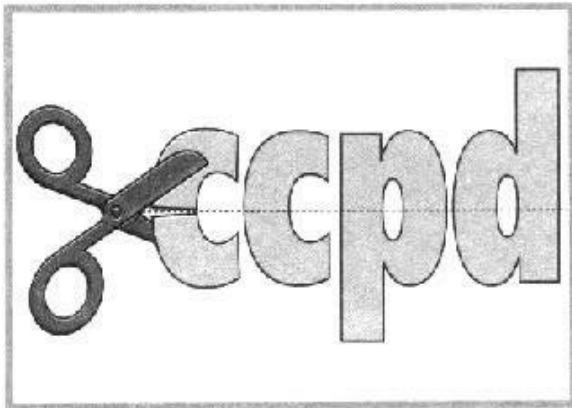

¿DÓNDE ESTÁ OLGA?

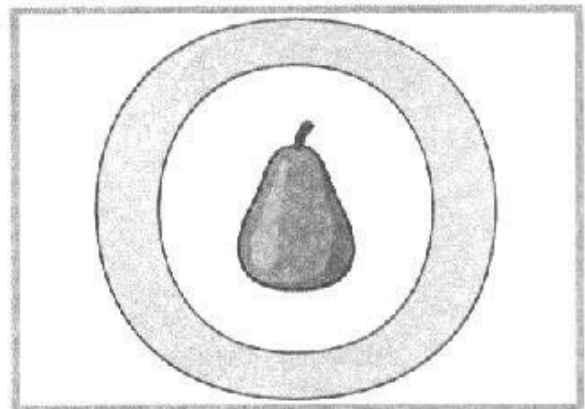

LO NECESITARÁ PARA CRUZAR LA FRONTERA

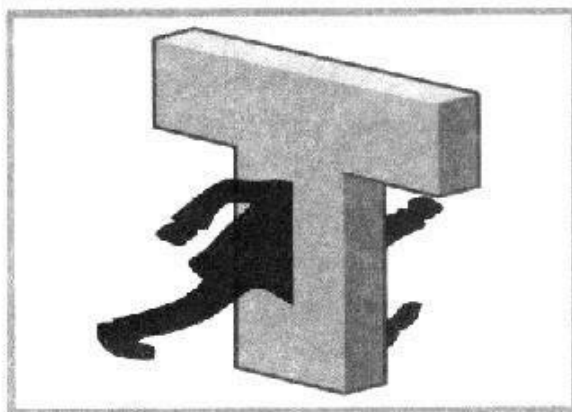

Extret de. Cailleaux (2000) 1000 juegos y pasatiempos de Lógica. Madrid: Servilibro.

ON SÓN AL PUZZLE AQUESTES PECES?

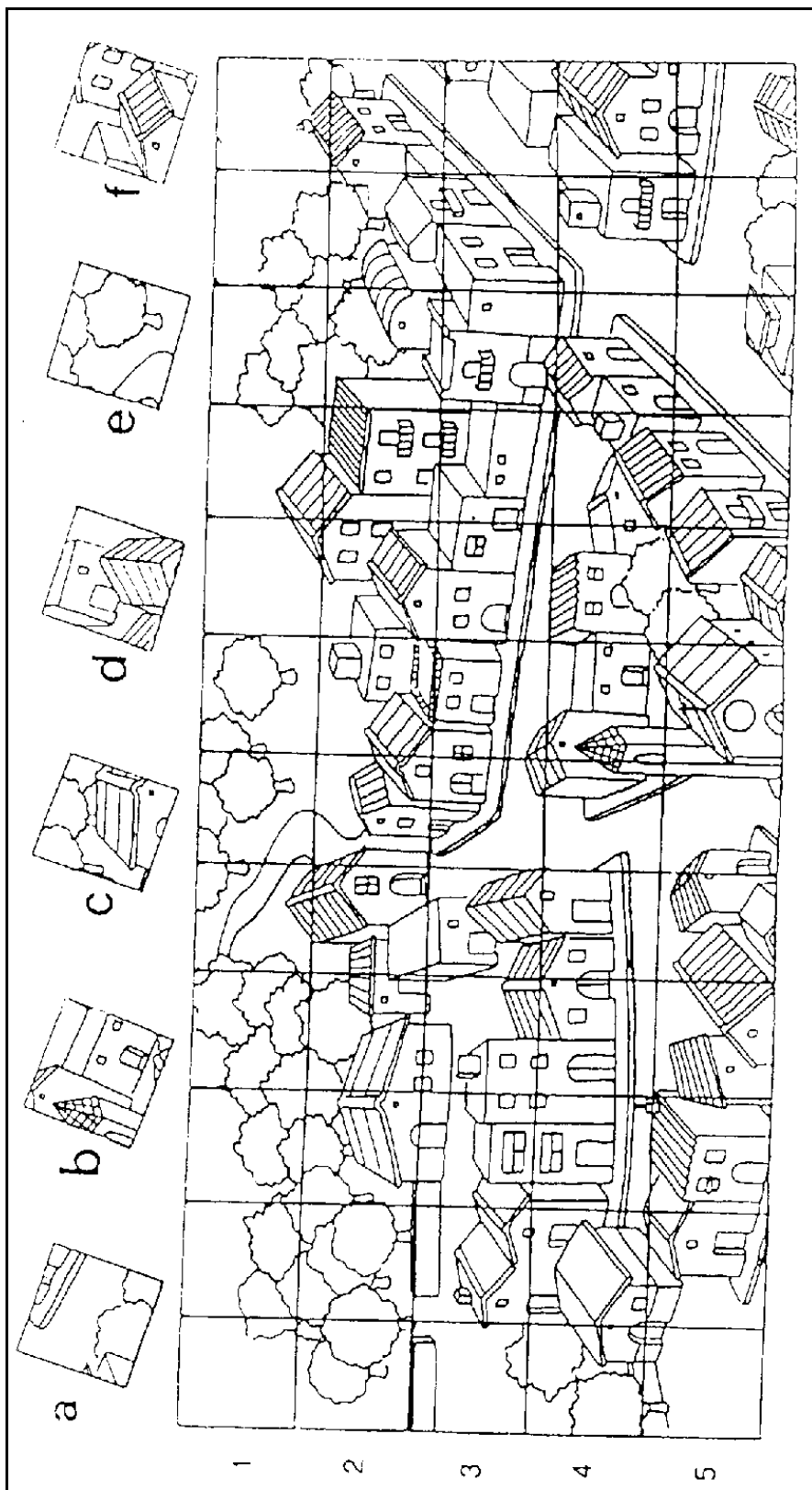

Extret i adaptat de: Pérez Pérez (sense data) Capacidad de Atención. Madrid: Miguel A. Salvatella SA

Observa atentament aquest circuit. Disposes de 60 segons.

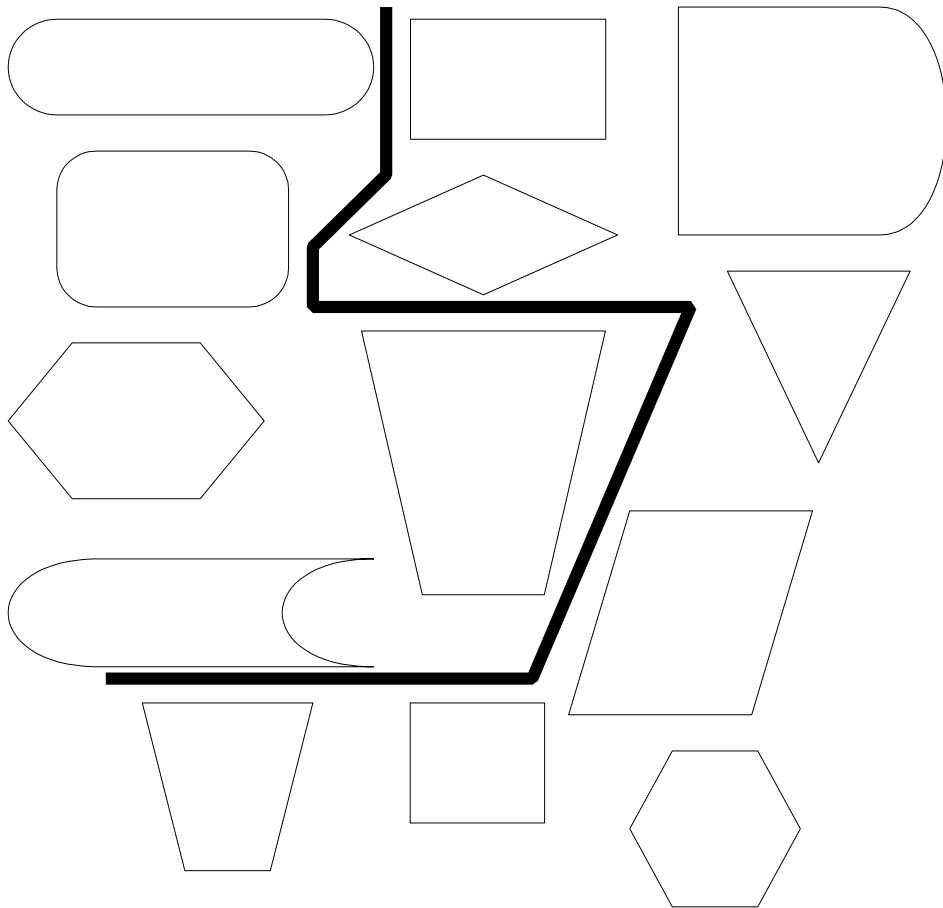

Extret i adaptat de: García-Sánchez & Estévez-González. (2004). El Juego de la Memoria. Barcelona: Edít. Lebón.

REPRODUUEIX DE MEMÒRIA EL CIRCUIT

