

## Relació Horitzontal i Vertical

Possibilitats: Hectòmetre, Mesura, Metre, Unitat, Longitud

	euro			
	milla			
	litre			
centímetre	?	quilòmetre	mil·límetre	decàmetre
	gram			

Possibilitats: Pilota, Puzzle, Esqui, Billar, Cima

		nina		
		parxís		
muntanya	cim	?	vall	turó
		bicicleta		
		dòmino		

Possibilitats: Voleibol, Tennis, Botes, Equitació, Ciclisme

		futbol		
		bàsquet		
raqueta	xarxa	?	Pista	pilota
		natació		
		handbol		

*Exercici adaptat d'un antic exercici d'origen desconegut*

## MARES Y CONTINENTES

En la superficie terrestre hay zonas líquidas y zonas sólidas. Las zonas líquidas (los mares) ocupan mayor extensión, casi las tres cuartas partes de la superficie de la Tierra.

**Se llama continente a una gran extensión de tierra.** Las tierras continentales se dividen en cuatro grandes grupos:

El **Viejo Mundo** formado por tres continentes: *Asia* (el mayor), *África* y *Europa*. El **Nuevo Mundo** que comprende dos continentes: *América del Norte* y *América del Sur*. El **Continente Austral**, constituido por *Australia* y los archipiélagos de *Oceania*. El **Continente Antártico**, que comprende las tierras en torno al Polo Sur.

**Se llama hidrosfera al conjunto de aguas que se encuentran sobre la superficie de la Tierra:** océanos, mares, ríos y lagos.

Los **océanos** son grandes extensiones de agua salada que bañan los continentes. Existen cinco océanos: El *Océano Pacífico*, el mayor de todos, entre Asia, Australia y América; el *Océano Atlántico* entre América, África y Europa; el *Océano Índico* entre Asia, África y Australia; el *Océano Antártico* en torno a la Antártida; el *Océano Ártico* alrededor del Polo Norte.

**Mares** son aquellas porciones de los océanos que se hallan cerca de los continentes. Así, el mar del Japón y el mar de la China son *mares litorales*; el mar Báltico y el mar Mediterráneo son *mares continentales*, porque sólo comunican por una estrecha zona con el océano Atlántico. El mar Caspio es un *mar cerrado*, pues no comunica con ningún océano.





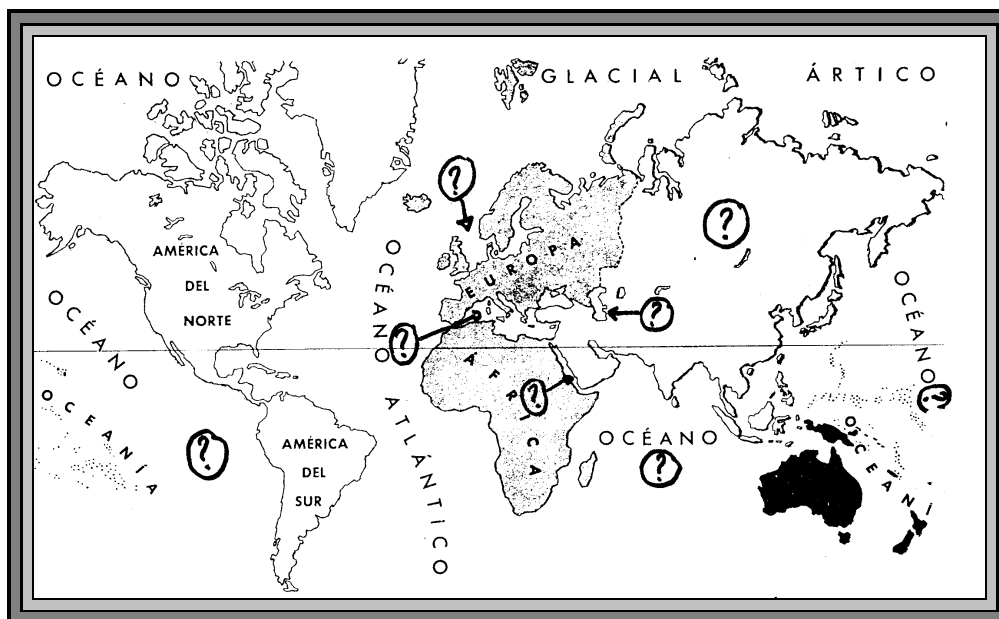









**El agua del mar es salada debido a las sales en disolución que contiene.** En las zonas más cálidas el agua del mar es más salada que en las zonas más frías; así el mar Mediterráneo es más salado que el océano Antártico. Tampoco la temperatura del agua del mar es uniforme; en general podemos decir que disminuye con la profundidad.

ESCRIBE EL NOMBRE QUE CORRESPONDE A CADA INTERROGANTE

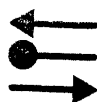

Extret i adaptat de: Vila, A. (1972). Cuaderno de Cálculo-2. 3ª ed. Barcelona: Vicens-Vives.

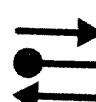
### Quina?

<b>A</b>	<b>B</b>				
<b>B</b>	<input style="border: 1px solid black; width: 40px; height: 40px;" type="text" value="?"/>	<b>A</b>	<b>B</b>	<b>A</b>	<b>B</b>
		A	B	C	D
<b>B</b>	<input style="border: 1px solid black; width: 40px; height: 40px;" type="text" value="?"/>	<b>A</b>	<b>B</b>	<b>A</b>	<b>B</b>
		A	B	C	D
					
	<input style="border: 1px solid black; width: 40px; height: 40px;" type="text" value="?"/>				
		A	B	C	D
					
	<input style="border: 1px solid black; width: 40px; height: 40px;" type="text" value="?"/>				
		A	B	C	D

Extret i adaptat de: Ott (1977) Entrena tu Inteligencia. Bilbao: Mensajero.

<p><b>ESCRIU TRES MOTS QUE COMENCIN PER AQUESTES LLETRES</b></p>	<p><b>ESCRIBE TRES PALABRAS QUE COMIENCEN POR ESTAS LETRAS</b></p>
<p>1.ENV</p>	<p>1.ENV</p>
<p>2 .ESCO</p>	<p>2 .ESCO</p>
<p>3. ESP</p>	<p>3.ESP</p>
<p>4 .EXE</p>	<p>4 .EXC</p>
<p>5.FEL</p>	<p>5.GEN</p>
<p>6 .FOR</p>	<p>6 .HAB</p>
<p>7 .GEN</p>	<p>7 .HER</p>
<p>8.GR</p>	<p>8.HUE</p>
<p>9 .GUAR</p>	<p>9 .HUM</p>
<p>10 .HO:</p>	<p>10 .HUS:</p>

## TROBAR LES 8 DIFERÈNCIES

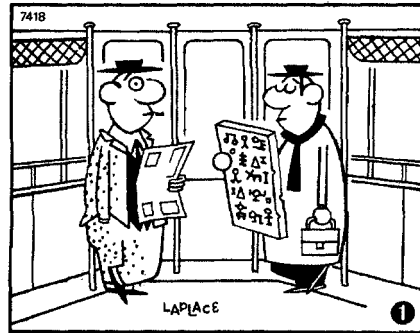

Extret de: diari LA VANGUARDIA

## DEFINICIONS

Defineix les següents paraules d'acord amb l'exemple

EXEMPLE Laboratori: local disposat per a efectuar anàlisis químiques.

1. Laberint:

2. Laborable:

3. Legal:

4. Lent:

5. Libèl.lula:

6. Líder:

7. Local:

8. Locomotora:

9. Lògic:

10. Lúdic:

---

## DEFINICIONES

Define las siguientes palabras del mismo modo que el ejemplo

EJEMPLO ABECEDARIO: conjunto de letras de un idioma.

1. Ajuar:
  2. Álbum:
  3. Vocabulario:
  4. Víveres:
  5. Región:
  6. Paisaje:
  7. Gente:
  8. Civilización:
  9. Barullo:
  10. Teclado:
-

**REPRODUUEIX EL DIBUIX**

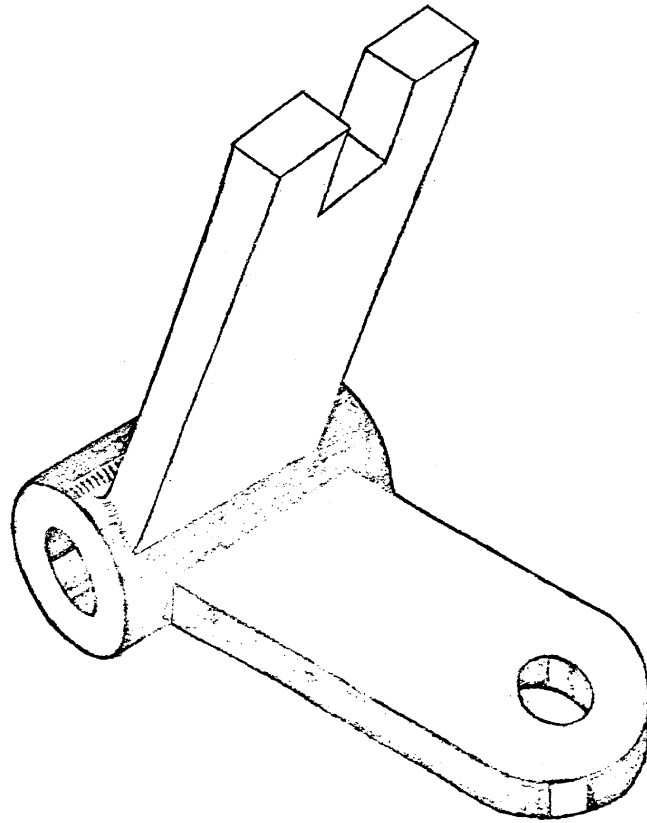



C	D	S	C	A	C	U	A	N	P
E	O	Q	D	S	P	P	D	E	P
C	M	N	D	H	E	L	R	E	R
A	P	L	E	O	N	R	U	N	A
R	O	M	I	J	O	C	Y	E	N
C	C	E	R	D	O	V	L	A	I
V	O	S	M	P	I	D	N	D	L
A	N	C	O	S	A	M	L	O	L
C	E	M	I	R	G	R	V	Q	A
A	N	A	J	E	V	O	N	S	G

**// ANIMALES DOMÉSTICOS**

A	E	R	V	I	E	E	N	A	M
A	T	E	M	P	Y	D	E	T	A
B	P	O	C	N	T	D	E	E	N
A	R	L	M	I	O	S	E	L	T
N	D	A	T	N	A	M	B	L	E
A	S	U	E	H	L	S	Y	I	L
T	I	P	C	I	L	D	R	V	Y
D	A	L	G	L	A	M	E	R	R
V	O	E	C	I	N	A	S	E	O
C	O	B	E	R	T	O	R	S	Y

**// PRENDAS DE ROPA PARA UNA CASA**

## LECTURA DE FRASES

- La escalera de caracol tiene un soporte central.
- La carretera llega a la boca del túnel.
- Mi esposo está en la cama desde el domingo pasado.
  
- Margarita ha puesto un ramo de flores en un jarro.
- Susana tiene el despertador sobre la mesa.
- El que está enfermo deb guardar cama.
  
- Entonces dijo que se iría enseguida.
- Mis tíos llegaron sin que se enterase nadie.
- Hubiera querido que me hubieras hecho arroz.
  
- Creo que llegaremos a tiempo, pero si no corremos llegaremos muy tarde.
- No me parece bien que se cierre la casa en este tiempo.
- Nos inquieta mucho que el barco no haya llegado todavía.
  
- Me asombra que tengas tanta paciencia con ella.
- De esta manera es imposible que alcancemos la meta.
- Se anuncia que cerraran próximamente este cine en donde hemos visto tantas películas.
- Me asustó mucho que Pepe se cayera por la escalera desde lo alto de la ventana.

### PREGUNTAS

1. LA FRASE O FRASES QUE LLEVA "OBR" ES:
  
  2. LA FRASE QUE TIENE MAYOR NÚMERO DE "EM" O "ME" ES:
  
  3. LA FRASE CON MAYOR NÚMERO DE "R" ES:
-

# DIÀLEGS/DIÁLOGOS

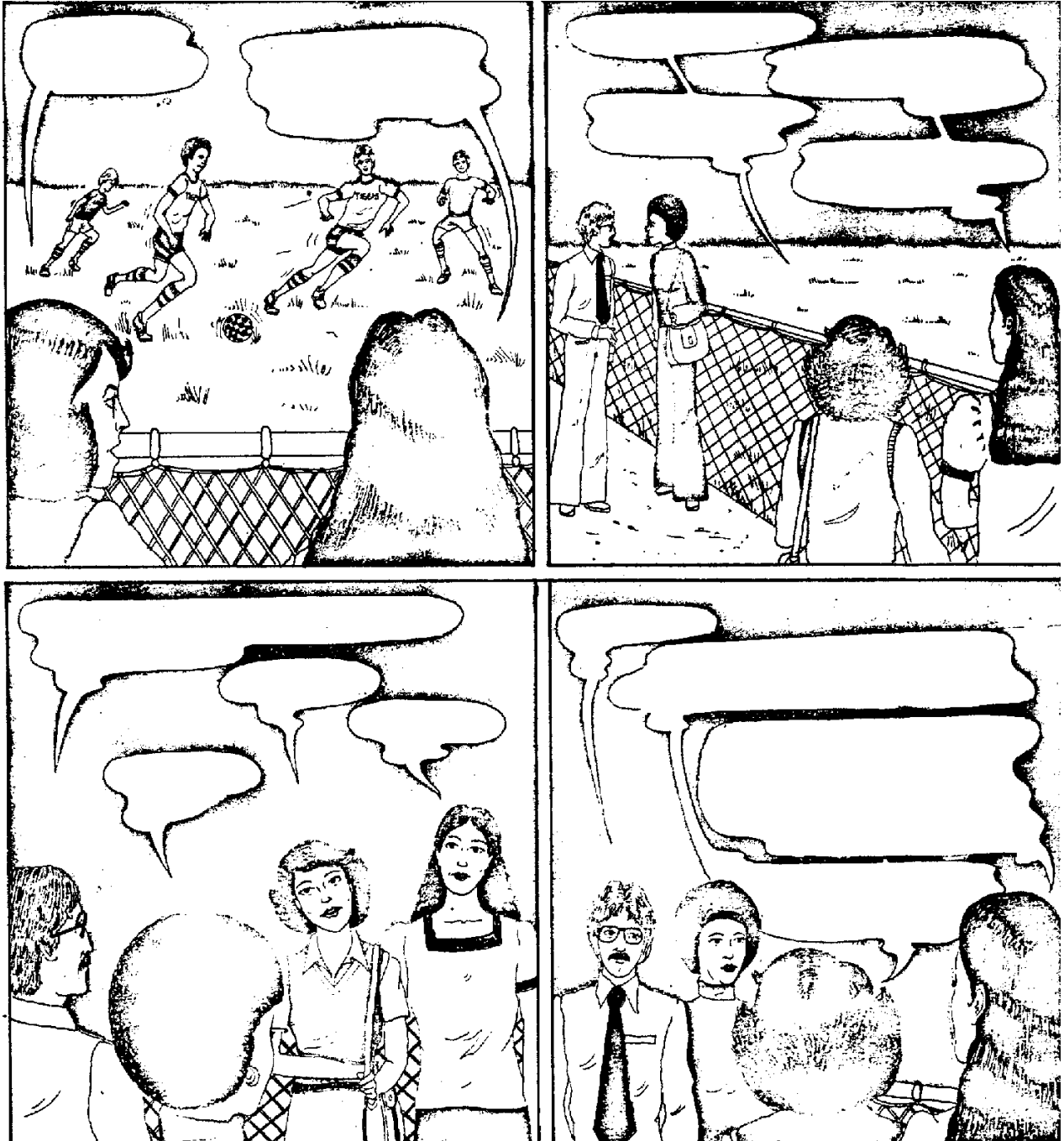

Il·lustracions extretes de la col·lecció "Inglés Junior"-Edit. Salvat, Barcelona.

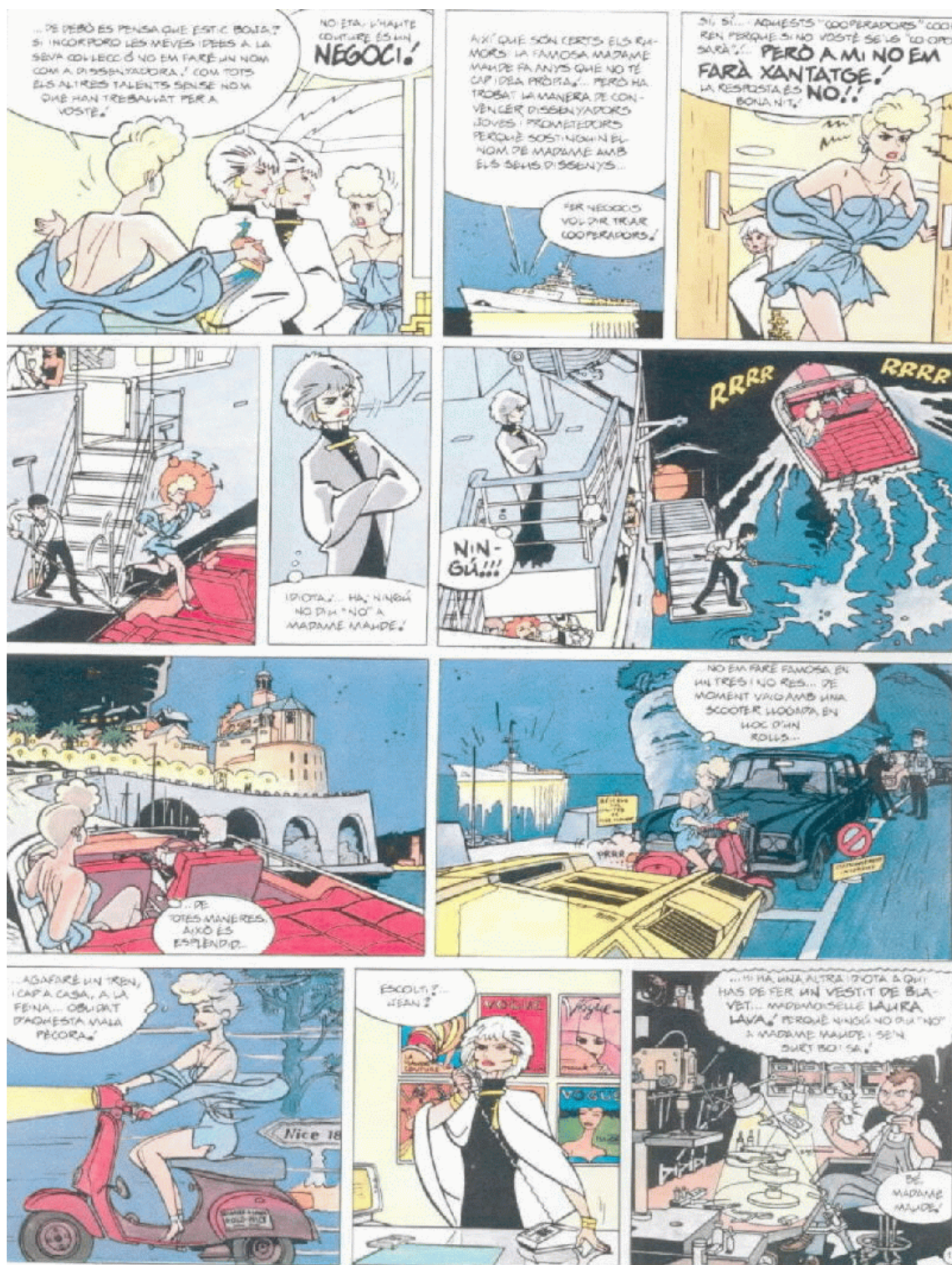

Extret de: Kuipers (1991) Competència criminal. Barcelona, Barcanova.

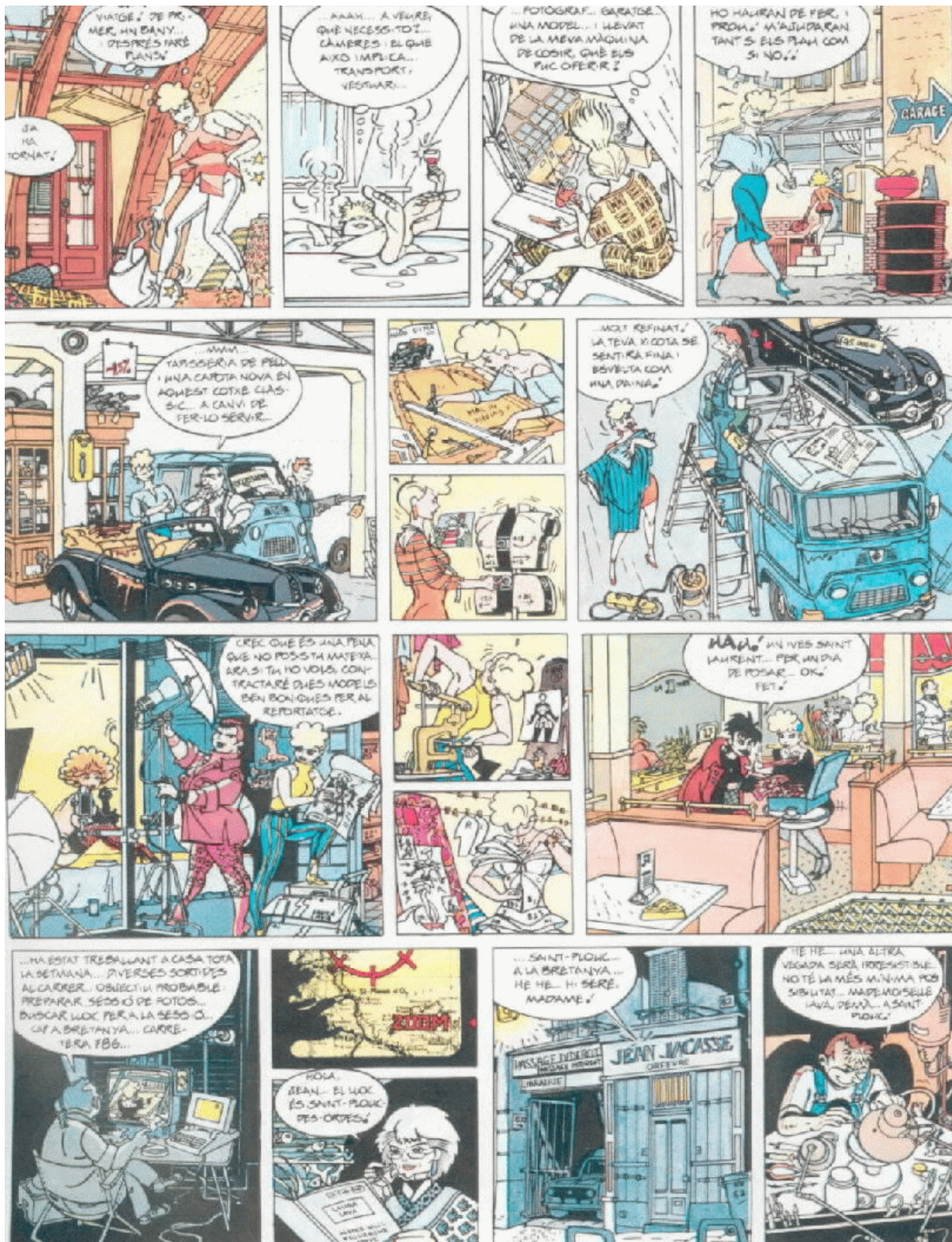

## VOCABULARI/VOCABULARIO

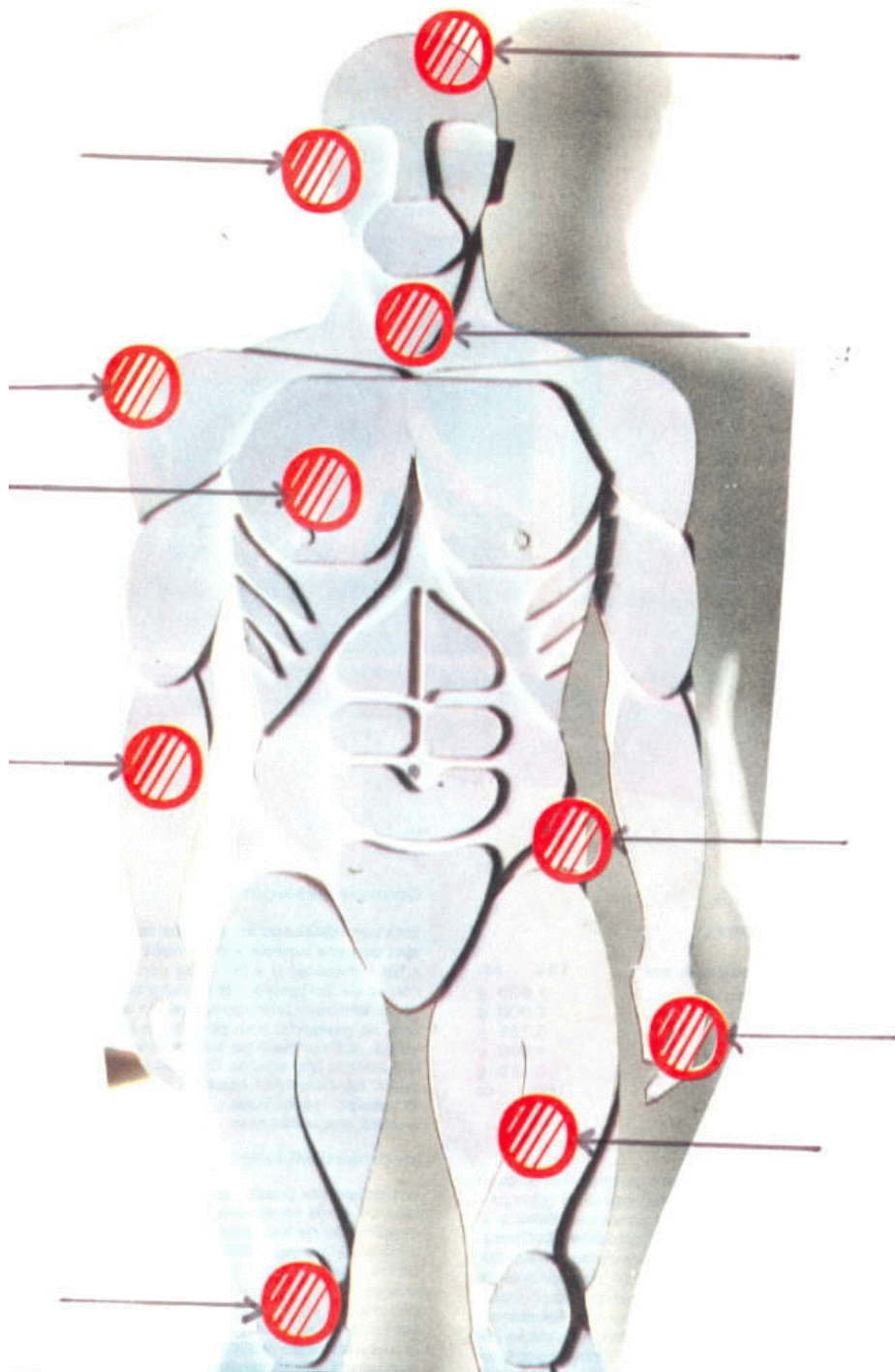



Extret de: Revista dominical-EL PAIS







¡UUFFFH! UN POCO QUISQUILLOSO EL CHICO...

SI, ES EL MEJOR CREADOR DE EFECTOS ESPECIALES, SOLO QUE HAY QUE PINCHARLO UN POCO...



PASA, PASA MUCHACHO, SIENTATE ESTAS EN TU CASA

¿Y BIEN? QUE TRIPA SE OS HA ROTO?



VERAS, TUS NUEVAS ARMAS SON FABULOSAS, UNICAS, INCREIBLES, SOLO QUE HE-MOS PENSADO QUE CON TALES ARMAS, DARTH VADER Y EL IMPERIO SERAN INDESTRUC-TIBLES...

¡YA! O SEA, QUE HABRA QUE HACER ALGO ESPECIAL PARA HAN SOLO Y SUS AMIGOS...



¡NATURALMENTE, NADA DE ANTI-CUADOS EFECTOS DE LABORATO-RIO, NI ARMAS QUE LANSEN ANILLOS DE HUMO, NI CHISPAS ELECTRICAS, NI FOTONES DE LUZ, NI...!



¡... NI NADA POR EL ESTI-LO! ¡UN RAYO!, UN RAYO DESTRUCTOR ES LO QUE NECESITA-MOS...



¡LO NUNCA VISTO, ALGO QUE PAREZ-CA REAL! ¿ENTIENDES...? DESPUES DE SEIS PELICULAS LA GENTE ESPERA DE NOSOTROS EL MAS DIFICIL TODAVIA...

¡OH CIELOS! ¡ACABAREMOS TODOS EN EL CIRCO...!



## VOCABULARI/VOCABULARIO



*Extret de: Revista dominical EL PAIS antic anunci publicitari de Honda-MBX75*

**REPRODUEIX A ESCALA MÉS PETITA  
EL DIBUIX DE LA PÀGINA SEGÜENT**

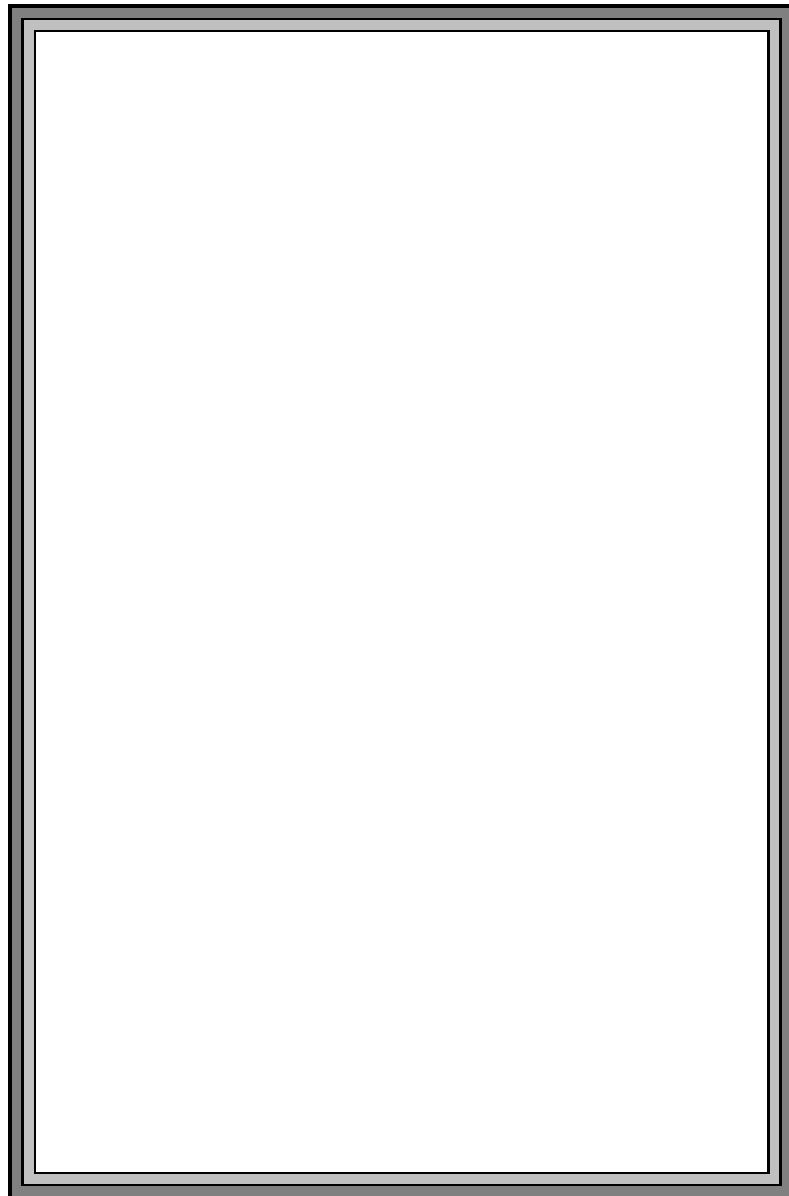

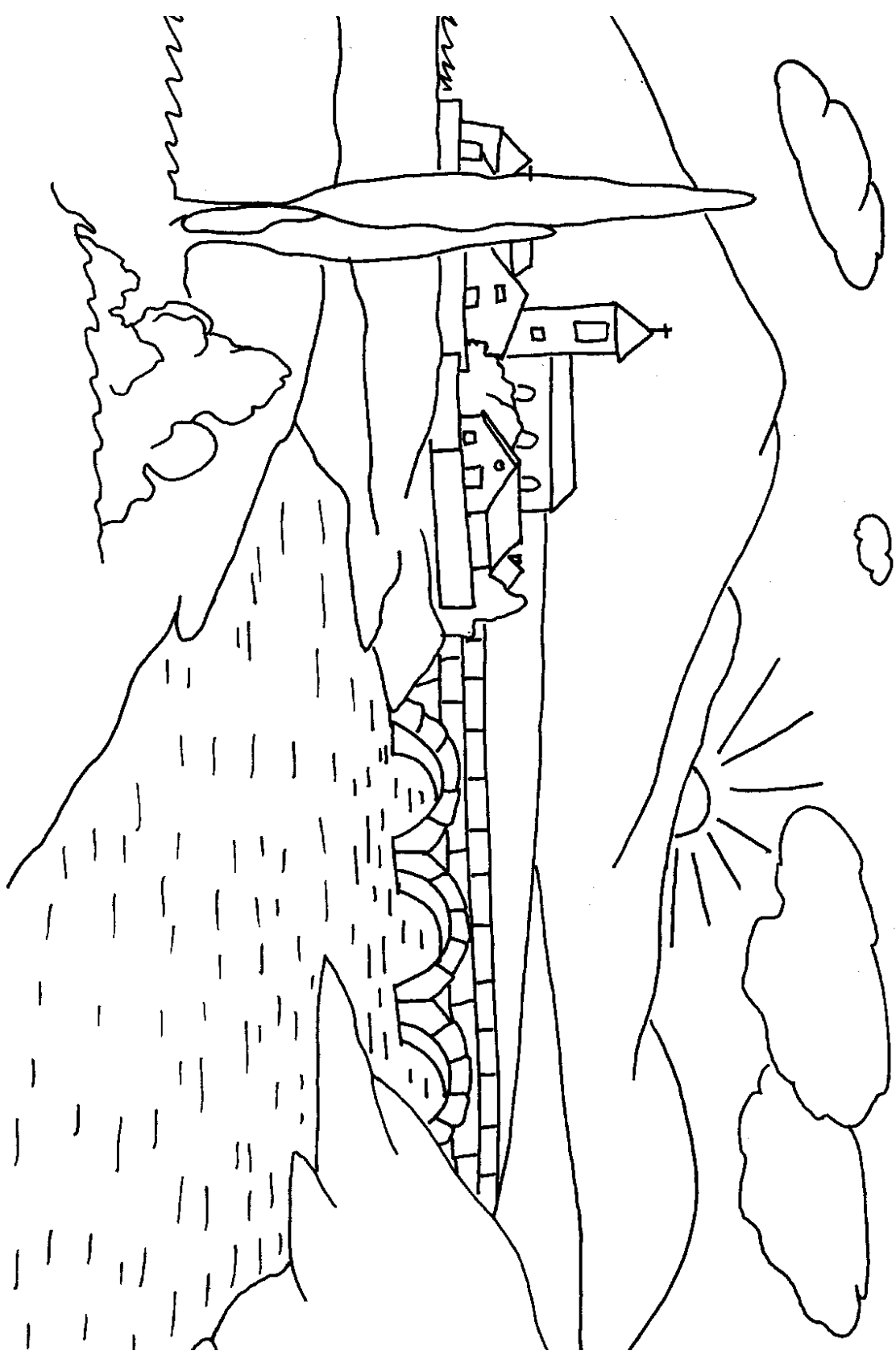

## LOS MICROBIOS

SE LLAMAN MICROBIOS A LOS SERES MONOCELULARES, VEGETALES O ANIMALES, SOLAMENTE VISIBLES CON EL MICROSCOPIO.

SER MONOCELULAR SIGNIFICA QUE ESTÁ FORMADO POR UNA SOLA CÉLULA.

LOS MÁS IMPORTANTES MICROBIOS SON LAS BACTERIAS Y LOS VIRUS.

LOS PRINCIPALES GRUPOS DE BACTERIAS SON TRES:

1. LAS QUE TIENEN FORMA DE BASTÓN SE LLAMAN BACILOS
2. LAS QUE TIENEN FORMA ESFÉRICA SE LLAMAN COCOS.
3. LAS QUE TIENEN FORMA DE ESPIRAL SE LLAMAN ESPIRILOS.

LA MAYOR PARTE DE LAS BACTERIAS VIVEN SOBRE SUSTANCIAS PRODUCIDAS POR OTROS SERES VIVOS. ESTE TIPO DE BACTERIAS SE LLAMAN PARÁSITAS Y SON LAS QUE DAN LUGAR A LAS ENFERMEDADES.

LOS VIRUS SON LAS FORMAS MÁS SENCILLAS DE VIDA. MUCHOS VIRUS NO SE HAN PODIDO VER HASTA QUE SE INVENTÓ EL MICROSCOPIO ELECTRÓNICO.

LOS VIRUS PRODUCEN ENFERMEDADES. EL MAYOR DE TODOS LOS VIRUS ES EL DE LA VIRUELA.

### PREGUNTAS

1. ¿QUÉ TIPO DE BACTERIAS PRODUCEN LAS ENFERMEDADES?
2. ¿QUÉ FORMA TIENE EL VIRUS DE LA GRIPE?
3. ¿DE CUÁNTAS CÉLULAS CONSTA UN MICROBIO MONOCELULAR?
4. ¿POR QUÉ SE LES LLAMA MICROBIOS A LOS VIRUS Y A LAS BACTERIAS?

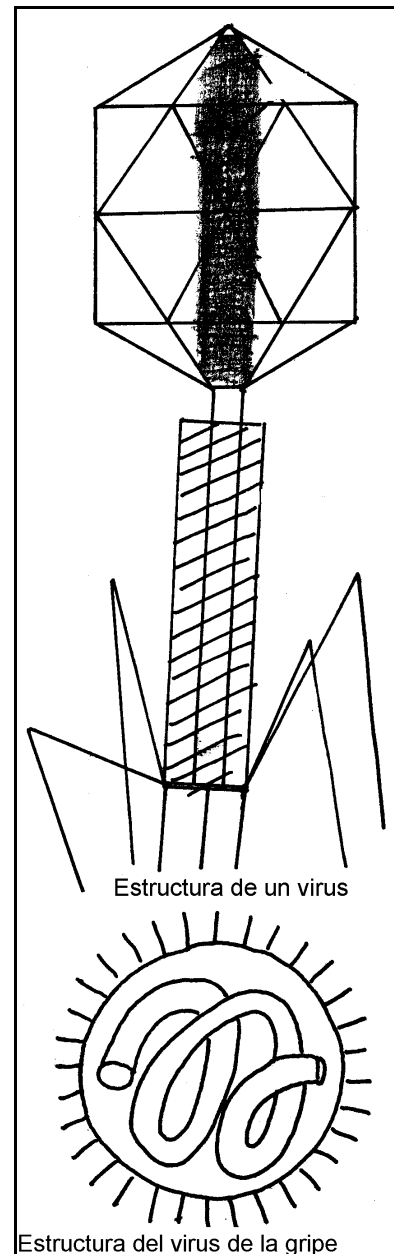

## TORNAR A ESCRIURE LES LLETRES DESAPAREGUDES

Quan hi ha vac\_nces, a la gent els agafa per fer via\_ges. La gen\_té com nece\_sitat de viat\_ar. Diue\_: “Vull conèixer no\_es coses, noves cultures”, Dius: noves coses, vale, per\_ noves cultures? Ara volem tenir cu\_tura. Per això anem a Cuba, per anar al m\_seus....

Quan anem de viatge, tots som molt cultes. No som tu\_istes, son antropòlegs. La gent torna de viatge, i coneix\_més el país on ha estat que els propis \_abitants. Tornen, i poden fe\_ una roda de premsa. De fet les fan els di\_endres, a la pizzeria: “Bona tarda. Jo he esta\_ a la Índia, i allí la gent és o\_erta, t’acullen a casa, viuen de la terra, perquè els indis no són rancuniosos...”

## TORNAR A ESCRIURE LES SÍL.LABES DESAPAREGUDES

La figu\_\_ del guia és molt impor\_\_\_\_. Sobre\_\_ de cara a la nit, que és quan la gent li ve a queixar-se de l’\_\_tel. Diu: “Tinc un escarabat al quarto”. I el guia: Home, no \_\_gui tiquismiquis”. Diu: “No és que fa dos me\_\_\_\_. O s’en va o no hi cabem”. I ell : “Si\_\_ una persona oberta, home! Dormi amb l’escarabat”.

I sem\_\_\_\_ hi ha aquella pa\_\_lla de Blanes, que els seus fills els van regalar aquest viatge per les no\_\_\_\_ d’or. Els veus a les piràmides, i ell va amb la visera de pro\_\_ganda: Videoclub Hollywood de Blanes. Que la goma era blan\_\_ i ja és caqui de suor.

*(Buenafuente et al. (2001). Hem de Parlar. Barcelona: Columna.)*

---

## VOLVER A ESCRIBIR LAS LETRAS SUPRIMIDAS

La zona en que el ma\_ se e\_cuentra con la ti e\_ra ha dado lu\_ar a un medio a\_biente cara\_terístico. El género de vida de quien vive \_unto al mar está i\_ fluido por éste.

La pesca es la actividad que gene\_alme\_te se asocia a la costa. Aunque ninguna parte del mar carece por comp\_eto de vida marina, en unas hay más que en ot\_as.

Para utiliza\_ plenamente los oce\_nos y los mares es necesario di\_poner de barcos modernos, y por ese la con\_truc\_ión de buques co\_stituyen una importante industria cestera, que e\_ige un t\_abajo especializado, suministros asequible\_ de carbón y acero, y e\_tensienos de agua p\_ofundas y res\_uardadas para botar las naves.

## VOLVER A ESCRIBIR LAS SÍLABAS SUPRIMIDAS

Existen muchos \_\_ todos para mejo \_\_\_ los sistemas de cultivo; el más im\_\_ tante es el emple\_ de aperos mecánicos. Los \_\_\_ tivadores nómadas o itinerantes en gene\_\_ utilizan como \_nico \_\_ trumento una pala para cavar. Con este rudi\_\_ tario utensilio de madera, sólo escarban la su\_\_ ficie del suelo antes de sem \_\_\_ la semilla, sin remover la parte \_\_ferior del te \_\_\_no como lo hace el arado, y así dilapidan su fertilidad.

En \_\_\_ los pueblos agrícolas primiti \_\_\_, el \_\_\_bre proporciona toda la ener \_\_\_a necesaria para las labores del cam \_\_\_. Cade una de las opera \_\_nes agrí \_\_\_las se hace a mano. Cuando alcanza un ni \_\_\_ más elevado de agricul \_\_ra, el \_\_\_pesino posee a veces uno o dos animales.



**QUANTS SÍMBOLS COM AQUEST “(“ POTS TROBAR?**

( ( ) ) ) ) ( ( ) ( ) ( )  
) ) ) ( ) ( ( ) ( ) ( ) )  
( ) ( ) ( ( ) ( ) ) ) )  
( ( ) ( ) ( ( ) ( ) ) ) )  
) ) ) ) ( ) ) ) ) ( ( ( (  
) ( ( ) ) ( ( ) ( ( ) ) )  
) ) ) ( ) ( ) ( ) ) ) ) ( )  
) ) ( ) ) ) ) ( ( ( ( ( ( ( (  
) ) ( ) ) ) ) ( ( ( ( ) ( ) )  
) ) ( ( ( ( ) ( ) ( ) ( ) )  
) ) ) ) ( ) ( ( ( ( ) ( ) )

*Adaptat de: Boqué Bonet (2003) Quadern d'exercicis d'estimulació cognitiva. Màster en Diagnòstic i Rehabilitació Neuropsicològica. Barcelona: HSCSP-UAB.*

Observa molt atentament durant 30 segons aquesta imatge.

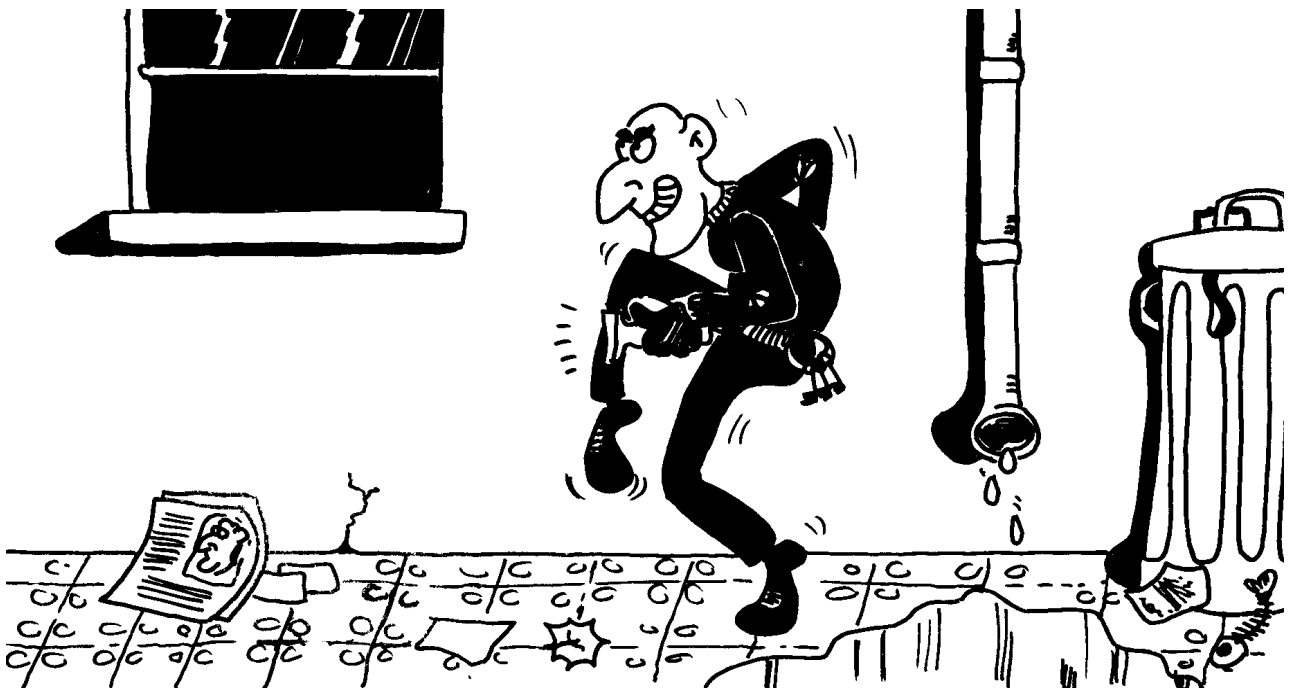

Imatge extreta de: Gimenez & Velilla (1986) Ortografia I. Madrid: H Seco Olea ediciones.

Ara de memòria, sense tornar a mirar la pàgina anterior, digues les 3 diferències que té:

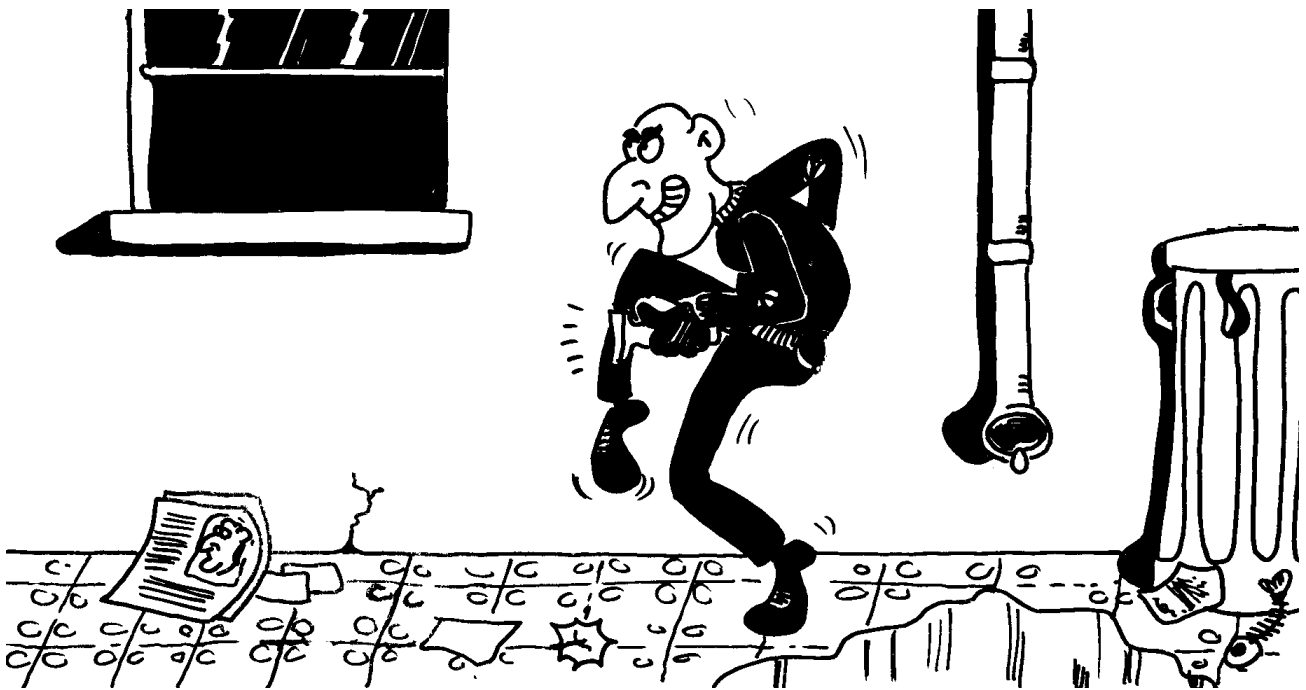

## CAPICÚAS Y PALÍNDROMOS

# Dábale 2002 el abad

**T**al vez la llegada del euro ha minimizado el efecto capicúa de un año tan simétrico como el 2002. Aun así, se ha recordado hasta la saciedad que acabamos de entrar en la recta final del tramo capicúa 1991-2002 cuya simetría nadie podrá revivir hasta dentro de un milenio (2992-3003). De hecho, es altamente improbable que ninguna de las vanidosas criaturas que hoy poblamos el planeta Tierra estemos aún en él cuando, dentro de ciento diez años, el calendario vuelva a registrar otro año capicúa (2112).

Dicho queda, pues, aunque estos detalles numéricos son minucias al lado de las inquietantes simetrías que pueden adquirir las letras. Si atinamos a leer "yo sólo soy" en los dos sentidos puede que nos quedemos encallados en este metafísico mensaje de ida y vuelta, sin hallar ninguna salida. "Somos", tal vez concluyamos, sin dejar el circuito cerrado palindrómico. "¿Somos o no somos?", nos cuestionaremos hamletianos sin abandonar la simetría. ¿Por qué nos fascina tanto la curiosa perfección especular de los capicúas? ¿Qué nos hace retener una

EL RUNRÚN

MÀRIUS SERRA



¿POR QUÉ NOS fascina la curiosa perfección especular de los capicúas y los palíndromos?

frase tan absurda como "dábale arroz a la zorra el abad"?

Las causas por las que el palíndromo más popular de la lengua cervantina involucra a una zorra y a un abad constituyen un misterio insondable. Nadie ha podido documentar su origen, pero debió de nacer de la lectura inversa del arroz (lo que le emparentó con la zorra como el amor se emparentaba con Roma). Se sospecha que la popularidad del tándem abad-zorra se debe a su inclusión como ejemplo de palíndromo en las primeras enciclopedias del siglo XX. Si los redactores hubiesen elegido un verso de apariencia lorquiana como "azul rema la merluza" otro gallo cantaría. Tal vez este año capicúa que iniciamos podría servir para destronar al rey Zorrad y entronizar a otro. Lo cierto es que en castellano hay cientos de palíndromos mucho mejores que el del abad y la zorra, con el magnífico "sé verla al revés" de Carlos Illescas a la cabeza.

Hay palíndromos de tono pacifista ("amo la pacífica paloma"), ecologista ("ese bello sol le bese"), filológico ("amo idioma"), religioso ("El da más: amadle") o relativista ("azar todo traza"). Pero tam-

bién los hay que muestran un tono menos contemporizador ("¿educas? ¡sacude!"), ya sea decididamente festivo ("¡arriba la birra!"), erótico ("¡amad a la dama!") o alarmista ("¡apartaos, eso atrapa!"). Algunos incluso describen situaciones tan actuales como la crisis argentina ("son robos, no sólo son sobornos"), el contrafundamentalismo islámico ("mal si le das la fe falsa del islam") o el conflicto palestino-israelí ("¡dioses, oíd!"). "La ruta natural" de los palíndromos nos ofrece sorpresas en el terreno personal si nos fijamos en que muchos nombres propios esconden mensajes secretos en las letras que despliegan su simetría. Así, "la Maruja jura mal", "eso, José", "Evelina ni le ve", "Onán es enano" (¿será cierta la amenaza liputiense por las prácticas onanistas?) o "Adela ya le da". Este método inversor incluso nos podría proporcionar grandes ideas para la carta de Reyes: "Adán: nada", "Zulema, dame luz", "Eva, ¡lave!", "Zurcirá Maricruz", "Ana, pana", "Anita patina"... Adiós a la zorra y al abad. ¡Social 2002, laicos!

MariusSerra@veiballa.com

*Extrae del texto las expresiones que sean ejemplos de palíndromos que nos muestra el autor:*

## ON N'HI HA MÉS FULLES?

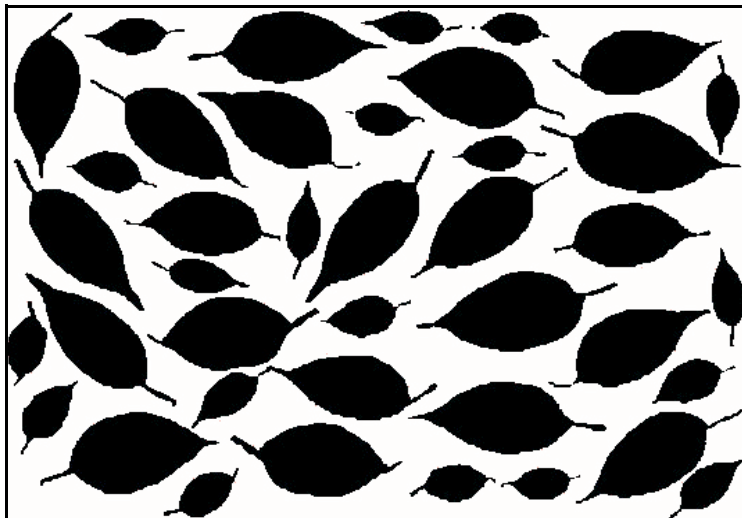
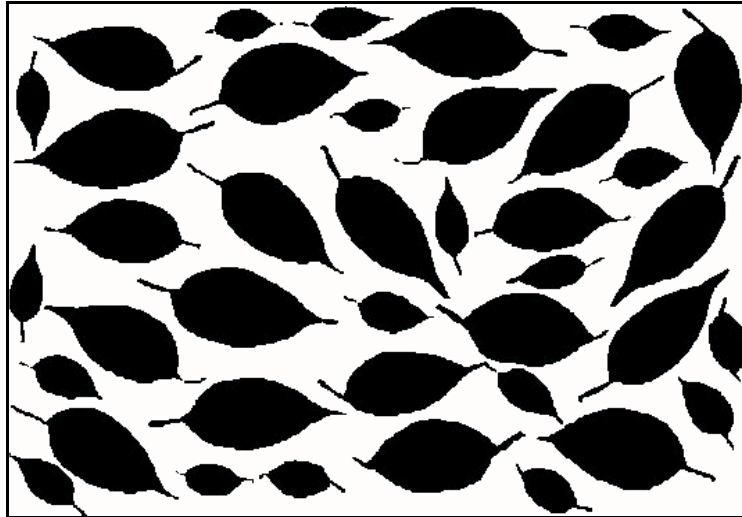

*Extret i adaptat de: García-Sánchez & Estévez-González. (2004). El Juego de la Memoria. Barcelona: Edit. Lebón.*

## 8 DIFERÈNCIES

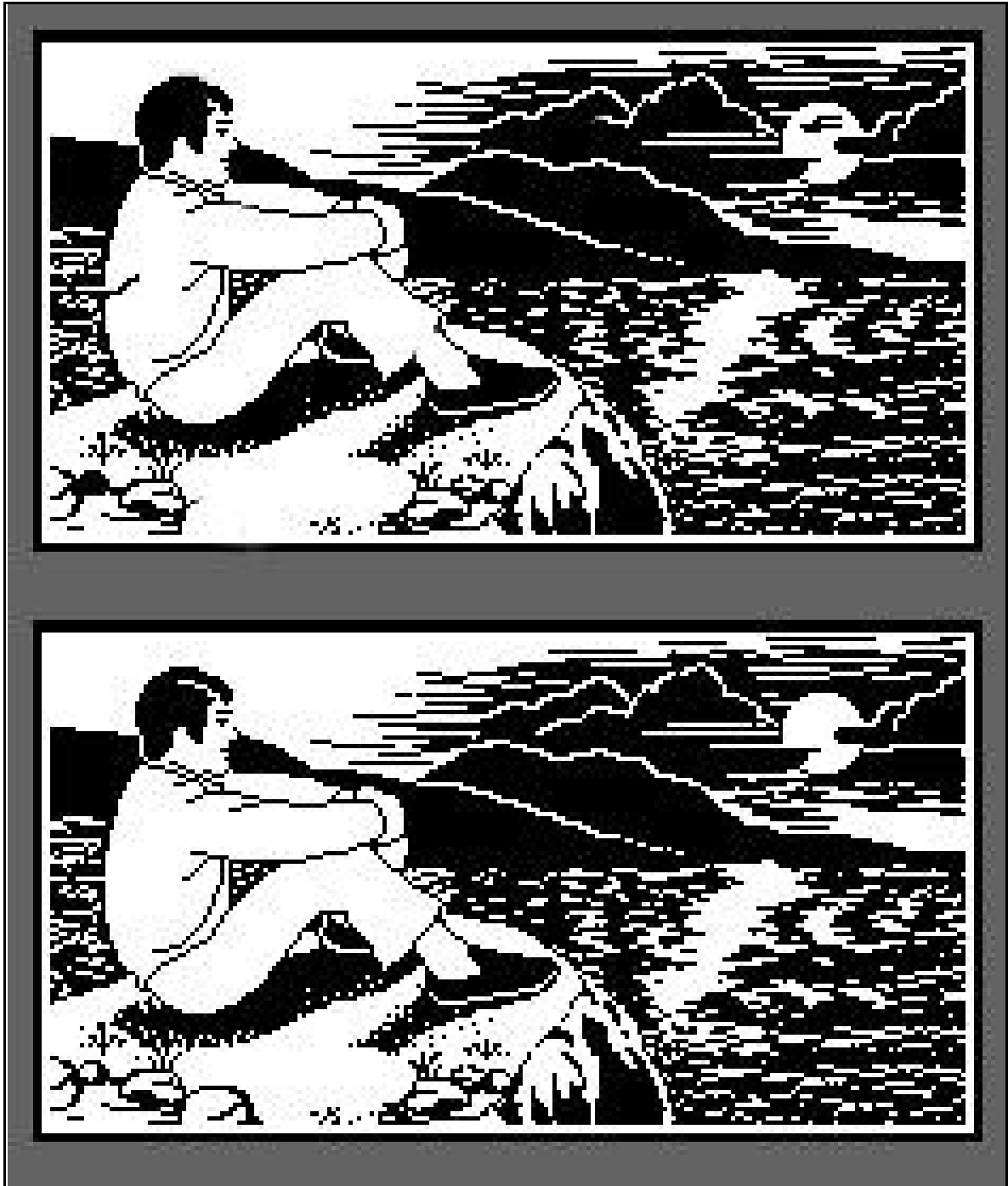

*Extret i adaptat de: Estévez-González & García-Sánchez. (1999). Ejercicios de rehabilitación-I: Atención. Barcelona: Edit. Lebón.*