

FILOSOFÍA II: HISTORIA DE LA FILOSOFÍA
CRÉDITO I: PENSAMIENTO ANTIGUO Y MEDIEVAL

TERCERA PARTE
PENSAMIENTO HELENÍSTICO Y GRECORROMANO:
SABIDURÍA PRÁCTICA Y CIENCIA EMPÍRICA.

ÚLTIMA ACTUALIZACIÓN CURSO 2007-2008



Autor: José Vidal González Barredo

1	EL HELENISMO.....	4
1.1	CONTEXTO HISTÓRICO, CULTURAL Y FILOSÓFICO.....	4
1.1.1	<i>Acotación del período histórico.....</i>	4
1.1.2	<i>El plano político: El ocaso de la Polis.....</i>	4
1.1.3	<i>El plano cultural y filosófico: Las escuelas atenienses y Alejandría.....</i>	5
1.2	LA FILOSOFÍA HELENÍSTICA: CARACTERES GENERALES.....	5
1.2.1	<i>El papel central de la ética.....</i>	5
1.2.2	<i>Relación entre Ética y Política.....</i>	5
1.2.3	<i>La búsqueda de la salvación individual y el cosmopolitismo.....</i>	6
1.2.4	<i>La moral paradigmática.....</i>	6
1.2.5	<i>La búsqueda de la felicidad, el intelectualismo y el ideal de sabio.....</i>	7
1.2.6	<i>Las escuelas del periodo helenístico.....</i>	7
2	EPICURO.....	8
2.1	INTRODUCCIÓN.....	8
2.1.1	<i>Epicuro y el epicureísmo.....</i>	8
2.1.2	<i>Epicuro y el Jardín.....</i>	8
2.1.3	<i>Fuentes.....</i>	9
2.1.4	<i>Contexto histórico-Cultural.....</i>	9
2.2	LA PROPUESTA EPICÚREA: EL HEDONISMO.....	9
2.3	TEORÍA DEL PLACER: APROXIMACIÓN NEGATIVA.....	11
2.4	LA PROPEDEÚTICA.....	12
2.4.1	<i>La visión del mundo: Fundamentación atomista.....</i>	12
2.4.1.1	<i>La Ontología y la Física.....</i>	12
2.4.1.2	<i>La Teoría del Conocimiento: el sensismo.....</i>	12
2.4.1.3	<i>Consecuencias.....</i>	13
2.4.2	<i>Crítica a la religión superticiosa.....</i>	13
2.4.2.1	<i>Los dioses de Epicuro.....</i>	13
2.4.2.2	<i>La religión de Epicuro.....</i>	14
2.4.3	<i>Crítica al temor a la muerte.....</i>	14
2.4.4	<i>Crítica a la idea de fatalidad.....</i>	15
2.4.5	<i>Conclusiones.....</i>	16
2.5	TEORÍA DEL PLACER: APROXIMACIÓN POSITIVA.....	16
2.5.1	<i>El cálculo hedonista.....</i>	16
2.5.2	<i>Tipos de placeres.....</i>	17
2.5.3	<i>Tipos de deseos.....</i>	18
2.6	LA FELICIDAD Y LA SABIDURÍA: EL MODELO DE VIDA EPICÚREO.....	19
2.6.1	<i>La sabiduría auténtica es la sabiduría práctica.....</i>	19
2.6.2	<i>El ideal de autarquía: autodominio e independencia del sabio.....</i>	19
2.6.3	<i>La comunidad epicúrea y la amistad.....</i>	20
3	LOS ESTOICOS.....	21
3.1	CARACTERES GENERALES.....	21
3.1.1	<i>El origen de la escuela.....</i>	21
3.1.2	<i>Períodos y Autores.....</i>	21
3.2	ÉTICA Y PARTICIPACIÓN POLÍTICA.....	21
3.2.1	<i>Dimensión social.....</i>	21
3.2.2	<i>Cosmopolitismo.....</i>	22
3.3	LA COSMOVISIÓN ESTOICA.....	22
3.3.1	<i>El universo.....</i>	22
3.3.2	<i>El ser humano: antropología.....</i>	23
3.4	EL EUDEMONISMO Y EL IDEAL DE SABIO ESTOICO.....	24
3.4.1	<i>Los obstáculos para alcanzar la felicidad.....</i>	24
3.4.2	<i>El modo de superarlos.....</i>	24
3.4.2.1	<i>Como no ir contra el destino.....</i>	24
3.4.2.2	<i>Como no dejarse arrastrar por las pasiones.....</i>	24
3.4.3	<i>La vida feliz.....</i>	25
4	LOS CÍNICOS.....	26
4.1	LA SECTA DEL PERRO.....	26

4.1.1	<i>Antístenes (445-365 a. C.)</i>	26
4.1.2	<i>Diógenes de Sinope (413-324 a. C.)</i>	26
4.2	LA SOCIEDAD COMO PROBLEMA.....	27
4.2.1	<i>Comparación con otras escuelas helenísticas.</i>	28
4.2.2	<i>La crítica de la cultura y la civilización.</i>	28
4.3	LA BÚSQUEDA DE LA FELICIDAD Y LA VUELTA A LA NATURALEZA.....	30
4.3.1	<i>La naturaleza como simplicidad.</i>	30
4.3.2	<i>La naturaleza como equilibrio.</i>	31
4.4	EL IDEAL DE SABIO.....	32
4.4.1	<i>El escepticismo cínico.</i>	32
4.4.2	<i>El saber y la virtud: El ideal de Sabio.</i>	32
4.4.3	<i>La vida feliz.</i>	33
5	EL ESCEPTICISMO.....	35
5.1	INTRODUCCIÓN.....	35
5.1.1	<i>Significado etimológico.</i>	35
5.1.2	<i>Dimensión teórica y práctica.</i>	35
5.1.3	<i>Etapas y representantes.</i>	35
5.1.4	<i>Fuentes.</i>	36
5.2	LA BÚSQUEDA DE LA FELICIDAD.....	36
5.2.1	<i>La unión de teoría y praxis.</i>	36
5.2.2	<i>La suspensión del juicio (epojé) y la ataraxia.</i>	37
5.2.3	<i>Diferencias con otras escuelas.</i>	37
5.2.4	<i>La praxis escéptica.</i>	37
5.3	ARGUMENTACIONES ESCÉPTICAS: LOS TROPOS.....	38
5.4	CONSECUENCIAS Y VALORACIÓN.....	38
6	LA FILOSOFÍA ROMANA.....	40
6.1	LA ROMA REPUBLICANA (DEL SIGLO III AL I A. C.).....	40
6.1.1	<i>Religión.</i>	40
6.1.2	<i>Ciencia.</i>	40
6.1.3	<i>Filosofía.</i>	40
6.2	EL ALTO IMPERIO ROMANO (SIGLOS I Y II D. C.).....	41
6.2.1	<i>Religión.</i>	41
6.2.2	<i>Ciencia.</i>	41
6.2.3	<i>Filosofía.</i>	42
6.3	BAJO IMPERIO ROMANO (SIGLOS II Y III D. C.).....	42
6.3.1	<i>Contexto histórico.</i>	42
6.3.2	<i>Religión.</i>	42
6.3.3	<i>Ciencia.</i>	42
6.3.4	<i>Filosofía.</i>	43

1 EL HELENISMO.

1.1 Contexto histórico, cultural y filosófico.

1.1.1 ACOTACIÓN DEL PERÍODO HISTÓRICO.

Se conoce con este nombre el periodo histórico que **comienza** con la **muerte de Alejandro Magno** y **acaba** con la **ocupación de Grecia por el Imperio Romano** (siglo I a. C. aproximadamente)

Con la muerte de Alejandro (323 a. C.) los jefes militares tomaron el poder y mantuvieron al frente a su hermano ilegítimo Filipo III Arrideo repartiéndose los territorios del imperio. Durante la guerra desatada entre ellos, los militares mataron a la familia de Alejandro y surgieron tres dinastías (280 a. C.) dividiéndose el imperio en *tres grandes estados con tres ciudades como centros culturales* en cada uno de ellos: Egipto (*Aleandría*), Persia (*Antioquía*) y Macedonia (*Pérgamo*).

Después de sucesivas sublevaciones las ligas etolia (Grecia continental) y aquea consiguieron liberar a Atenas del yugo macedónico. Los estados griegos debilitados políticamente *vieron crecer los conflictos sociales provocados por la depresión económica que afectó principalmente a las clases bajas.*

En el 146 a. C. Roma conquista Grecia y la convierte en un protectorado.

El vasto imperio que había forjado Alejandro Magno y las monarquías a que inmediatamente dio lugar su fragmentación había acarreado, entre otras, **dos notables consecuencias**:

1. **En el plano político:** *Había terminado con la estructura política de los estados griegos.*
2. **En el plano cultural y filosófico:** *Había abierto grandes áreas geográficas a la cultura helenística.*

1.1.2 EL PLANO POLÍTICO: EL OCASO DE LA POLIS.

La ciudad como ámbito vital e ideal se descompone. **Un ideal de vida ligado a la polis con todo lo que ésta supone** (instituciones democráticas, proximidad y participación de todos los ciudadanos en la vida social, compenetración del individuo con los ideales comunitarios) **desaparece**. Este es el cambio más descorazonador para los griegos.

Desaparece la Polis como comunidad de personas con un proyecto en común y **aparece la burocracia, el Estado, los gobernantes funcionarios.**

Las pequeñas ciudades estado habían constituido la comunidad política fundamental, el único ámbito en que la vida política y la integración ciudadana eran posibles y racionales para un griego.

Para los griegos en general la participación activa en la organización y destino de su propia Polis era una dimensión esencial de su vida y cuando la marcha implacable

de la historia acabó con la independencia de las ciudades, y por tanto la organización y el destino de las mismas dejó de estar en sus manos, muchos griegos debieron comprender que el sentido de su vida quedaba definitivamente mutilado y que no tenían más remedio que buscar a ésta nuevo sentido y unos nuevos ideales.

El ideal de la polis es sustituido por una idea de imperio, de monarquía universal, en la que los súbditos participan idealmente y sólo una exigua minoría dirigente lo hace de modo efectivo. La vida política languidece en la ciudad, las decisiones se toman en lugares alejados por una burocracia de funcionarios reales. **Esta situación deja al ahora súbdito sin sus lazos políticos y solo frente al destino. El individuo reacciona limitándose a sus ocupaciones cotidianas y se recluye a su ámbito privado.**

Las doctrinas filosóficas (y las religiones místicas más tarde) por su parte, **tratan de ofrecer**, más que un modelo conceptual con el que entender la nueva situación, **una solución práctica al individuo aislado, una propuesta de eudemonía.**

1.1.3 EL PLANO CULTURAL Y FILOSÓFICO: LAS ESCUELAS ATENIENSES Y ALEJANDRÍA.

La extensión de la cultura griega a otras áreas geográficas hizo que *en algunas de ellas floreciera y superara el nivel alcanzado en Atenas:*

1. **Alejandría y Rodas.** Son los *nuevos centros culturales.* La primera será el *mayor centro de saber científico* hasta el siglo II d. C. y *en sus hallazgos se inspirarán*, en parte, *los filósofos y científicos que realizan la revolución científica del siglo XVI-XVII.*
2. **Atenas.** Queda como *centro más especializado en la retórica y la filosofía.* Además de pervivir La Academia platónica y El Liceo aristotélico (parte de sus miembros marcharán a Alejandría) *se abren dos nuevas escuelas: El Jardín de Epicuro y La Stoa de Zenón.*

1.2 La filosofía Helenística: caracteres generales.

1.2.1 EL PAPEL CENTRAL DE LA ÉTICA.

El ocaso de la polis y sus consecuencias son las que **llevan a la filosofía** de nuevo **hacia las cuestiones morales** hasta el punto que en estos autores la **Metafísica y la Teoría del conocimiento están al servicio de sus teorías éticas.**

1.2.2 RELACIÓN ENTRE ÉTICA Y POLÍTICA.

Hasta ahora todos los autores elaboraban su **ética siempre con un trasfondo político.** *A través del bien obrar de los individuos conseguiríamos una Polis mejor, más armoniosa y en paz.* Veamos como así lo entendían los principales autores que hemos visto:

- i. **Sócrates.** Los asuntos del individuo se identifican con los asuntos de la Polis. De igual manera obrar con virtud no sólo tiene una dimensión individual (la paz

consigo mismo) sino también social (la armonía y la ausencia de conflictos sociales)

- ii. **Platón.** Un ser humano sólo puede ser feliz si vive en una sociedad justa. Sabemos que esto sucede cuando cada uno de los ciudadanos hace aquello que le corresponde y aporta el ejercicio de la virtud que caracteriza el aspecto del alma que en él domina.
- iii. **Aristóteles.** El fin de hacer los ciudadanos justos no es otro que conseguir un estado justo.

Las nuevas escuelas pretenden responder a esta necesidad que surge de no poderse ya identificar con la Polis aunque cada una lo va a hacer de forma diferente:

- a) **Cínicos y epicúreos.** Su ética *no será una ética social en la medida en que no se cree posible la solución de los problemas de la Polis. Separarán ética de política:*
 - 1. **La ética epicúrea** recomienda a sus discípulos una vida apartada del contacto con la sociedad. Renuncia al ideal de justicia social, la justicia es algo puramente convencional que cambia de un país a otro, y de un tiempo a otro. *El sabio epicúreo no interviene en política, sustituye la comunidad política por la comunidad de amigos de carácter apolítico.*
 - 2. **Los cínicos** no optan por el retiro apolítico sino por una presencia activa dedicada a la provocación y la denuncia de lo social como perversión de la naturaleza en una actitud claramente **antisocial**.
- b) **Los estoicos defenderán la actuación política.** El estoicismo preparaba a sus discípulos para ser políticos austeros y rígidos funcionarios. Será la *ideología del imperio romano hasta el triunfo del cristianismo.*

La libertad social, política, ciudadana, irremisiblemente perdida, será sustituida por otro tipo de libertad individual de la persona que se basta a sí misma (autarquía)

1.2.3 LA BÚSQUEDA DE LA SALVACIÓN INDIVIDUAL Y EL COSMOPOLITISMO.

Así aparece en la ética una **nueva bipolaridad**. Por un lado es **individualista**, *busca la salvación del individuo al margen de la sociedad* (separación de ética y política) pero por el otro aparece una nueva dimensión el **cosmopolitismo**, *por encima de las fronteras se sienten solidarios por lo que de en común tenemos: somos todos humanos.*

1.2.4 LA MORAL PARADIGMÁTICA.

Hay dos formas de proponer doctrinas morales:

- a) **Moral teórica.** Expone sus normas *deduciéndolas a partir de ciertos principios*. En general en la época anterior se deducen de una determinada manera de concebir la naturaleza humana.
- b) **Moral paradigmática.** Consiste en *proponer ejemplos o modelos a seguir.*

Ambas formas pueden darse combinadas (por ejemplo en Sócrates) pero **en el helenismo predominan las segundas.**

1.2.5 LA BÚSQUEDA DE LA FELICIDAD, EL INTELECTUALISMO Y EL IDEAL DE SABIO.

Tanto *epicúreos*, *estoicos* como *cínicos* nos han dejado prototipos, modelos ideales de cuál sería la actitud y el comportamiento a seguir por el ser humano. Cada uno de ellos es diferente pero poseen unos **rasgos en común**:

1. Su *fin último u objetivo* es plantear un *modelo de vida que nos permita ser felices*. Son, por lo tanto, morales **eudemonistas**.
2. La *felicidad*, como la *virtud*, *sólo se alcanzan a través del saber*. Son, por lo tanto, morales **intelectualistas** (como ocurría con la socrática)
3. Solamente el sabio es feliz. El **ideal humano** es, por lo tanto, **el sabio**.
4. El sabio se caracteriza por el **autodominio** (autarquía), su **constancia** y su **sencillez**.

1.2.6 LAS ESCUELAS DEL PERIODO HELENÍSTICO.

Las corrientes filosóficas que se desarrollan son:

1. El **epicureismo** de Epicuro de Samos.
2. El **estoicismo** de Zenón de Citio.
3. El **cinismo** de Antístenes y Diógenes de Sínope.
4. El **escepticismo** de Pirrón de Elis y Sexto Empírico.

2 EPICURO.

2.1 Introducción.

2.1.1 EPICURO Y EL EPICUREÍSMO.

La filosofía epicúrea queda fijada en la doctrina de su fundador **Epicuro de Samos** mientras que sus discípulos se dedicaron a transmitir las enseñanzas de quien llamaban maestro.

Sus seguidores difundieron el epicureísmo en Grecia, Asia Menor, Egipto e Italia, traduciendo incluso sus textos al latín. Su más destacado seguidor en Roma será **Lucrecio** quien en su poema titulado "De rerum natura" (De la naturaleza de las cosas) hizo una defensa vehemente y bella de las doctrinas epicúreas.

Personaje y doctrina polémicos fueron admirados por algunos y criticados férreamente por otros que les acusaban de *ateísmo*, *materialismo* y de *llevar una vida disoluta*.

Fueron perseguidos por sus ideas que iban en *contra de la religión oficial y supersticiosa* así como *contra la utilización política* de ésta.

Tienen seguidores, aunque minoritarios y entre las capas cultas, hasta el siglo V d. C. El triunfo del cristianismo y su monopolio moral y cultural a lo largo del medievo impidió y reprimió este movimiento ético. En el siglo XVI-XVII se recuperaron sus textos y sus ideas volvieron a ser tenidas en cuenta.

2.1.2 EPICURO Y EL JARDÍN.

Epicuro, fundador del epicureísmo, nació en el 341 a. C. en la isla griega de Samos y murió en el año 270 a. C.

En el año 306 a. C. se instala en la ciudad de Atenas donde funda *su escuela* que recibirá el nombre de *El Jardín*. El nombre proviene del jardín que tenía adosado la casa que él compró a las afueras de la ciudad cuando se instaló en Atenas. El Jardín no era, tal como afirmaba Cicerón, un lugar dedicado a la lujuria, sino al contrario, un huerto que proveía de alimentos a la comunidad epicúrea.

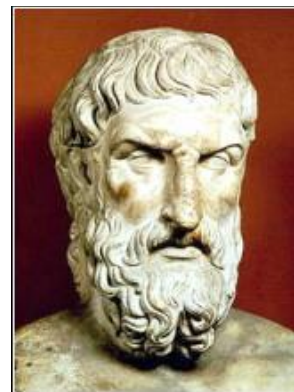

Esta comunidad *tenía elementos revolucionarios para la época*:

1. Como consecuencia de su *cosmopolitismo* era una **escuela abierta a todo el mundo sin distinción de raza, sexo o condición social**. Así, **una parte de los miembros que la componen son mujeres y esclavos, y no solamente hombres** a diferencia de otras escuelas.
2. **Para ingresar bastaba con saber leer. No era necesario dominar diversas técnicas o conocimientos filosóficos previos**, sino *solamente aceptar y aprender las enseñanzas del maestro*.

3. Todos ellos están **unidos por el vínculo de la amistad**, *una de las más grandes fuentes de felicidad y refugio contra la soledad dentro de este mundo competitivo que es la sociedad.*
4. Los **valores como la competitividad o el triunfo social no tenían sentido en la comunidad**: "*Pasa desapercibido mientras vivas*", era una de sus máximas.

2.1.3 FUENTES.

Debido a ser durante mucho tiempo una filosofía perseguida de Epicuro nos han llegado muy pocas obras y fragmentos, entre ellos cabe destacar: las "*Máximas capitales*", la "*Carta a Meneceo*", la "*Carta a Herodoto*" y la "*Carta a Pitocles*".

2.1.4 CONTEXTO HISTÓRICO-CULTURAL.

Es una época de *crisis, inestabilidad* y de *inseguridad*.

- a) **En el plano político.** Entre los años 307 y 261 a. C. *se suceden diversas guerras y revueltas*, el gobierno cambia siete veces de mano, *los partidos se disputan el poder por métodos poco ortodoxos: asesinatos, incendios, pillaje*, etc. **Ninguno se siente protegido, la miseria y la muerte alcanzan a todos sin distinción.**
- b) **En el plano cultural.** Esta inseguridad se refleja culturalmente en el **auge de la superstición y de las religiones sentimentales**, en una **búsqueda por conocer el futuro, el destino ante la crisis**. El sentimiento de inseguridad ante el destino se intenta mitigar recurriendo a **técnicas adivinatorias (mántica)**. Existe por otra parte una **utilización política de la religión** (que ya tenía precedentes de Platón) que intenta atemorizar al vulgo para evitar así sus quejas o insurrecciones. **Desde ella se fomenta la creencia en la providencia** (los dioses intervienen en la vida de los seres humanos), **la existencia de un juicio post-mortem** y la creencia **en fantasmas y otros seres terroríficos**. A ello se le añade la creencia tradicional griega en la "*moira*" o destino (**la fatalidad**) que está incluso por encima del poder de los dioses.

2.2 La propuesta epicúrea: El Hedonismo.

Describimos aquí los **rasgos fundamentales de definen la filosofía epicúrea**:

"Epicuro a Meneceo, salud.

Ni el joven sea remiso en ponerse a filosofar, ni el viejo se canse de ello. No se es demasiado joven ni demasiado viejo para la salud del alma. El que dice que no ha llegado todavía la edad de filosofar, o ya ha pasado, se asemeja al que dice que para la felicidad o no ha llegado todavía la edad, o ya ha pasado. Así que debe filosofar el joven y el viejo: éste, para que al envejecer, rejuvenezca con los bienes que le acarrea el recuerdo del pasado; aquél, para que sea a la vez joven y hombre maduro por la impavidez ante los sucesos futuros. Hay que meditar, pues, sobre las cosas que procuran la felicidad, ya que cuando ella está presente, lo tenemos todo, y cuando ausente, todo lo hacemos por llegar a poseerla."

Epicuro: Carta a Meneceo

1. **Eudemonismo.** El *objetivo de su ética es posibilitar la felicidad del ser humano*. La felicidad será el fin último que se persiga, como en Aristóteles, pero mientras que en aquél se identificaba con el obrar de la razón conforme a la virtud *en Epicuro se identifica con el placer*.

“Todo lo que hacemos persigue este fin: la supresión del dolor y del miedo. Una vez que éstos se producen en nosotros, se desencadena toda la tempestad del alma, no pudiendo el ser viviente dirigirse, por así decirlo, a algo que le falta, ni a buscar otra cosa que llenar el bien del alma y del cuerpo. Porque tenemos la necesidad del placer precisamente cuando, por no hallarse él presente, sentimos dolor. Cuando no sentimos ningún dolor no necesitamos ya del placer; y por eso decimos que el placer es el principio y fin de la vida feliz.”

Epicuro: Fragmentos

2. **Hedonismo.** La felicidad se identifica con el placer (de hedoné en griego): "*El placer el principio y el fin de una vida feliz*". *Por naturaleza intentamos ser felices y lo hacemos evitando las sensaciones dolorosas y buscando las placenteras*. Sócrates, Platón y Aristóteles habían hecho consideraciones al respecto de índole principalmente negativa (Por ejemplo para Aristóteles es sólo un fin más, menos perfecto que la felicidad pues no es el fin último) Epicuro replantea el tema salvando las dificultades. Puesto que el placer es el fin último que nos puede proporcionar una vida feliz pero *hay distintos tipos de placeres habremos de saber escoger entre ellos para constituir una cultura razonable de placeres* que nos permita ser felices.
3. **Intelectualismo.** Adquirir esa cultura razonable de placeres, así como, por extensión, ser feliz, es *sólo posible a través del saber, de la razón*. Por ello, en último extremo, *su propuesta será un ideal de sabio: aquél que a través de su sabiduría (razón) sabe elegir entre los distintos placeres aquellos que producen la felicidad*.
4. **Propedéutica.** Está asociada a su intelectualismo. Es un *camino previo a toda cultura razonable de placeres, es una preparación*. Para fundamentar su ética es *imprescindible establecer una visión del mundo que destruya falsos mitos*. Se trata de *componer una imagen de la realidad que sea compatible con la felicidad humana*.
5. **El Tretafármaco** (remedio para los cuatro males) *La función de la filosofía, para Epicuro, no es la obtención de un saber puramente teórico sino que tiene una función eminentemente práctica el conseguir liberar al ser humano de sus turbaciones* de cara a encaminarlo hacia la *serenidad y el dominio de sí mismo*. **Los cuatro principales males, o turbaciones que la filosofía tiene la función de curar son:** *el temor a los dioses, el miedo a la muerte, los deseos insatisfechos de placeres y las penas por los sufrimientos*. Para superar estos males es preciso un conocimiento seguro sobre la realidad natural y la situación del ser humano en ella. En parte lo conseguimos desde la propedéutica y en parte desde su teoría ética. Concretando:
 - a) **La Teoría del Conocimiento** nos indica *qué conocimiento es cierto y seguro*.
 - b) **La Física** (aquí la describimos bajo el epígrafe de **ontología**) nos da *conocimiento adecuado de la naturaleza*.

c) **La Ética** nos proporciona las *pautas para poder alcanzar la felicidad*.

2.3 Teoría del placer: aproximación negativa.

Epicuro afirma que "*El ser humano por naturaleza busca el placer y huye del dolor*" como principio genérico, pero ésta es una afirmación que hay que llenar de contenido pues *hay que determinar ¿qué es el placer?*

“Cuando decimos que el deleite es el fin más importante, no lo queremos equiparar a los placeres sensuales de los disolutos, como nos achacan muchos que no nos conocen o quienes pertenecen a otra escuela de diferente criterio. Estos nos censuran injustamente. Lo que nosotros entendemos por placer es la liberación del dolor del cuerpo y de la angustia en el espíritu. Esto es lo que nosotros llamamos una vida agradable, imposible de ser alcanzada con el continuo beber y divertirse, o satisfaciendo nuestra lujuria con niños y mujeres, o en banquetes en casa del rico, sino por el uso sensato de la razón, por una paciente búsqueda de los motivos que nos impulsan a elegir o rechazar, y zafándonos de las falsas opiniones que sólo sirven para turbar la paz del espíritu.”

Epicuro: Fragmentos

Epicuro hará *dos caracterizaciones*, ahora veremos *la primera de ellas* que podemos denominar *negativa* pues en ella *se define el placer como ausencia de su opuesto, el dolor*:

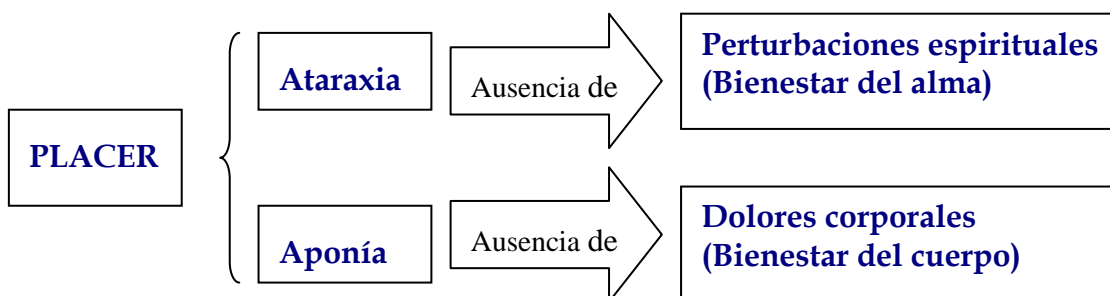

La felicidad es imposible sin la ataraxia y la aponía.

1. **Para eliminar las perturbaciones espirituales generadas por la visión dominante en la época** desarrollará **la propedéutica** (apoyada en su teoría del conocimiento y su física)
2. **Para conseguir la aponía** deberá **desarrollar una ciencia que permita atajar el dolor corporal cuando aparezca o permita saber evitarlo.**

Esta definición negativa no es suficiente pues *la felicidad no es la indiferencia de los cadáveres* sino **también saber escoger entre los distintos placeres aquellos que son más estables y producen más felicidad**. Así pues, **para completar esta teoría del placer desarrollará su definición positiva** en la que teorizará acerca de esa **cultura razonable de placeres que es la que distingue al ser humano sabio y feliz**.

2.4 La propedéutica.

Tiene como misión *eliminar los temores, misterios, angustias y miedos que producía la visión dominante de la época* ya que ellos imposibilitan una vida feliz al perturbar el alma impidiendo la ataraxia.

2.4.1 LA VISIÓN DEL MUNDO: FUNDAMENTACIÓN ATOMISTA.

Epicuro **adopta el modelo de interpretación propuesto por los atomistas por dos razones:**

- a) Le permite **fundamentar científicamente su teoría del conocimiento.**
- b) Le proporciona una **su visión del mundo que puede liberar a los seres humanos de las supersticiones de la religión y orientarlos hacia una vida feliz.**

2.4.1.1 La Ontología y la Física.

Recordemos que, según *Demócrito de Abdera*, puesto que de la nada no puede producirse nada y del no ser no puede producirse el ser, *hemos de admitir que existen unos primeros principios eternos y perdurables que sean los elementos últimos constitutivos del universo.* Éstos son los **átomos** (que no son ni pueden ser percibidos por los sentidos pero su existencia es necesaria para explicar la composición del mundo) y el **vacío** (que posibilita el movimiento)

Los átomos son unidades materiales, extensas, compactas, indivisibles que ocupan un lugar o espacio en el vacío. Están dotados de figura geométrica y de peso (gravedad) en virtud de la cual caen en movimiento continuo hacia el centro del universo.

La realidad, por lo tanto, está constituida por átomos de distinto peso, tamaño y forma, y el vacío. Éstas son las dos únicas realidades y fuera de ellas no existe nada. Todo cuanto existe, es decir **las cosas**, son el resultado de la **mezcla de átomos y vacío en un estado transitorio de agregación.**

Su **modelo** es, además, **mecanicista y determinista:** todo sucede según un orden causal estricto y por causas mecánicas, **sin la intervención de ningún ser o espíritu sobrenatural.** Por lo tanto **excluye cualquier finalidad trascendente o intervención divina en la naturaleza.**

Epicuro **incluirá en esta teoría el azar para romper el férreo determinismo democríteo** a través del concepto de "*clinamen*". Ésta es la *propiedad de los átomos de desviarse espontáneamente de su caída vertical en el vacío.* El "*clinamen*" explica la composición y la desagregación (generación y corrupción) del universo y de las cosas introduciendo un elemento de imprevisión, de azar, de **indeterminación** frente a la necesidad absoluta que parecía presidir el atomismo de Demócrito.

2.4.1.2 La Teoría del Conocimiento: el sensismo.

Epicuro **comparte con Demócrito la idea de que todo conocimiento procede de la sensación, modo únicamente válido de conocimiento.** La sensación es posible por la

capacidad que tienen los seres compuestos de átomos de entrar en contacto con nosotros mismos. Para la fundamentación de esta teoría recurre, como indicamos arriba, a las ideas del atomismo. Según la teoría de los “*eidola*” los cuerpos emiten “*eidolas*” o pequeñas imágenes compuestas de átomos muy sutiles que van del objeto al órgano sensorial y producen siempre certeza.

2.4.1.3 Consecuencias.

Son dos fundamentalmente:

1. **Materialismo.** *Todo cuanto existe es material y formado por átomos, tanto el cuerpo como el alma* (compuesta por un átomo más sutil de forma esférica repartido por todo el cuerpo) *El alma es la que permite que haya la sensación y por tanto el conocimiento.*
2. **Indeterminismo.** Se rompe el necesitarismo griego al aparecer el azar como elemento integrador del devenir de las cosas. Se rompe la rígida cadena causal que permitía la idea de destino.

Veremos que, esta forma de entender la realidad y el conocimiento, serán determinantes para poder realizar toda la labor crítica que pasamos a describir.

2.4.2 CRÍTICA A LA RELIGIÓN SUPERTICIOSA.

“Pon en práctica las cosas que te he recomendado continuamente, y medítalas, estimándolas como los elementos de la vida feliz. En primer lugar, considera a la divinidad como un viviente indestructible y feliz, como lo indica la noción común de lo divino, y no le atribuyas nada extraño a la inmortalidad o inconciliable con la felicidad; piensa, en cambio, respecto de ella, en lo que es capaz de preservar su felicidad unida a la inmortalidad. Porque los dioses existen, es evidente su conocimiento, mas no existen como los más se los imaginan, pues con esa manera de concebirlos, suprimen su existencia. No es impío el que suprime los dioses del vulgo, sino el que atribuye a los dioses las opiniones del vulgo, pues no son nociones adquiridas por los sentidos, sino falaces presunciones, las declaraciones del vulgo sobre los dioses. De ahí se derivan de parte de los dioses los mayores daños y ventajas: entregados de continuo a sus propias virtudes, reciben a sus semejantes, considerando como extraño a lo que no es tal”

EPICURO: Fragmentos

Hay **dos objetivos** en la **crítica a la concepción religiosa predominante en la época:**

1. La crítica a una cierta **teología basada en el terror y la superstición.**
2. La crítica a una cierta **utilización de la religión como ideología**, tal como aparece en las *Leyes* de Platón.

2.4.2.1 Los dioses de Epicuro.

Con su concepción Epicuro pretende eliminar el temor que los dioses producían en la gente.

En **primer lugar**, desde la **comprensión científica de la naturaleza**. La explicación del origen y el desarrollo del mundo se realiza por medio del choque entre átomos, en consecuencia, *los dioses no han creado el mundo. Las fuerzas de la naturaleza se explican por causas mecánicas* y no por fuerzas externas al sistema.

En **segundo lugar**, desde la **crítica a la concepción vulgar de los dioses**. **No se critica a los dioses sino las falsas ideas que los seres humanos se hacen de ellos** y que les hunden en el terror. **Al contrario de las acusaciones que se les hacían de ateos los epicúreos defienden la existencia de los dioses e incluso su conocimiento directo**. Tenemos un conocimiento evidente pues nos llegan de ellos imágenes sutiles. Su **modo de concebirlos** es diferente a la del vulgo, según ellos, **están compuestos de átomos sutiles en constante renovación, sin decadencia ni desgaste. Son eternos y felices, felicidad divina que no es compatible con su intromisión por dirigir los asuntos humanos**. Los dioses viven felices y alejados en el Olimpo sin ocuparse constantemente por la vida de los seres humanos. En consecuencia **se elimina la concepción providencialista de los dioses** que era una fuente de superstición y terror para las personas de la época.

2.4.2.2 La religión de Epicuro.

La religión no ha de ser un elemento represivo ni una fuente de temores. Ha de ser la evidencia tranquila de la existencia de unos seres felices que viven apartados de la complicada vida de los seres humanos.

2.4.3 CRÍTICA AL TEMOR A LA MUERTE.

“Acostúmbrate a pensar que la muerte no es nada para nosotros, ya que todo bien y todo mal está en la sensación, y la muerte es la privación de la sensación. Por lo cual, el conocimiento de que la muerte no es nada para nosotros hace gozosa nuestra condición de mortales, no añadiendo un tiempo infinito, sino suprimiendo el deseo de inmortalidad. Nada es, en efecto, temible en la vida para el que está sinceramente convencido de que no hay nada temible en el no vivir más. Es, por tanto, necio el que dice que la muerte es de temer, no porque sea dolorosa su presencia, sino porque lo es su espera: lo que no inquieta cuando se presenta es absurdo que nos haga sufrir en su espera. Así que el más terrible de los males, la muerte, no es nada para nosotros, pues cuando nosotros existimos, la muerte no existe, y cuando la muerte existe, nosotros no existimos. No es nada, por tanto, ni para los vivos ni para los muertos; para aquéllos no existe, y éstos ya no existen. Pero el vulgo unas veces huye de la muerte como del mayor mal, otras la busca como el fin de los males de la vida. En cambio, el sabio, ni desea la vida, ni teme la muerte, porque ni es contrario a la vida ni estima un mal el no vivir. Y como en los manjares no busca los más abundantes, sino los mejores, así en el tiempo, no se goza con el más largo, sino con el más placentero. El que exhorta al joven a vivir bien y al viejo a bien morir, es un simple, no sólo por lo que hay de placentero en la vida, sino porque es uno mismo el ejercicio del vivir bien y del morir bien. Pero mucho peor el que dice:

"Bello no haber nacido; o nacido, franquear cuanto antes las puertas del Hades"

Pues si dice eso tan convencido, ¿por qué no deja la vida? Eso está en su mano, si es ésa su firme opinión; y si se chancea, tontamente lo hace en cosas que no son al propósito”

EPICURO: Fragmentos

"*La muerte no es nada para nosotros*", no debe ser objeto de preocupación. Esta **desmitificación de la muerte** está **basada en su teoría de la sensación**.

- a) Según su **concepción del alma como algo material y mortal**, cuando el organismo se disuelve, el alma desaparece y puesto que ésta es la causa principal de la sensibilidad, desaparecida ésta, la sensación es imposible.
- b) Por lo tanto, **la muerte no es nada porque es "ausencia de sensaciones"**, y las sensaciones son el principio, no sólo gnoseológico y ético, sino también vital: **estamos vivos porque sentimos**.

Así pues, aún siendo la muerte "*el más terrorífico de los males*", es un mal inevitable del cual no podemos huir. Pero esta imposibilidad de huir de la muerte no impide que el ser humano le pierda el miedo. **El miedo es producido por un sentimiento doble:**

1. **El hecho físico de dejar de vivir.**
2. **El miedo a la vida ultraterrenal que nos podría esperar y el juicio postmortem.**

Pero:

1. **La muerte deja de ser algo ante lo que los mortales deban ponerse a temblar.** Es un problema que no nos concierne puesto que: "mientras que vivimos la muerte no existe y cuando llega a nosotros ya no existimos" (En función de su teoría de la sensación)
2. **Tampoco hemos de temer el más allá**, puesto que **esa unidad total que forman cuerpo y alma desaparece después de la muerte** (que se convierte en un mero hecho fisiológico) Tampoco habrá premios y castigos esperándonos puesto que la muerte del cuerpo conlleva también la del alma (descomposición o disolución de nuestro compuesto de átomos)

Si en el **orfismo** y las **religiones místicas griegas**, así como en **Platón**, "*filosofar es una preparación para la muerte*" (al defender la existencia de un más allá con justicia post-mortem que se valora como la auténtica vida) en **Epicuro** "*filosofar es aprender a vivir*" alejando de nosotros las supersticiones funestas y los mitos escatológicos (sobre el más allá)

2.4.4 CRÍTICA A LA IDEA DE FATALIDAD.

"Hay que recordar también que el futuro no es nuestro del todo, ni del todo no nuestro, para que no esperemos que absolutamente sucederá ni desesperemos de que absolutamente no va a suceder.

Era mejor creer en los mitos sobre los dioses que someterse a la esclavitud del destino de los físicos, pues aquéllos sugieren la esperanza de poder aplacar a los dioses por el culto que se les da, y éste, en cambio, tiene una necesidad implacable. Por lo que hace a la fortuna, no la estima, como el vulgo, como una divinidad –pues el dios no hace nada sin orden –, ni como una causa sin fundamento sólido, pues no piensa que ella dé a los hombres el bien y el mal que originan la vida feliz, sino que de ella provienen los principios de los grandes bienes y males. Estima mejor ser sabiamente infortunado que

neiciamente afortunado, ya que es preferible que en nuestras acciones el dictamen prudente no sea favorecido por la fortuna a que el dictamen imprudente sea premiado por ella.

Todas estas cosas y las emparentadas con ellas medítalas día y noche dentro de ti mismo y con el que sea semejante a ti mismo, y jamás, ni en vela ni en sueño, tendrás turbación alguna, sino que vivirás más como un dios entre los hombres. Pues no se parece en nada a un mortal el hombre que vive entre bienes inmortales”

EPICURO: Fragmentos

La idea de *destino* y más en su vertiente trágica entendido como fatalidad estaba muy interiorizada en los griegos. Baste recordar la tragedia de "Edipo rey" en la que el protagonista lucha contra su destino incansablemente de forma vana para acabar cumpliéndolo. Es esta también una de las ideas que es fuente de temores y superstición, campo de actuación para adivinos y hechiceros.

Según Epicuro lo que sucede en **el futuro está en parte en nuestras manos** aunque no todo, por supuesto, pero **no existe ningún futuro preestablecido**. Para romper aquella idea determinista recurre a la **idea del azar** que introduce en la física de Demócrito a través del concepto de "*clinamen*" y **posibilita hablar de la libertad humana**.

2.4.5 CONCLUSIONES.

Mediante la propedéutica establece una nueva visión del mundo y de la realidad que caracteriza al Jardín como un ámbito sin misterios ni revelaciones, sin promesas trascendentes ni milagros, sin sombras fantasmales.

Ahora puede eliminar de una forma genérica los miedos y terrores que ponían en peligro alcanzar la ataraxia pero será necesario, además, una teoría positiva del placer, una propuesta práctica y activa que nos permita alcanzar la felicidad.

2.5 Teoría del placer: aproximación positiva.

Liberado del temor religioso ser humano puede buscar el bien en este mundo. *El bien para Epicuro es el placer*, pero **hay muchos placeres y no todos igualmente buenos**. Hay que **escoger entre ellos los más estables y duraderos**. Así pues se trata de *conseguir a través de la razón una cultura razonable de placeres* que haga feliz al ser humano.

2.5.1 EL CÁLCULO HEDONISTA.

"Porque conocemos el placer como bien primero y congénito, y él es principio de todas nuestras elecciones y abstenciones, y a él tendemos, juzgando todo bien por el sentimiento, que tomamos como CANON. Y puesto que éste es el bien primero y connatural, por eso mismo no elegimos todo placer, sino que a veces, pasamos por alto muchos placeres, cuando de ellos se nos sigue una molestia mayor; y, al contrario, juzgamos muchos dolores más excelentes que los placeres porque se sigue para nosotros un placer mayor después que hemos soportado el dolor durante mucho tiempo. Por consiguiente, todo placer es bueno por su naturaleza, aunque no todo placer es elegible; y, recíprocamente, todo dolor es malo, pero no todo dolor es siempre rehuible. En teoría,

todo placer es bueno para nosotros, aunque no debemos desearlos todos; todo dolor es un mal, pero tampoco podemos evitarlos todos".

EPICURO: Fragmentos

El camino que lleva a la felicidad pasa por disfrutar del "*placer como principio y fin de una vida feliz*", y como objetivo que persigue el ser humano y todos los seres vivos de forma natural.

Para conseguir este objetivo es necesario saber previamente que *hay distintos tipos de placeres* y que *la intensidad y cualidad de estos placeres nos hará ordenarlos según un patrón determinado: la sabia elección de lo que es prudente y conveniente.*

2.5.2 TIPOS DE PLACERES.

Epicuro distingue **dos tipos de placeres**:

1. **Placeres en movimiento** o **dinámicos** (*cinéticos*) Eliminan el dolor encaminándonos a conseguir sensaciones agradables. *Son más intensos.*
2. **Placeres en reposo** o **estáticos** (*catasmáticos*) Son un estado permanente de felicidad que resulta de la posesión de un bien.

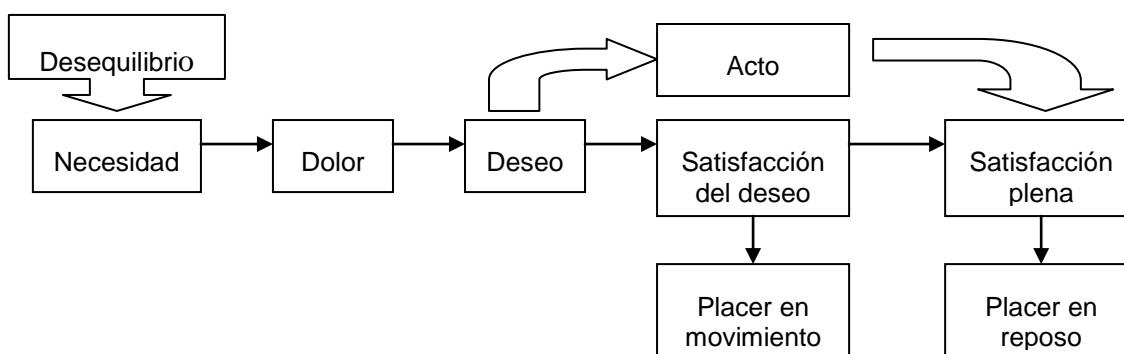

Cuando el *organismo* sufre un *desequilibrio* experimentamos *dolor*. El *deseo* surge de la *necesidad* y el *dolor* de la *falta de alguna cosa*. A fin de eliminar este dolor, se ha de satisfacer este deseo y esta satisfacción del deseo es placentera (*placer en movimiento*) pero así como este dolor desaparece alcanzamos el *placer estable* que se define como ausencia de dolor.

Por ejemplo: Una persona tiene hambre y quiere comer. El acto de satisfacer el deseo provoca un placer en movimiento, pero si conseguimos satisfacer plenamente el deseo, aparece el placer estable.

Según Epicuro **hemos de buscar el placer estable pues es el que nos proporciona la felicidad**. Hay un *juicio de valor* realizado de la siguiente manera:

1. **Placeres en reposo**. Sugieren *estabilidad, perfección y felicidad*. Nos acercan a la naturaleza y nos sustraen de la locura, del vértigo, del cambio fruto de una civilización decadente. *Son los verdaderos fines, los que realizan la felicidad.*

2. **Placeres en movimiento.** Sugieren la idea de *desequilibrio, imperfección y caos* (desorden) *Son medios en relación con los anteriores, no nos proporcionan la felicidad, pero son necesarios para alcanzar los anteriores.*

La infelicidad surge como consecuencia de dar prioridad a los placeres en movimiento, de hacer de ellos no unos simples medios sino los auténticos fines.

2.5.3 TIPOS DE DESEOS.

Estando relacionado el deseo con el placer *es también preciso ser selectivos en todos nuestros deseos* y **saber distinguir** entre **aquello que es necesario** y **aquello que es superfluo**.

Hace la siguiente **clasificación**:

1. **Naturales y necesarios.** Son aquellos que *eliminan el dolor*. Por ejemplo cuando se tiene sed.
2. **Naturales e innecesarios.** *Colorean el placer pero no alejan el sufrimiento*. Por ejemplo los alimentos refinados.
3. **Ni naturales ni necesarios.** *Tienen que ver con los valores sociales, el éxito, el reconocimiento, etc.*

Mediante la filosofía y el saber, el sabio elige -es selectivo- sus deseos, centrándose en aquellos placeres que producen felicidad -la máxima satisfacción y el mínimo dolor-.

No hay que buscar el placer en la abundancia, sino en lo simple y natural

"En orden al cálculo y a la consideración de las cosas útiles y perjudiciales, hay que hacer un discernimiento de todas esas cosas. Pues en ocasiones experimentamos el bien como un mal y, a la inversa, el mal como un bien.

Consideramos como un gran bien la independencia de los deseos, no porque en absoluto debamos tener tan sólo lo poco, sino porque si no tenemos lo mucho, sabemos contentarnos con lo poco, sinceramente convencidos de que disfrutamos con más placer de la abundancia los que menos necesidad tienen de ella, y que todo lo que es natural, es fácil de procurar, y lo vano, difícil de conseguir. Los manjares frugales proporcionan un placer igual que un trato suntuoso cuando ha desaparecido todo el dolor de la necesidad. Pan y agua dan el placer más grande cuando los lleva a la boca quien tiene necesidad. El acostumbrarse a un trato de vida sencillo y frugal, por una parte, ayuda a la salud y hace al hombre más ágil para atender a las tareas necesarias de la vida, y por otra, cuando a intervalos nos damos a la vida refinada, nos hace más dispuestos y más intrépidos para afrontar los lances de la fortuna"

EPICURO: Carta a Meneceo

Siendo **la felicidad** el **horizonte último** del sabio, éste ha de *eliminar todos los obstáculos* que se oponen a ella tomando como **punto de partida los deseos naturales y necesarios** y como el **criterio** en toda **elección o rechazo de deseos** el **perseguir siempre la ataraxia y la aponía**. Así tenemos en relación con:

1. **El cuerpo.** *Satisfacer sus placeres* es una **necesidad básica** porque **el dolor que nos puede causar su privación** (hambre, sed, frío, etc.) **impide el acceso a cualquier otro placer**. El sabio epicúreo sabe, gracias a su prudente moderación, que **satisfacer estas necesidades no es costoso ni difícil**: el pan y el agua se convierten en placeres exquisitos cuando son necesarios. **Es la razón (inteligencia) quien pone límites a los placeres que el cuerpo considera ilimitados**. No se trata de una crítica puritana sino de la fidelidad a una **regla básica del epicureismo: la liberación del dolor es lo que da valor a nuestros actos**. *Ser esclavos de los deseos no nos hace felices*. Por ejemplo: una persona puede disfrutar emborrachándose o haciendo una apuesta, pero el placer derivado de satisfacer sus deseos de bebida o juego se han de contrastar con el sentimiento del día siguiente y con el miedo a perder el dinero.
2. **El alma.** *Existen también unas necesidades espirituales básicas como serían el equilibrio, la calma de nuestra alma, etc.* La **propedéutica** nos procura una visión del mundo más positiva que *nos acerca a la ataraxia*. Sin embargo también *hay que evitar los dolores que nacen de la ignorancia, las falsas creencias y opiniones de los demás* (en esto se incluye la necesaria **crítica de los valores sociales**)

De esta manera **el sabio suprime los deseos inútiles y es el amo de los deseos naturales y necesarios que utiliza de forma reflexiva. Reduce los deseos a aquello que es puramente necesario** con tal de **eliminar la inquietud de poseer**.

2.6 La felicidad y la sabiduría: el modelo de vida epicúreo.

2.6.1 LA SABIDURÍA AUTÉNTICA ES LA SABIDURÍA PRÁCTICA.

La sabiduría auténtica es la sabiduría práctica, *la que nos permite alcanzar y asegurar el bienestar del cuerpo y del alma: la felicidad*.

La física y su teoría de la religión han servido de fundamento teórico para la ética epicúrea, ahora estamos en condiciones de describir **cuál es el camino de la felicidad y en qué consiste la vida de un sabio epicúreo**:

1. La **sabiduría** implica una **ausencia total de miedos y de angustias**. La **ataraxia** es el estado de aquél que no teme ni a los dioses, ni a la muerte, **es un estado de tranquilidad espiritual, de equilibrio**.
2. Pero **además** de esta ausencia de perturbación **es necesario escoger los placeres que producen la felicidad y cortan el dolor cuando sea posible**.

El sabio suprimirá o evitará **todo lo que se opone a su felicidad, favoreciendo todo lo que contribuya a hacer su felicidad más completa y menos azarosa**. *Las consecuencias positivas y negativas que previsiblemente han de seguir a la satisfacción de cada deseo han de ser cuidadosamente consideradas para determinar la conveniencia de cada placer*.

2.6.2 EL IDEAL DE AUTARQUÍA: AUTODOMINIO E INDEPENDENCIA DEL SABIO.

En busca de la **autosuficiencia (autarquía)** el sabio **reducirá sus necesidades al mínimo**. **Su vida será moderada, casi ascética**, pues **sólo desde estos presupuestos puede el ser humano ser dueño de su propia vida**.

El sabio vivirá tranquilo, apaciblemente, confiado en medio de las tempestades en las que perecen los demás, y por ello es agradable para él ver a qué males se escapa por su sabiduría.

"Las desgracias de los seres humanos tenían como origen el odio, la envidia o el desprecio, por encima de ellos el sabio se eleva por su razón"

2.6.3 LA COMUNIDAD EPICÚREA Y LA AMISTAD.

El sabio *para conseguir la serenidad* se retirará del bullicio del mundo *evitando la competencia con los demás y no albergando ambiciones*.

La felicidad sólo puede obtenerse en la vida privada, pero no en soledad, lo mejor es vivir, como en el Jardín, *en una comunidad de amigos*.

El sabio epicúreo llevará una *vida tranquila y sencilla*, lejos de las preocupaciones y de la actividad pública, *se contentará con lo que tiene en cada momento y disfrutará en compañía de sus amigos*.

La amistad es la única relación interpersonal necesaria. Al principio *surge de la utilidad mutua*, pero una vez nacida *se hace deseable por sí misma*. *La utilidad se sublima y se convierte en amor*.

"Comer y beber sin un amigo es devorar como un león o un lobo"

El amor erótico (amor-pasión) *hay que rechazarlo pues no es compatible con la serenidad mental y la imperturbabilidad de ánimo*. Un buen antídoto contra ese pernicioso amor *es una relativa promiscuidad que nos facilite una satisfacción sexual desapasionada*.

3 LOS ESTOICOS.

3.1 Caracteres generales.

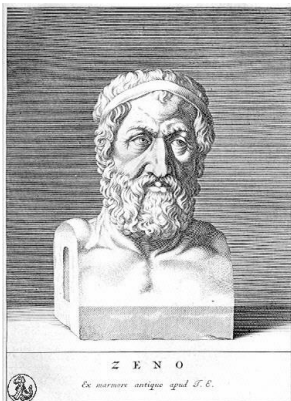

3.1.1 EL ORIGEN DE LA ESCUELA.

La escuela estoica fue nombrada así porque el lugar de Atenas donde iban los muchachos a aprender la enseñanza de esta doctrina era la "stoa", una especie de porches decorados con pinturas, punto de encuentro de muchos atenienses.

Fue *fundada por Zenón de Citio* en el 301 a. C. éste era hijo de un rico mercader, se dedicó a la filosofía cuando, como consecuencia de un naufragio, su padre perdió gran parte de sus bienes.

3.1.2 PERÍODOS Y AUTORES.

Se destacan tres:

1. **Período antiguo** (del 300 al 200 a.C.) Sus representantes más destacados son *Zenón de Citio* (335-263 a.C.) - de quién sólo nos quedan *algunos fragmentos* y que murió, como no era muy inusual en su tiempo, suicidándose - *Cleantes* y *Crisipo*.
2. **Período de transición o medio** (siglos II y I a.C.) Es de carácter ecléctico, es decir, introduce y mezcla las mejores ideas de cada sistema. También introduce elementos místicos de acuerdo con las tendencias de la época. Inicia su penetración en la sociedad romana. Sus representantes que son muy poco relevantes son *Panecio* y *Posidonio*.
3. **Período romano** (siglos I y II d. C.) Ya fundamentalmente romano se decanta hacia problemas religiosos, de salvación y providencia. Sus representantes son *Epicteto*, *Marco Aurelio* (el emperador romano) y *Séneca* (4 a.C. - 65 d. C.) Éste nació en la ciudad de *Córdoba* y de joven marchó a Roma donde llegó a ser preceptor de Nerón. Siendo ya muy mayor el mismo emperador le condenará a muerte, condena que el filósofo cumplirá tranquilamente abriéndose las venas. Dejó una obra muy extensa, entre ellas la *Carta a Lucilio*, *De la providencia*, *Sobre la felicidad*, *Consolación a Helvia*, etc.

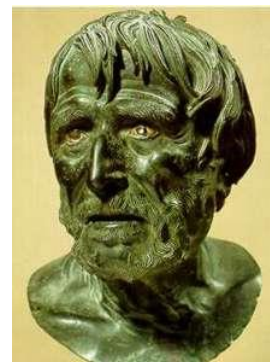

3.2 Ética y participación política.

3.2.1 DIMENSIÓN SOCIAL.

En el caso de los estoicos **el no concebir ya la polis como el ámbito natural de la actuación política del ser humano no les lleva a un apoliticismo**. Zenón no ofrecía

una actitud resignada y de renuncia (que posteriormente se abrirá paso en muchos casos en el estoicismo) sino la **participación activa en las posibilidades abiertas por las nuevas monarquías helenísticas.**

Se abre así una **relación entre la escuela y el poder**, *no sólo legitimando éste*, sino que *también induciéndole a que intentase mejorar la condición humana, mediante la ordenación del Estado según el logos o razón universal.*

Este estrecho vínculo se ve de nuevo en Séneca y Nerón o Marco Aurelio. De hecho **el estoicismo fue durante mucho tiempo la ideología oficial del imperio romano.**

Vemos pues que **aunque la ética estoica tenga una dimensión individual también tiene una dimensión social, en línea con Platón o Aristóteles.**

3.2.2 COSMOPOLITISMO.

Ahora, a diferencia de ellos, **el ámbito de aplicación ya no es la polis, sino que es mucho más amplio: el cosmos.**

Zenón en su *Politeia*, de la que sólo nos han quedado fragmentos, formulaba el nuevo ideal político adaptado a la nueva situación del mundo:

1. *Los seres humanos son iguales y no deben vivir separados sino unificados en un solo Estado.*
2. *El mundo es una polis a cuyo servicio es hermoso dedicarse.*
3. *La ciudad del mundo no comprende, sin embargo, únicamente a los seres humanos, sino a ellos y al cielo o a los dioses astros, esto es, a todos los seres dotados de entendimiento, regidos y gobernados por una misma ley universal que es la Razón o logos divino, idéntico al cosmos (panteísmo) y al que convienen también los nombres de Providencia o destino.*

3.3 La cosmovisión estoica.

3.3.1 EL UNIVERSO.

“Estaría de sobra demostrar que una obra tan grande no se mantendría sin quién la conservara, y que la unión y los movimientos de los astros no son debidos al impulso del azar, puesto que las cosas que el azar mueve, con frecuencia se perturban y rápidamente chocan; que es el imperio de la ley eterna quien gobierna esta ágil velocidad que tantas cosas arrastra en el mar y la tierra, tantas estrellas resplandecientes que brillan en disposición ordenada; que no sería este orden propio de la materia errática, ni unos elementos reunidos por el azar no estarían con tanta maestría equilibrados, que el peso inmenso de la tierra se mantuviera inmóvil mirando entorno suyo la veloz carrera del cielo, que los mares encajados en sus profundidades bañaran las tierras sin que el tributo de los ríos los hiciera crecer, que de las más pequeñas semillas nacieran los grandes árboles”

Séneca, De providencia, I, 2

El orden del universo, que Epicuro afirmaba que era fruto del azar, **no puede ser fruto del azar sino de una inteligencia o razón universal**. Cómo sino podría darse el gran espectáculo del mundo, el firmamento, la belleza de las plantas, la perfección de los animales o la del ser humano.

“El destino nos gobierna y desde que nacemos está dispuesto lo que ha de durar nuestra vida. Una causa depende de otra causa, y el orden eterno de las cosas determina el curso de los asuntos privados y de los públicos. Por eso se ha de soportar todo con coraje, puesto que no es por azar, como creemos, sino por orden que acontecen las cosas. De mucho antes está establecido de que habrás de disfrutar y porqué habrás de llorar, y por bien que parezca muy diversa la vida de cada hombre, a fin de cuentas, todo se reduce a que siendo mortales, recibimos cosas mortales. ¿Por qué entonces nos indignamos? ¿Por qué nos quejamos? Para esto hemos nacido... ¿Cuál es el deber de un hombre virtuoso? Abandonarse al destino. Es un gran consuelo ser conducido con el universo. Sea lo que sea aquello que ha dispuesto que así vivamos y así muramos, a la misma ley están los dioses sujetos, una corriente irrevocable se lleva igualmente las cosas humanas y las divinas. El mismo creador y rector del universo escribió ciertamente los decretos del destino, pero él también los cumple. Ordenó una vez, obedece siempre.”

Séneca, *De providencia*, 5, V

Hay, además, un **rechazo de la idea de azar: todo cuanto sucede en el universo sucede siempre por algún motivo o causa**, nada es obra del azar o de la improvisación, pues **todo está dirigido por la razón universal que ordena el universo mediante la providencia**. Todo, las nevadas, el brote de las flores, la caída de las hojas, etc. Todo responde a un plan diseñado por este logos universal.

El universo está ordenado **cosmos** (todo ordenado)

Por la razón universal **logos** (ley)

Que obra según un fin **telos** (finalidad)

Dios penetra enteramente el cosmos (panteísmo) manifestándose como fuego, como neuma o espíritu, como alma o entendimiento. La divinidad es **providencia y destino** (de forma totalmente opuesta a la concepción de Epicuro) que gobierna, desde su interior, el mundo, *resolviendo sus males particulares en la armonía del Todo*.

De esta manera, el estoicismo se volvió en gran medida a la **filosofía de Heráclito** y predicó el **determinismo** más riguroso.

3.3.2 EL SER HUMANO: ANTROPOLOGÍA.

El ser humano es considerado como un **microcosmos** porque se compone de los **dos principios básicos** que se encuentran en la naturaleza: El **pasivo**, representado por el **cuerpo**, y el **activo** que es el **alma racional**.

Pero el ser humano **no sólo refleja el universo, sino que también participa de él** y está en **comunidad universal**. Puesto que **el logos o razón universal regula y ordena todos los acontecimientos del universo**, de la misma manera, **la razón humana habrá de autodirigir y autogobernar sus acciones**. Ello sin olvidar que forma parte de ese universo y que *se ha de plegar al logos universal*.

3.4 El eudemonismo y el ideal de sabio estoico.

3.4.1 LOS OBSTÁCULOS PARA ALCANZAR LA FELICIDAD.

El **objetivo último** del estoico es **alcanzar la felicidad**, pero **dos** son las **fuentes principales de sufrimiento** que se oponen a ese propósito:

1. El **ir contra del destino**, contra el *logos o razón universal*.
2. El **dejarse arrastrar por las pasiones**, por *su parte irracional*.

Las dos son las caras de una misma moneda. **Para poder superarlas propondrán el autodomínio y el saber**. Su propuesta de **modelo de vida** también será un **ideal de sabio**.

3.4.2 EL MODO DE SUPERARLOS.

3.4.2.1 Como no ir contra el destino.

La única manera de no ir contra el destino es **intentando conocerlo y asumiéndolo**. El **objetivo principal del sabio estoico** es **conocer el logos**, la ley del devenir y el acontecer **para seguirlo y cumplirlo**.

El **sabio estoico** es precisamente aquella persona que conoce esta **Razón o logos universal** que penetra y gobierna providencial y necesariamente el mundo, **aceptándola voluntaria y amorosamente**.

Puesto, que **todo está determinado y nada puede hacerse para cambiar el rumbo de los acontecimientos**, el **necio que se rebela ante el destino sólo alcanza la desesperación y el sufrimiento**. Es como quien nada contra corriente sólo consigue cansarse para terminar siendo arrastrado por ella.

La verdadera **libertad** (equiparable aquí a sabiduría) **consiste en aceptar el destino serenamente y cumplirlo**.

3.4.2.2 Como no dejarse arrastrar por las pasiones.

El **acuerdo de la razón y la voluntad individuales con la razón y la voluntad universales** se manifiesta en una disposición permanente del alma que **es la virtud**, el bien supremo, **independientemente del sufrimiento o el placer**, que es la **verdadera felicidad**.

Esta es la vida "*conforme a la naturaleza*" (logos) donde **nuestra razón no se deja arrastrar por las pasiones**, ni tiene un carácter particular (errado y malo) sino que **se manifiesta como una parte del logos, que se manifiesta en nosotros** (la divinidad en nosotros)

Este modo de obrar "*conforme a la naturaleza*" supone un **dominio de nuestra razón sobre nuestro instinto, sobre nuestras pasiones**.

Dentro del alma humana existe una **fuerza contraria al logos o razón**: son **los efectos de las pasiones**. Hace falta una gran fuerza de voluntad para conseguir su dominio.

El **sabio** es aquél que **no** pierde el norte (logos) **dejándose**:

1. Engañar por **ilusiones momentáneas**.
2. Hundiéndose por **desgracias aparentemente catastróficas**.

La **vida virtuosa** estará al servicio de la razón, lo que significa:

1. **Abstenerse de disfrutar los placeres**.
2. **Saber soportar sin inmutarse los dolores y los sufrimientos (apatía)**

Es su famosa máxima "*Abstente y aguanta*":

1. **Abstente**: puesto que *los placeres y las pasiones son las fuentes de las perturbaciones espirituales*.
2. **Aguanta**: pues *eso que son tus males particulares están al servicio del equilibrio del todo, según el orden y el designio del logos. Nos corresponde cumplir imperturbables nuestro destino*.

3.4.3 LA VIDA FELIZ.

Una vez **libres de las cadenas de las pasiones irracionales**, y en **plena comunión con el logos universal**, *el alma puede alcanzar la tranquilidad (ataraxia)*, la imperturbabilidad (**apatía**) y el autodomínio (**autarquía**) condiciones indispensables para una auténtica vida feliz (**eudemonía**).

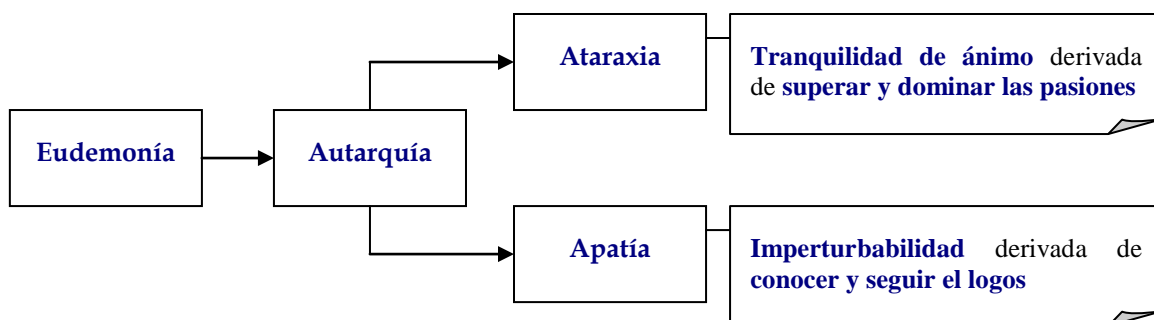

4 LOS CÍNICOS.

4.1 La secta del perro.

La escuela cínica fue fundada por *Antístenes* (445-365 a. C.) y su seguidor más célebre fue *Diógenes de Sínope* (413-324 a. C.) Cínico significa perro en griego, y su denominación se deriva del modo de vida independiente y asocial que defendían. A continuación recogemos los datos biográficos más importantes de estos dos filósofos:

4.1.1 ANTÍSTENES (445-365 A. C.)

Antístenes nació en Atenas y fue el *prototipo de sabio austero y solitario*, con una confianza radical en el ser humano individual y una desconfianza total en las instituciones de cualquier clase. Fue uno de los filósofos más relevantes de su época, *discípulo directo de Sócrates*, tuvo a su vez una influencia decisiva en algunas de las escuelas que se formaron en este periodo, tanto por sus teorías, como por su actitud y su forma de vida. Es considerado precursor de la escuela cínica a través de Diógenes y de Crates, y de la escuela estoica a través de otro de sus seguidores, Zenón de Citio.

Un buen día Antístenes decidió prescindir de todo lo superfluo y fundar su propia escuela. Lo hizo en un gimnasio en las afueras de Atenas llamado cinosarges, que quiere decir el perro blanco (perro raudo o veloz, según otras versiones), dando lugar a la duda de si de esta circunstancia deriva el nombre de la escuela cínica. El cambio es tan radical que se manifiesta también externamente, *viste ahora un manto, un zurrón y un bastón, indumentaria que se convierte en el uniforme del cínico. Prescinde de una manera decisiva de todo lo que no puede llevar encima*, con la intención de librarse de los caprichos de la fortuna y regir su propio destino. El objetivo es alcanzar la felicidad y esto se consigue si uno depende sólo de sí mismo. *Lo fundamental para el cínico es la autarquía, es decir la independencia de todo condicionamiento exterior, la autosuficiencia, que puede aprenderse pero que requiere un esfuerzo.* Atrás queda todo aquello que considera que ya no le pertenece al sabio, la familia, el dinero, la fama y sobre todo sus antiguos pensamientos. *Antístenes vivía según su propia ley*, la que él mismo eligió para sí, de acuerdo con la virtud personal que libremente asumió. Las leyes establecidas, las convenciones sociales no eran para este sabio, que como todos los cínicos *despreciaba las normas, las instituciones, las costumbres y todo lo que representa una atadura para el ser humano.* Predicaba una vuelta a la naturaleza como revulsivo a la domesticación social y cultural que se imponía en las ciudades. *Poseía una amplia cultura y escribió numerosos libros*, Diógenes Laercio los agrupa en 10 volúmenes y nos da el título de casi 60 escritos, de los cuales actualmente tan solo se conservan 2 breves fragmentos (Sobre Ajax y Sobre Ulises)



4.1.2 DIÓGENES DE SINOPE (413-324 A. C.)

Diógenes de Sinope nació en Sinope (Asia Menor) Su figura enseguida pasó a ser una *leyenda de provocación* y la *imagen del sabio cínico por excelencia, de aspecto descuidado, burlón y sarcástico.* Su forma de vida perruna, su *estilo agresivo*, su

comportamiento siempre en contra, le diferencian sin confusiones. Vivía en un tonel, buscaba a plena luz del día con un candil, nada menos que al hombre, se masturbaba en público, comía carne cruda, escribía libros a favor del incesto y del canibalismo. Si alguien es el prototipo de trasgresor, ese es Diógenes de Sinope. Su padre era banquero y cuenta Diógenes Laercio que un buen día decidió consultar al oráculo y recibió como respuesta "invalidar la moneda en curso", que como todas las respuestas de los oráculos era enigmática, dicha respuesta tenía al menos tres sentidos: falsificar la moneda, modificar las leyes o transmutar los valores. Diógenes no quiso elegir e hizo las tres cosas, el resultado fue la expulsión y el destierro de Sinope. Ellos me condenan a irme y yo les condeno a ellos a quedarse, fue su irónico comentario. Forzado por estas circunstancias deambuló por Esparta, Corinto y Atenas, en esta ciudad frecuentó el cinosarges y se hizo discípulo de Antístenes, optó por llevar una vida austera y *adoptó la indumentaria cínica, como su maestro*. Desde sus comienzos en Atenas mostró un *carácter apasionado*, llegando Platón a decir de él, que era un Sócrates que se había vuelto loco.

Pone en práctica de una manera radical las teorías de su maestro Antístenes. Lleva al extremo la *libertad de palabra*, su dedicación es *criticar y denunciar todo aquello que limita al ser humano, en particular las instituciones*. Propone una nueva valoración frente a la valoración tradicional y se enfrenta constantemente a las normas sociales. Se considera cosmopolita, es decir, ciudadano del mundo, en cualquier parte se encuentra el cínico como en su casa y reconoce esto mismo en los demás, por tanto el mundo es de todos. La leyenda cuenta que se deshizo de todo lo que no era indispensable, incluso abandonó su escudilla cuando vio que un muchacho bebía agua en el hueco de las manos. Conoció a algunos de los filósofos y gobernantes de la época, se cuenta la anécdota de que estando un día en las afueras de Corinto, se le acercó a Alejandro Magno y ofreció concederle lo que quisiera, a lo que el filósofo respondió simplemente: "Apártate a un lado que me quitas el sol". Esta anécdota pretende reflejar claramente que *el sabio no necesita nada de los poderosos, que está por encima de las riquezas materiales y de la ambición del poder*. Esta actitud crea una radical separación con los políticos. Todo esto es posible pero se necesita un duro entrenamiento (ascesis) Escribió algunos libros, que se han perdido, pero todos los indicios hacen suponer que eran de carácter breve y en forma de máximas o sentencias agudas e irónicas, según sus comentaristas. Murió en Corinto, su muerte, como no podía ser de otra manera, también es motivo de anécdotas. Según algunos murió por su propia voluntad, suicidándose mediante la contención del aliento, dueño de su destino y del momento de su muerte. Según otros murió de las mordeduras de un perro, esta vez de los de cuatro patas o de una indigestión por comer pulpo crudo. Sus amigos levantaron un monumento en su honor, que consistía en una columna coronada por un perro de mármol.



4.2 La sociedad como problema.

Más allá del apoliticismo de otras escuelas helenísticas **los cínicos consideran que ninguna transformación de la sociedad es posible** y ello es así porque **creen que lo social formaba parte del problema no de la solución.**

Toda sociedad será siempre por definición amoral, como toda ley externa que se quiera imponer a la autonomía del individuo. Sea cual sea su organización (democrática, aristocrática o autocrática) sólo puede sustentarse sobre el poder, es decir, mediante la violencia sobre el individuo particular.

La función de toda institución social es des-moralizar, configurar voluntades y acordar actos externos a los patrones tenidos por necesarios y convenientes. Ante la desmoralización a que el Estado somete al individuo el cinismo opone su moral de resistencia: la autarquía.

4.2.1 COMPARACIÓN CON OTRAS ESCUELAS HELENÍSTICAS.

El cinismo es una **moral de resistencia**, plenamente emancipada y **antisocial**:

1. **Ante el retiro apolítico del sabio epicúreo postula su presencia antipolítica.**
2. No sólo mantiene la **apelación a la naturaleza del estoicismo**, sino que **denuncia lo social como perversión de la naturaleza.**

Los cínicos proponen un **modelo de vida autárquico** como medio de liberación de las necesidades externas, es decir, sociales. **Se es autosuficiente para poder vivir fuera del Estado, para no depender en nada de la sociedad.**

4.2.2 LA CRÍTICA DE LA CULTURA Y LA CIVILIZACIÓN.

"Acaso nunca en la historia del pensamiento se encontrará tal desprecio hacia las convenciones sociales unido a una sed de independencia tan grande y a una franqueza tan brutal"

Jean Brun: *Historia de la filosofía*. Ed. S. XXI

El cinismo es eminentemente una crítica de la cultura, de la civilización y de sus frutos más refinados: los mitos, las costumbres, las instituciones, las normas, las ideologías y la religión.

1. **La religión.** Rechazan el politeísmo y defienden el monoteísmo que, en su versión, equivale a un *ateísmo práctico*. Rechazan el culto, la superstición, los ritos iniciáticos y la idea de la inmortalidad del alma. Critican el clero y cuando éste pide dinero.

“Viendo en cierta ocasión cómo los sacerdotes custodios del templo conducían a uno que había robado una vasija perteneciente al tesoro del templo, comentó: «Los ladrones grandes llevan preso al pequeño.»”

“Cierta día observó a una mujer postrada ante los dioses en actitud ridícula y, queriendo liberarla de su superstición, se le acercó y, de acuerdo con la narración de Zoilo de Perga, le dijo: « ¿No temes, buena mujer, que el dios esté detrás de ti (pues todo está lleno de su presencia) y tu postura resulte entonces irreverente? »”

“A los que se inquietaban por sus sueños, les censuraba que descuidaran lo que hacían despiertos y se preocuparan en cambio tanto de lo que imaginaban dormidos.”

“Alguien muy supersticioso le amenazó: « De un solo puñetazo te romperé la cara »”; Diógenes replicó: « Y yo, de un solo estornudo a tu izquierda te haré temblar¹. »”

“Al ser iniciado en los misterios órficos, como el sacerdote aseguraba que a los admitidos en los ritos les esperaban innumerables bienes en el Hades, le replicó: « ¿Por qué, entonces, no te suicidas? »”

“A quien le decía que la vida era un mal, lo corrigió: « No la vida, sino la mala vida »”

Diógenes Laercio: *Vidas, opiniones y sentencias de los filósofos ilustres*

2. **Valores sociales.** Desprecian el dinero, la fama y la nobleza. *La única nobleza es la que otorga la virtud.* Muchas de sus burlas se dirigen contra la pretensión de superioridad basada en la idea de linaje o de patria. El *desprecio del dinero* se deriva de que en él ven la cristalización de todas las relaciones sociales: es la expresión exacerbada de lo antinatural, de lo convencional.

3. **Desprecio de las convenciones sociales y de todas las diferencias que se fundan en ellas:**

a. Se debe abolir la *diferencia entre lo público y lo privado*, oposición sobre la que se asientan los *usos* y las *costumbres*.

“Solía hacerlo todo en público, las obras de Deméter y las de Afrodita². Y lo justificaba argumentando que si comer no es un absurdo, no es absurdo hacerlo en la plaza pública; y como resulta que comer es natural, también lo es hacerlo en la plaza pública. Se masturbaba en público y lamentaba que no fuera tan sencillo verse libre de la otra comezón del hambre frotándose las tripas.”

“Habiéndole uno invitado a entrar en su lujosa mansión, le advirtió que no escupiese en ella, tras lo cual Diógenes arrancó una buena flema y la escupió a la cara del dueño, para decirle después que no le había sido posible hallar lugar más inmundo en toda la casa”

“Solía decir, como sabemos por Hecatón en sus *Sentencias*, que es preferible la compañía de los cuervos a la de los aduladores, pues aquéllos devoran a los muertos; éstos, a los vivos.”

Diógenes Laercio: *Vidas, opiniones y sentencias de los filósofos ilustres*

b. Abolición de la *diferencia entre los seres humanos por razón de raza, lengua o patria* (por ejemplo la distinción entre griegos, bárbaros) Ellos defienden el **cosmopolitismo**, término que acuña Diógenes.

c. Abolición de las *diferencias establecidas por nomos entre esclavos y libres, hombres y mujeres*. Ellos defienden el **igualitarismo**. En relación con la esclavitud tenían en la práctica una actitud más ambigua ya que para el ser humano en el helenismo la esclavitud era un acontecimiento que se acogía con el mismo estado de ánimo que una catástrofe natural.

¹ Estornudar a la izquierda era de mal agüero.

² Deméter es la diosa de la alimentación y la agricultura, y Afrodita es la diosa del amor.

Para el cínico es un avatar de la fortuna, al que se hace frente con la misma impasibilidad y ante el que -como ante cualquier otra situación incómoda- no busca huir, sino que lo acepta como un ejercicio que le prepara para la autarquía. Respecto de la mujer, la igualdad entre los sexos es claramente sostenida en la teoría como en la práctica.

4. **Insumisión: contra la ley.** Ciudadano del mundo es ciudadano de ninguna parte y a las leyes de ninguna parte deben acatamiento.
5. **El Estado.** *Todo sistema político se caracteriza por su agresividad*, basada tanto en razones de "política" interna cuanto de temor a la preponderancia del Estado vecino. La defensa del Estado, que convierte su territorio en patria, se proyecta en un afán siempre expansionista (imperialismo) característico de todo nacionalismo. *El Estado que, puertas adentro, se presenta como pacto de garantía contra el homicidio y lo castiga inflexiblemente, se complace en organizar, puertas afuera, la matanza masiva, premiando el celo en la misma y castiga al que renuncia a participar en ella.*
6. **Contravalores.** Ante la irracionalidad social **no hay solución alternativa: existe el problema pero no la solución.** Diógenes defiende el *canibalismo* y el *incesto* (la exclusión de éste es la base de toda sociedad posible) En su *República* propone una *antiutopía*. No pretende definir una sociedad perfecta siguiendo el modelo platónico sino, más bien, *defender un modo de vida asocial*, reducir la organización social al mínimo imaginable desde un **individualismo radical**: la mejor sociedad es la menos sociedad posible.

4.3 La búsqueda de la felicidad y la vuelta a la naturaleza.

Como en los sofistas, también los cínicos reflexionan sobre el conflicto entre physis y nomos. **La búsqueda de la felicidad está vinculada a una vuelta a la naturaleza.** Definen la **naturaleza** negativamente como **todo lo que no es cultura.**

4.3.1 LA NATURALEZA COMO SIMPLICIDAD.

La naturaleza se definiría en primer lugar como **simplicidad frente a la múltiple complejidad de lo inútil que es la característica de toda civilización.** Sencillez frente al agobio y arbitrariedad de la organización social.

La **civilización** que, por una parte, **complica la satisfacción de las necesidades primarias por medio de infinidad de convenciones, reglas y usos, convierte al ser humano, por otra parte, en esclavo de nuevas necesidades perfectamente prescindibles y superfluas.** Éste se vuelve así cada vez más dependiente de lo externo, **menos dueño de sí mismo.** Por ello se impone una vuelta a la naturaleza.

“Relata Teofrasto en su *Megárico* que, observando en cierta ocasión a un ratón que correteaba sin rumbo fijo, sin buscar lecho para dormir, sin temor a la noche, sin preocuparse de nada de lo que los humanos consideran provechoso, descubrió el modo de adaptarse a las circunstancias. Fue el primero, dicen algunos, que dobló su manto al verse obligado a dormir sobre él; que llevó alforjas para poner en ellas sus provisiones, y que hacía en cualquier lugar cualquier cosa, ya fuese comer, dormir o conversar. Así

solía decir, señalando al pórtico de Zeus y al Pompeyon³, que los atenienses le habían provisto de lugares para vivir.

Bastón, al principio, no lo usó sino estando enfermo. Pero posteriormente lo llevaba a todas partes, no sólo por la ciudad, sino también por los caminos, juntamente con la alforja. Así lo atestigua Olimpiodoro, magistrado de Atenas y Polieucto, el orador, y Lisantias, el hijo de Escrión.

Encargó a uno que le buscara una choza donde vivir, pero como éste se demorara, se alojó en un barril del Metrón⁴, según él mismo narra en sus *Cartas*. En verano se revolcaba en la arena ardiente y en el invierno abrazaba las estatuas cubiertas de nieve, ejercitándose ante todo tipo de adversidades”

Observando cierta vez un niño que bebía con las manos, arrojó el cuenco que llevaba en la alforja, diciendo: « Un niño me superó en sencillez.» Asimismo se deshizo de su escudilla cuando vio que otro niño, al que le se había roto el plato, recogía sus lentejas en la cavidad de un pedazo de pan”

“Proclamaba que los dioses habían otorgado a los hombres una vida fácil, pero que éstos lo habían olvidado en su búsqueda de exquisiteces, afeites, etc. Por eso, a uno que estaba siendo calzado por su criado, le dijo: «No serás enteramente feliz hasta que tu criado te suene también las narices, lo que ocurrirá cuando hayas olvidado el uso de tus manos».”

Diógenes Laercio: *Vidas, opiniones y sentencias de los filósofos ilustres*

4.3.2 LA NATURALEZA COMO EQUILIBRIO.

Dentro de la polis la **desigualdad de fortunas y las jerarquías, la oposición de clases sociales y, resultado de ello, la revuelta.** Ninguna reforma social, ningún proyecto utópico puede acabar con esa diferencia fundamental que se establece entre los individuos en cuanto aparece algún tipo -por primitivo que éste sea- de organización social.

La organización social al establecer diferencias entre los individuos genera la rivalidad y el enfrentamiento dando así origen a una segunda naturaleza competitiva y hostil. La economía es la **síntesis de todos los desequilibrios al ser un sistema autónomo basado en el beneficio, la acumulación sin telos** (fin u objetivo): es lo antinatural por excelencia.

“Afirmaba también que las cosas de mucho valor tenían muy poco precio, y a la inversa: una estatua llega a alcanzar los tres mil dracmas mientras que un quénice de harina se vende a dos ochavos”

Diógenes Laercio: *Vidas, opiniones y sentencias de los filósofos ilustres*

³ El Pórtico de Zeus estaba situado al oeste del ágora. El Pompeyon era un establecimiento público en que se guardaban estatuas y objetos necesarios para las procesiones (pompe: procesión)

⁴ Metron era el templo consagrado a la madre de los dioses, Cibele. En sus dependencias se alojaba también el archivo de la ciudad.

4.4 El ideal de sabio.

¿Cómo se concreta esa vuelta a la naturaleza?

4.4.1 EL ESCEPTICISMO CÍNICO.

Representa el **rechazo de la metafísica dogmática y su pretensión de afirmar un mundo fantasmal con desprecio de los sentidos y el cuerpo.**

Defienden un **escepticismo práctico** que es más bien una **denuncia de los excesos de la razón dogmática**, fundado recelo frente a la **impostura de los grandes sistemas** que aplastan lo real con su oneroso edificio de principios incommovibles y ridículas sutilezas. Es también un **escepticismo profiláctico**, inmunización ante **prejuicios y lugares comunes establecidos.**

La necesidad de creer es de las más superfluas. Esforzarse en descreer: ese es el deber del sabio. Como en toda ética de raigambre socrática hay un proceso ascendente de la ignorancia al saber práctico: saber que coincide con virtud pero por motivos diferentes a los motivos socráticos.

4.4.2 EL SABER Y LA VIRTUD: EL IDEAL DE SABIO.

El saber enciclopédico, el cultivo de las disciplinas ordinarias, no es más que un estorbo para el saber: **sólo hay una disciplina, la que trata acerca de la vida feliz, la ética.** ¿De qué sirve la geometría, la política, la retórica, etc. para quien ha alcanzado el gobierno de sí mismo? **No se trata de saber mucho, sino de saber lo fundamental, de saber vivir.**

“A uno que le reprochó: «Te dedicas a la filosofía y nada sabes», le respondió: «Aspiro a saber, y eso es justamente la filosofía.»”

Preguntado acerca de qué beneficio había obtenido de la filosofía, contestó: «Como mínimo, estar preparado para cualquier contingencia.» Preguntándole uno de dónde era, respondió: «Ciudadano del mundo.»”

“A uno que le manifestó el deseo de filosofar junto a él, Diógenes le entregó un atún y le ordenó seguirle. Aquél, avergonzado de llevarlo, se deshizo del atún y se alejó. Diógenes se encontró con él al cabo de un tiempo y, riéndose, exclamó: «Un atún ha echado a perder nuestra amistad. »”

Diógenes Laercio: *Vidas, opiniones y sentencias de los filósofos ilustres*

Los seres humanos viven encadenados a sus falsas necesidades, cegados por apariencias ilusorias y creencias erróneas. Se ocupan de varias e inútiles empresas que les dejan exhaustos e insatisfechos.

Se alcanza la inteligencia, se empieza a entender lo fundamental, cuando el ser humano toma conciencia de su estado de ceguera y designa con ésta el orgullo, la presunción, la vanidad, la osadía que produce la ignorancia. **Para quien ha llegado a la inteligencia de lo que realmente importa, todo lo demás sobra.** De tal forma que **es la virtud la que nos hace sabios** (invirtiendo la ecuación socrática)

Para disipar esa niebla, esa ceguera, los cínicos someten sus semejantes a un tratamiento de "shock" con el único medio a su alcance, la palabra y el ejemplo. Se convierten en agitadores de conciencias, denunciadores implacables y mordaces de la locura humana, en perros rabiosos cuya mordedura de risa y desprecio produce el más saludable efecto: llega a veces a sanar aquella locura.

“Se acercó a Anaxímenes, el orador, que era extremadamente obeso, y le propuso: «Concede a nosotros, mendigos, parte de tu estómago; nosotros saldremos ganando y para ti será un gran alivio.» Cuando el mismo orador peroraba, Diógenes distrajo a su audiencia esgrimiendo un pescado. Irritado aquél, Diógenes concluyó: «Un pescado de un óbolo desbarató el discurso de Anaxímenes.»”

“Se comportaba de modo terriblemente mordaz: echaba pestes de la escuela de Euclides, llamaba a los diálogos platónicos pérdidas de tiempo; a los juegos atléticos dionisiacos, gran espectáculo para estúpidos; a los líderes políticos, esclavos del populacho. Solía también decir que, cuando observaba a los pilotos, a los médicos y a los filósofos, debía admitir que el hombre era el más inteligente de los animales; pero que, cuando veía a intérpretes de sueños, adivinos y a la muchedumbre que les hacía caso, o a los codiciosos de fama y dinero, pensaba que no había ser viviente más necio que el hombre. Repetía de continuo que hay que tener cordura para vivir o cuerda para ahorcarse”

“Cierta vez que nadie prestaba atención a una grave disertación suya, se puso a hacer trinos. Como la gente se arremolinara en torno a él, les reprochó el que se precipitaran a oír sandeces y, en cambio, tardaran tanto en acudir cuando el tema era serio. Decía que los hombres competían en cocerse mejor y cavar mejor las zanjas, pero no en ser mejores. Se extrañaba asimismo de que los gramáticos se ocuparan con tanto celo de los males de Ulises, despreocupándose de los suyos propios; de que los músicos afinaran las cuerdas de sus liras, mientras descuidaban la armonía de sus disposiciones anímicas; o de que los matemáticos se dieran a observar el sol y laguna, pero se despreocuparan de los asuntos de aquí; de que los oradores elogiaran la justicia, pero no la practicasen nunca; o de que, por último, los codiciosos echasen pestes del dinero, a la vez que lo amaban sin medida. Reprochaba asimismo a los que elogiaban a los virtuosos por su desprecio del dinero, pero envidiaban a los ricos. Le irritaba que se sacrificase a los dioses en demanda de salud y, en el curso del sacrificio, se celebrara un festín perjudicial a la salud misma. Se sorprendía de que los esclavos, viendo a sus dueños devorar manjares sin tregua, no les sustrajeran algunos.”

“Elogiaba a los que, a punto de casarse, se echaban atrás; a los que, yendo a emprender una travesía marítima, renunciaban al final; a los que proyectaban vivir junto a los poderosos, pero renunciaban a ello.”

“Decía imitar el ejemplo de los maestros de canto coral, quienes exageran la nota para que los demás den el tono justo.”

“En otra ocasión, gritó: « ¡Hombres a mí!» Al acudir una gran multitud les despachó golpeándolos con el bastón: «Hombres he dicho, no basura.»”

Diógenes Laercio: *Vidas, opiniones y sentencias de los filósofos ilustres*

4.4.3 LA VIDA FELIZ.

Su ética es paradigmática por excelencia, su vida es su mensaje, **su acción un modo de difundir sus ideas.** Teoría y praxis aparecen en ellos **indisolublemente unidas.**

Su modelo de vida es un modo de vida sencillo, como el de los animales, como un perro. Pero hay que tener cuidado: no hay nada menos natural que, en una sociedad civilizada, volver a la naturaleza. En los cínicos este retorno tiene un sentido que hay que matizar. "El ser humano es un animal enfermo" (Como ya decían Hegel, Nietzsche y Unamuno) que ha perdido irremediablemente la inocencia y aquella ingenua relación con la naturaleza le está negada para siempre.

“Estaba en una ocasión pidiendo limosna a una estatua. Preguntándole por qué lo hacía, contestó: «Me ejercito en fracasar.» Para mendigar –lo que hacía a causa de su pobreza– usaba la fórmula: «Si ya has dado a alguien, dame también a mí; si no, empieza conmigo.»”

“« ¿Por qué –se le preguntó- la gente da dinero a los mendigos y no a los filósofos?»
«Porque –repuso- piensan que, algún día, pueden llegar a ser inválidos o ciegos, pero filósofos, jamás.»”

“Pedía limosna a un individuo de mal carácter. Este le dijo: «Te daré, si logras convencerme.» «Si yo fuera capaz de persuadirte –contestó Diógenes- te persuadiría para que te ahorcaras.»”

“En un banquete algunos le echaron huesos, como si fuera un perro: Diógenes, comportándose como un perro, orinó allí mismo”

Diógenes Laercio: *Vidas, opiniones y sentencias de los filósofos ilustres*

El retorno cínico no es la inmediatez animal sino el punto en el que la racionalidad se ha vuelto autocrítica, que conoce y supera los desarrollos de la cultura anterior. Esta otra racionalidad se enfrenta a la razón establecida y a los hábitos intelectuales vigentes, hace aparecer a los cínicos como excéntricos.

Ya no eran bien acogidas las reflexiones de los sofistas a los que se acusa de minar la moralidad tradicional. Sócrates deberá pagar con la vida la audacia de pensar distinto. Con Diógenes, no es la amable ironía socrática sino el más feroz sarcasmo, mientras aquél se deja asesinar por respeto a las leyes de la ciudad, Diógenes les niega acatamiento y ninguna obra humana parece merecer su respeto ni el matrimonio, ni la propiedad privada, ni la religión, etc.

El cínico aspira a la independencia total, a la libertad más absoluta. Renunciando a la ambigua pero efectiva protección que la civilización le ofrece, el sabio conquista su autonomía. Es un espíritu libre, autosuficiente (autarquía) que se desprende de las ataduras externas e internas que ligan a los otros seres humanos despreciando las convenciones que esclavizan a sus conciudadanos.

Esta sabiduría práctica se adquiere con el ejercicio continuado de la virtud. A medida que nos vamos desligando de las cadenas de la opinión, la riqueza, el placer, etc. se libera en nosotros la recta razón que aquellas mantenían muda y prisionera.

Su propuesta está impregnada con un gran sentido del humor, nada hay más inquietante que el humor en forma de ironía suave o de sátira furiosa. Y la función de la filosofía es inquietar: ¿De qué sirve una filosofía que jamás haya inquietado a nadie?

5 EL ESCEPTICISMO.

5.1 Introducción.

5.1.1 SIGNIFICADO ETIMOLÓGICO.

Sképsis es la palabra griega que da origen al movimiento y significa *hacer una reflexión cuidadosa de lo que se observa*, **skeptikós (escépticos)** son "**los que miran o examinan cuidadosamente**", se entiende, **antes de pronunciarse sobre nada o antes de tomar ninguna decisión**. Por lo tanto, *el fundamento de la actitud escéptica es la cautela*, la circunspección.

5.1.2 DIMENSIÓN TEÓRICA Y PRÁCTICA.

El escepticismo tiene **dos dimensiones**:

1. Desde un **punto de vista teórico**, es una *teoría del conocimiento*, o *epistemología*, según la cuál **no hay ningún saber firme, ni puede encontrarse nunca opinión absolutamente segura**.
2. Desde un **punto de vista práctico**, es una **actitud** que consiste en **no apeгarse a ninguna opinión determinada, en suspender el juicio (epojé) y conseguir la "salvación del individuo" a través de la paz interior (ataraxía)**.

La estrecha alianza de lo teórico y lo práctico en el escepticismo antiguo no significa que un aspecto no se distinga del otro. **Aunque en esa época se considere al escepticismo más una "actitud" que una "doctrina"**, muchos escépticos **acumularon argumentos con el fin de mostrar lo juicioso y razonable que es terminar por "suspender el juicio"**. Fueron con frecuencia empedernidos disputadores cuya misión era, paradójicamente, mostrar la inanidad de toda discusión.

Cuando un escéptico lo es en todos los sentidos se le denomina **pirrónico** por ser Pirrón quien llevará esta actitud-doctrina hasta sus últimas consecuencias.

5.1.3 ETAPAS Y REPRESENTANTES.

Aunque **se ha considerado a veces** a los **sofistas** como los **primeros escépticos** o como precursores suyos, escépticos **propiamente** dichos empezó a haberlos **sólo hacia el siglo III a. C. con Pirrón**.

El **escepticismo antiguo** puede dividirse en **tres periodos**, separados de una manera relativamente más clara que en otras escuelas:

1. El **pirronismo** es el escepticismo más antiguo, llamado así por la enorme influencia de su fundador **Pirrón de Elis** (365/360 a 275/270 a. C. aprox.), según el cual, ni los sentidos ni la razón pueden proporcionar un conocimiento verdadero, por lo que recomienda abstenerse de hacer juicios y permanecer indiferentes, para tratar de conseguir ese estado de ánimo peculiar que se llama ataraxía. No escribió nada y prefirió vivir en la pobreza. Según Diógenes Laercio cuenta seguía hablando a los que venían a sus charlas, aunque ya se

hubieran ido todos, dando a entender con esto su completa indiferencia y su impasibilidad. Junto con su discípulo *Timón de Fliunte* fueron los escépticos más importantes de esta época.

2. El **escepticismo académico** o medio, se llama académico porque sus miembros eran filósofos que pertenecían a la Academia platónica. Algunos llegaron a dirigirla como es el caso de **Arcesilao** de Pitane (Asia Menor, 315 -240 a. C. aprox.) que fue el primero en introducir el escepticismo en la Academia y de **Carneades** de Cirene (Libia, 215/219-129 a. C. aprox.) que desarrolló una teoría probabilística del conocimiento. Si entendemos "escéptico" en el sentido radical (pirrónico), algunos autores consideran que éstos filósofos no lo son, ya que más que la "*suspensión de juicio*" ellos defendieron teorías de la *verosimilitud* y de la *probabilidad*. Hacia el año 80 a. C. la Academia abandona definitivamente su orientación antidogmática y entra en un periodo de eclecticismo, pasando el escepticismo a una serie de escuelas escépticas herederas del pirronismo antiguo.
3. La **escuela escéptica**. La recuperación de la orientación pirrónica fue iniciada por Ptolomeo de Cirene y continuada después por **Enesidemo de Cnosos** (siglo I). En sus ocho libros de "*Argumentaciones pirrónicas*" recopiló todas las doctrinas diferentes sobre cada punto para demostrar la incertidumbre de alcanzar un conocimiento verdadero. Sin embargo la figura más importante de este periodo fue **Sexto Empírico**. De su vida se sabe muy poco, probablemente vivió entre finales del siglo II y comienzos del siglo III de nuestra era, sin embargo su obra es la de mayor influencia de todo el escepticismo antiguo. Su importancia es mayor porque se han conservado un buen número de libros suyos donde expone detalladamente aspectos importantes del escepticismo desde sus comienzos.

5.1.4 FUENTES.

Las principales fuentes para el estudio del escepticismo son las obras de Sexto Empírico, Diógenes Laercio, Timón de Fliunte, Cicerón y Aulo Gelio. Otras fuentes indirectas son algunos comentarios breves y más bien críticos de Epicuro, Agustín de Hipona o Eusebio de Cesarea.

5.2 La búsqueda de la felicidad.

5.2.1 LA UNIÓN DE TEORÍA Y PRAXIS.

El escepticismo antiguo comparte una característica importante con otros movimientos de esta época, y es que **la actitud vital de sus miembros es tan importante como su doctrina teórica (moral paradigmática)**. Así, el escepticismo es una forma de vida que el filósofo elige. No es simplemente un discurso teórico, sino también una práctica de liberación personal cuya **finalidad** es lograr **alcanzar la felicidad (eudemonismo)**. Para este propósito se utilizan una serie de técnicas escépticas como son la **suspensión del juicio** y la **ataraxía**. Una vez conseguido esto, se produce una transformación en la visión del mundo y en su relación con él, que podría definirse como **indiferencia**.

5.2.2 LA SUSPENSIÓN DEL JUICIO (EPOJÉ) Y LA ATARAXIA.

El escéptico *después de examinar cuidadosamente todas las proposiciones* concluye que **no hay ninguna verdad que se pueda considerar definitiva**. Tras tratar de *hacer todo lo posible por conseguir un criterio para saber la verdad* el resultado es que **ningún argumento resulta claramente definitivo para desvelar las apariencias**. Por tanto, **lo que recomienda, lo más acertado, es la suspensión de todo juicio (epojé)**

La **suspensión del juicio (epojé)** es el paso necesario para conseguir el estado mental adecuado para lograr la ataraxia y consiste en suspender la adhesión a cualquier discurso filosófico, incluso al propio discurso escéptico, a nuestro propio discurso.

Muchas veces las cosas parecen iguales en credibilidad, y por tanto no se puede afirmar a cual debe darse más crédito, por esto se recomienda la **suspensión del juicio** que **consiste en mantener la mente en suspenso, sin afirmar ni rechazar nada**. "Nada es más", es el lema del movimiento escéptico: ninguna cosa es más, ni más cierta, ni más falsa, ni mejor, ni peor.

Una vez suspendido el juicio, **el siguiente paso es conseguir la ataraxía**, es decir, la **serenidad de ánimo**, la **imperturbabilidad** necesaria para poder llegar a la felicidad. Con la propia decisión de suspender el juicio **uno consigue liberarse de la inquietud** y esto da paso a una **nueva forma de ver el mundo, de relacionarse con la realidad y romper así las ataduras dogmáticas**. Pero la suspensión del juicio no quiere decir que haya que abandonar toda investigación ni toda crítica.

5.2.3 DIFERENCIAS CON OTRAS ESCUELAS.

Mientras el **epicureísmo** y el **estoicismo** ponen como condición misma para alcanzar la felicidad una doctrina determinada, el **escepticismo** pone tal condición en la **crítica y la negación de cualquier doctrina** determinada en una indagación (**Sképsis**) que ponga en evidencia la inconsistencia de cualquier posición teórico-práctica, las considere a todas engañosas y se abstenga de aceptar ninguna.

La tranquilidad de espíritu, en la cual consiste la felicidad, se consigue según ellos, no aceptando una doctrina, sino rechazando cualquier doctrina. La **indagación** es el **medio** para alcanzar esta **denegación**, y por consiguiente, la **ataraxia**.

Desde esta base *se centra casi exclusivamente en la polémica contra las demás escuelas y se aplica a refutar los diversos puntos de vista sin dirigir nunca la mirada a sí misma*, al fundamento y al valor de su procedimiento.

5.2.4 LA PRAXIS ESCÉPTICA.

En la práctica, **si exceptuamos la postura de radical epojé de Pirrón**, el resto de los **escépticos necesitan ciertas guías para vivir** lo que les lleva a defender una **ética del sentido común**. **Sexto Empírico** como pirroniano acepta la indiferencia respecto de todas las soluciones morales pero reivindica también la importancia de lo empírico. Esta sería la razón por la cual defiende que **la vida práctica debe regirse por cuatro reglas**: *La experiencia de la vida (las tradiciones de las leyes y de las costumbres), las indicaciones que la naturaleza nos da a través de los sentidos, las necesidades del cuerpo y las reglas de las artes*. En resumen, *seguir las apariencias de los fenómenos*.

5.3 Argumentaciones escépticas: los tropos.

Los tropos son los *argumentos que usan los escépticos y se refieren a los cambios y modificaciones a que están sometidos todos los juicios y al motivo por el que debemos suspender el juicio.*

Los más conocidos son los **diez tropos** expuestos por **Enesidemo** en su obra "*Esbozo del pirronismo*":

- I. El de según la diversidad de los animales (*por el cual podemos juzgar entre nuestras representaciones y las de los animales, porque proceden de diversas constituciones corporales*),
- II. El de según la diferencia entre los seres humanos,
- III. El de según las diferentes constituciones de los sentidos,
- IV. El de según las circunstancias,
- V. El de según las posiciones, distancias y lugares,
- VI. El de según las interferencias (o mezclas),
- VII. El de según las cantidades y composiciones de los objetos,
- VIII. El de a partir del con relación a algo,
- IX. El de según los sucesos frecuentes o los raros, y
- X. El de según las formas de pensar, costumbres, leyes, creencias míticas y opiniones dogmáticas.

Las argumentaciones se desarrollan a partir de ellos:

"Si existen sensaciones diversas **(III)** para los diversos hombres **(II)** o en diferentes circunstancias **(IV)**, ¿cómo distinguir entre las verdaderas y las falsas? "

"Si los objetos parecen ser diferentes según se presenten mezclados o sencillos **(VI)** o en número mayor o menor **(VII)**, o según se presenten aislados o en relación **(VIII)** o rara o frecuentemente al hombre **(IX)**, ¿Cómo se puede decidir cuál es la verdadera realidad del objeto?"

"Lo mismo hemos de concluir ante la diversidad de creencias y opiniones humanas **(X)** es imposible decidirse por una u otra de ellas"

Estos tropos se refieren a la imposibilidad del conocimiento, pero hay también tropos relativos a las causas, Enesidemo expone ocho tropos de causalidad, en cambio Sexto Empírico dice que con los cinco tropos expuestos por él serían suficientes contra las teorías de la causalidad.

5.4 Consecuencias y valoración.

El escepticismo tiene **dos efectos contrapuestos**:

1. **Positivo.** Obliga a las escuelas de su tiempo a *apartarse del estancamiento dogmático* y las estimula incesantemente a la *indagación de los fundamentos de sus postulados*.
2. **Negativo.** Aumenta el *irracionalismo*, el *abandono de la investigación científica y natural*, de la *filosofía misma que cae en brazos del misticismo*.

Importantísimo será también el impacto que estas teorías provoquen, cuando se las recupere en el Renacimiento, sobre la filosofía de muchos pensadores modernos.

6 LA FILOSOFÍA ROMANA.

Está fuertemente **influida por la filosofía griega que le precede**. Esta influencia ya había comenzado con la llegada de los pitagóricos a la Italia meridional en el siglo VII a. C. pero aumenta y se acelera con la ocupación de Grecia por Roma en el siglo II a. C. La helenización de Roma tiene sus raíces en el prestigio y la superioridad cultural que por entonces tenían de los griegos.

Vamos a ver, a grandes rasgos, cuál fue la evolución del pensamiento -religioso, científico y filosófico- durante el Imperio Romano.

6.1 La Roma Republicana (Del siglo III al I a. C.)

6.1.1 RELIGIÓN.

Los romanos toman de los griegos algunas divinidades rebautizándolas e imitan su mitología. Sin embargo **la religión romana oficial es demasiado fría y distante** esto provocará:

- a) **Influencia de las religiones orientales:** es allí a donde van los legionarios y de donde vienen los esclavos. El contagio es inevitable pues son religiones menos intelectualizadas y más atractivas, sobretodo para **las capas populares**.
- b) Las **capas cultas y aristocráticas** oscilarán **entre el ateismo y los cultos místéricos** importados de los griegos (Misterios de Eleusis, Cultos báquicos, ritos pitagóricos).
- c) **El culto oficial cae en desuso** y aumenta el privado. Los dioses van adquiriendo un sentido cósmico -influencia estoica- que fomenta la creencia en la providencia y en un sinnúmero de supersticiones.

6.1.2 CIENCIA.

Hay un florecimiento cultural que no es seguido por uno científico. **Se limitan a traducir o seguir obras griegas**. A nivel técnico divulgan pero apenas investigan.

6.1.3 FILOSOFÍA.

En el año 155 a. C. se instalan en Roma todas las escuelas griegas pese a la oposición de los más tradicionalistas. La clase dirigente romana tiene una formación helenística, y los filósofos venidos de Grecia son solicitados para participar en los más importantes cenáculos.

Se produce un **acercamiento entre las distintas escuelas -excepto epicúreos-**. Todos siguen a Platón pero hacen variaciones, Aristóteles no se le contraponen, sólo es inferior a él. **El estoicismo se convierte en la ideología del poder**. Los filósofos romanos son eminentemente pragmáticos, por ello se dedican básicamente a la ética y la retórica -aplicada sobretodo al derecho-.

Destaca **Lucrecio** (99-55 a.C.) filósofo epicúreo que critica la superstición y la utilización política de la religión. Niega la providencia y la adivinación siendo uno de los pocos que defiende la investigación natural. Por defender estas ideas contrarias a las del resto de las escuelas serán perseguidos los epicúreos.

Hay dos elementos que producirán un progresivo declive de la filosofía y de la ciencia:

- a) La **pluralidad de escuelas**: si bien es en sí enriquecedor, da a los romanos la sensación de caos y de falta de verdad que llevará progresivamente al escepticismo, al irracionalismo y al abandono de la filosofía por la religión.
- b) El **cambio de contenido de la physis**: que pasa de ser la naturaleza física que observamos cotidianamente -la physis presocrática y aristotélica- a ser el orden cósmico -la physis platónica y estoica-. Esto lleva a un auge de la astrología y a una decadencia de la actividad científica.

6.2 El Alto Imperio Romano (Siglos I y II d. C.)

6.2.1 RELIGIÓN.

La religión oficial (viejo fondo itálico recubierto por aportaciones griegas) **entra en crisis** pese al intento de restauración de Augusto que intenta revitalizar los viejos cultos que eran más íntimos y graves.

En las capas populares continúan asentándose las religiones orientales y en las capas cultas sigue predominando una religión que une aspectos estoicos, platónicos y pitagóricos. Hay un gran dominio de la superstición y se producen las primeras persecuciones de cristianos.

6.2.2 CIENCIA.

Advenimiento de las "**summas**": libros y enciclopedias en las que se colecciona todo lo que los antiguos sabios creyeron ver o anotar. Éstas tendrán un gran peso y se convertirán en la autoridad tanto científica como filosófica hasta que se imponga el cristianismo. **En vez de mirar o analizar la realidad se busca la verdad en estos libros.**

Hay un **abuso** de las **obras de tipo mágico y maravilloso** (fenómenos prodigiosos y sobrenaturales).

Como contraste hay un gran auge científico en lo que se denomina La Escuela Alejandrina. Formada por los seguidores de Aristóteles que se desplazaron a la ciudad de Alejandría a la muerte de Alejandro Magno, en ella desarrollarán sus investigaciones los científicos en los que se inspirarán los filósofos y científicos del Renacimiento. Entre ellos está **Euclides** (matemáticas), **Arquímedes** (física matemática, mecánica, geometría,...), **Aristarco de Samos** (Astronomía heliocentrista), **Ptolomeo** (astronomía), **Galeno** (medicina),...**Sin embargo este impresionante desarrollo quedará truncado**, una de las razones -son muchas- que se suelen indicar es la **desproporción entre el desarrollo teórico al que llegaron estos científicos y las necesidades prácticas y el desarrollo técnico que necesitaba la sociedad en la que vivían.**

6.2.3 FILOSOFÍA.

Hay un **progresivo acercamiento de la filosofía a la religión** y un acentuamiento de los aspectos místicos y morales. Exceptuando el epicureísmo hay un sincretismo total, el punto de confluencia entre todas las escuelas es el religioso: **existe una providencia divina que interviene directa o indirectamente en múltiples intervenciones particulares**. Como consecuencia de esta creencia:

- a) Se hará imposible la investigación racional -sea científica o filosófica-.
- b) Aumentará la **superstición** y las ideas de **animismo** y **simpatía universal** -todo está relacionado con todo según proporciones y vínculos mágicos -.

El epicureísmo es atacado y perseguido por todos por su concepción de los dioses y su crítica de la utilización política de la religión. En él también hay una decadencia pues es seguido por minorías que lo utilizan tan solo en sus aspectos éticos desentendiéndose del marco sistemático en el cual se enraíza (el atomismo).

6.3 Bajo Imperio Romano (Siglos II y III d. C.)

6.3.1 CONTEXTO HISTÓRICO.

La situación social es muy compleja, se viven tiempos de conmoción y cambio que llevarán progresivamente a una decadencia de la cultura, la filosofía y la ciencia. Se produce un **desfondamiento del orden social romano**: una grave crisis económica producida por las necesidades derivadas del ejército mercenario y corrupto provoca una falta de recursos y un desmesurado aumento de los impuestos. Para evitarlos la gente abandona las ciudades, se desarrolla un proceso de ruralización sucesiva que hunde el comercio y con él el imperio. Se inicia la transición al feudalismo que se acelera a partir del siglo V d. C. con la "invasión bárbara" que formará una nueva sociedad formada por los terratenientes romanos y los nuevos jefes bárbaros.

6.3.2 RELIGIÓN.

A la par de las religiones antes mencionadas se ha ido desarrollando **el cristianismo** que cada vez ha ido tomando más fuerza. **En el 313 el Edicto de Milán permite la libertad del culto cristiano** y el cristianismo triunfante se va alimentar del prestigio de los mártires y de su condición de perseguido pero vencedor.

La Iglesia se configura como uno de los principales poderes que monopolizarán la cultura y la administración estatal: se inicia un camino que le hará pasar de perseguida a perseguidora.

6.3.3 CIENCIA.

Se consuma la **transición del interés científico al religioso**, además de los factores antes citados hay que añadir:

- a) La **agitación religiosa** que se da en momentos de grandes cambios.
- b) La implantación de una superstición pseudocientífica.

- c) La **traducción del hebreo de la Biblia y su interpretación dogmática**. Todo lo que esté en contradicción con ella es erróneo. Se llegará a convertir en fuente para la elaboración de teorías científicas con lo que esto supone de desprecio para la investigación natural.

6.3.4 FILOSOFÍA.

Es una **época de miedo a la razón**, rechazo del racionalismo y **búsqueda de una salvación trascendente**. Las capas populares **no entienden la serenidad y la libertad del sabio**. Las **promesas de salvación trascendente**, la fe y el patetismo de **la revelación** acabarán con una filosofía débil y ya muy integrada en la religión. Las distintas escuelas irán desapareciendo progresivamente, espontáneamente o por la persecución a las que las someterá el cristianismo -sobre todo al epicureismo-.